

PC 100 M1 Bio
PC 100 M2 Bio

 **KÄRCHER**[®]



Deutsch	3
English	15
Français	26
Italiano	38
Nederlands	50
Español	62
Português	74
Dansk	86
Norsk	97
Svenska	108
Suomi	119
Ελληνικά	130
Türkçe	142
Русский	153
Magyar	165
Polski	176
Românește	188
Eesti	199
Latviešu	210
Lietuviškai	221

Register and win!
www.karcher.com/register-and-win



59622340 08/13



Lesen Sie vor der ersten Benutzung Ihres Gerätes diese Originalbetriebsanleitung, handeln Sie danach und bewahren Sie diese für späteren Gebrauch oder für Nachbesitzer auf.

Bei Transportschaden sofort Händler informieren.

Inhaltsverzeichnis

Umweltschutz	DE . . . 1
Bestimmungsgemäße Verwendung	DE . . . 1
Funktion	DE . . . 2
Sicherheitshinweise	DE . . . 2
Geräteelemente	DE . . . 5
Inbetriebnahme	DE . . . 6
Bedienung	DE . . . 6
Außerbetriebnahme	DE . . . 7
Transport	DE . . . 7
Lagerung	DE . . . 7
Wiederinbetriebnahme	DE . . . 7
Pflege und Wartung	DE . . . 7
Entsorgungshinweise	DE . . . 8
Hilfe bei Störungen	DE . . . 8
Technische Daten	DE . . . 11
Zubehör	DE . . . 11
Ersatzteile	DE . . . 12
Garantie	DE . . . 12
EG-Konformitätserklärung	DE . . . 12

Umweltschutz



Die Verpackungsmaterialien sind recyclebar. Bitte werfen Sie die Verpackungen nicht in den Hausmüll, sondern führen Sie diese einer Wiederverwertung zu.



Altgeräte enthalten wertvolle recyclingfähige Materialien, die einer Verwertung zugeführt werden sollten. Batterien, Öl und ähnliche Stoffe dürfen nicht in die Umwelt gelangen. Bitte entsorgen Sie Altgeräte deshalb über geeignete Sammelsysteme.

Bitte Motorenöl, Heizöl, Diesel und Benzin nicht in die Umwelt gelangen lassen. Bitte Boden schützen und Altöl umweltgerecht entsorgen.

Bitte verbrauchte Filtermatte und Reinigungsflüssigkeit entsprechend den örtlichen Vorschriften für Sonderabfälle entsorgen (siehe „Entsorgungshinweise“).

Hinweise zu Inhaltsstoffen (REACH)

Aktuelle Informationen zu Inhaltsstoffen finden Sie unter:

www.kaercher.de/REACH

Bestimmungsgemäße Verwendung

Das Gerät ist für die manuelle Reinigung von Teilen mit einem Gewicht von maximal 100 kg in Betrieben des metallverarbeitenden Gewerbes und der Instandsetzung bestimmt.

- Für die bestimmungsgemäße Funktion muss die für dieses Gerät angebotene Reinigungsflüssigkeit RM PC-BIO und die dazugehörige Mikroben-Filtermatte verwendet werden.
- Der Einsatz anderer Reinigungsflüssigkeiten beeinträchtigt oder verhindert den biologischen Abbau der Fett- und Ölverschmutzungen.
- Lösemittel, brennbare oder explosive Flüssigkeiten dürfen nicht eingefüllt werden.
- Das Gerät muss auf einem waagrechten, standfesten, flüssigkeitsdichten Untergrund aufgestellt werden.
- Das Gerät ist nicht zur Entsorgung von Altöl vorgesehen. Gelangen größere Mengen von Öl, Benzin, Getriebeöl, Frostschutzmittel oder ähnlichen Stoffen in das Gerät, wird der Fett-/Ölabbau durch die Mikroben unterbunden.
- Das Gerät ist nicht zur Reinigung von Malerwerkzeugen vorgesehen.

- Das Gerät ist nicht für den Einsatz in explosionsgefährdeten Umgebungen geeignet.

Bitte mineralöhlhaltiges Abwasser nicht ins Erdreich, Gewässer oder Kanalisation gelangen lassen.

Bitte die verbrauchte Filtermatte entsprechend den örtlichen Vorschriften für mineralöhlhaltige Abfälle entsorgen.

Arbeitsplatz

Bei der Benützung des Gerätes steht der Bediener an der Vorderseite des Gerätes.

Funktion

Die Reinigungsflüssigkeit im Behälter wird durch das Heizelement erwärmt und durch die Pumpe zu den Reinigungswerkzeugen gefördert. Diese können über die entsprechenden Absperrhähne gesteuert werden. Feste Schmutzteilchen werden im Sieb des Spülbodens oder in der darunterliegenden Filtermatte zurückgehalten.

Fett- und Ölverschmutzungen werden in den Behälter gespült und dort von Mikroben zu Kohlendioxid und Wasser abgebaut.

Die Mikroben sind anfangs in der Filtermatte enthalten und werden von der Reinigungsflüssigkeit in den Behälter getragen. Damit die Mikroben optimal arbeiten können, muss die Reinigungsflüssigkeit im Behälter beheizt werden.

Sicherheitshinweise

- Lesen Sie vor der Inbetriebnahme die Betriebsanleitung Ihres Gerätes und beachten Sie besonders die Sicherheitshinweise.
- Die an dem Gerät angebrachten Warn- und Hinweisschilder geben wichtige Hinweise für den gefahrlosen Betrieb.
- Neben den Hinweisen in der Betriebsanleitung müssen die allgemeinen Sicherheits- und Unfallverhütungsvorschriften des Gesetzgebers berücksichtigt werden.

Symbole in der Betriebsanleitung

Gefahr

Für eine unmittelbar drohende Gefahr, die zu schweren Körperverletzungen oder zum Tod führt.

Warnung

Für eine möglicherweise gefährliche Situation, die zu schweren Körperverletzungen oder zum Tod führen könnte.

Vorsicht

Für eine möglicherweise gefährliche Situation, die zu leichten Verletzungen oder zu Sachschäden führen kann.

Symbole auf dem Gerät



Gefahr

Gefahr durch elektrischen Schlag. Gehäuse darf nur durch elektrisches Fachpersonal geöffnet werden.

Stromanschluss

Gefahr

Verletzungsgefahr durch elektrischen Schlag.

Gerät nur an Wechselstrom anschließen. Das Gerät darf nur an einen elektrischen Anschluss angeschlossen werden, der von einem Elektroinstallateur gemäß IEC 60364 ausgeführt wurde.

Die angegebene Spannung auf dem Typenschild muss mit der Spannung der Stromquelle übereinstimmen.

Das Gerät muss zwingend mit einem Stecker an das elektrische Netz angeschlossen werden. Eine nicht trennbare Verbindung mit dem Stromnetz ist verboten. Der Stecker dient zur Netztrennung. Anschlussleitung mit Netzstecker vor jedem Betrieb auf Schäden prüfen. Beschädigte Anschlussleitung unverzüglich durch autorisierten Kundendienst/Elektro-Fachkraft austauschen lassen.

- Es wird empfohlen, dieses Gerät nur an eine Steckdose anzuschließen, die mit

einem 30 mA Fehlerstrom-Schutzschalter abgesichert ist.

- Die vom Hersteller vorgeschriebene Netzanschlussleitung ist zu verwenden, dies gilt auch bei Ersatz der Leitung. Type siehe Ersatzteilliste.
- Den Netzstecker niemals mit nassen Händen anfassen.
- Es ist darauf zu achten, dass die Netzanschlussleitung oder das Verlängerungskabel nicht durch Überfahren, Quetschen, Zerren oder dergleichen verletzt oder beschädigt werden. Schützen Sie das Kabel vor Hitze, Öl und scharfen Kanten.
- Das Verlängerungskabel muss den im Stromlaufplan aufgeführten Querschnitt haben und spritzwassergeschützt sein. Die Verbindung darf nicht im Wasser liegen.
- Beim Ersetzen von Kupplungen an Netzanschluss- oder Verlängerungsleitung müssen der Spritzwasserschutz und die mechanische Festigkeit gewährleistet bleiben.

Anschlusswerte siehe Typenschild/Technische Daten.

Anwendung

- Das Gerät mit den Arbeitseinrichtungen ist vor Benutzung auf den ordnungsgemäßen Zustand und die Betriebssicherheit zu prüfen. Falls der Zustand nicht einwandfrei ist, darf es nicht benutzt werden.
- Beim Einsatz des Gerätes in Gefahrbereichen (z. B. Tankstellen) sind die entsprechenden Sicherheitsvorschriften zu beachten. Der Betrieb in explosionsgefährdeten Räumen ist untersagt.
- *Das Gerät muss einen standfesten Untergrund haben.*
- Alle stromführenden Teile im Arbeitsbereich müssen strahlwassergeschützt sein.
- Zum Schutz vor Spritzwasser ist geeignete Schutzkleidung zu tragen, insbe-

sondere geeignete Schutzbrille und Handschuhe.

- Asbesthaltige und andere Materialien, die gesundheitsgefährdende Stoffe enthalten, dürfen nicht gereinigt werden.
- Es dürfen nur Reinigungsmittel verwendet werden, zu denen der Gerätehersteller seine Zustimmung gibt.
- Bei Berührung von Reinigungsmittel mit den Augen diese sofort gründlich mit Wasser ausspülen und bei Verschlucken sofort einen Arzt konsultieren.

Bedienung

- Die Bedienperson hat das Gerät bestimmungsgemäß zu verwenden. Sie hat die örtlichen Gegebenheiten zu berücksichtigen und beim Arbeiten mit dem Gerät auf Dritte zu achten.
- Das Gerät darf nur von Personen benutzt werden, die in der Handhabung unterwiesen sind oder die ihre Fähigkeiten zum Bedienen nachgewiesen haben und ausdrücklich mit der Benutzung beauftragt sind. Das Gerät darf nicht von Kindern oder Jugendlichen betrieben werden.
- Das Gerät darf niemals unbeaufsichtigt gelassen werden, solange es in Betrieb ist.

Transport

Beim Transport ist das Gerät zu entleeren und stillzusetzen.

Wartung

- Vor dem Reinigen und Warten des Gerätes und dem Auswechseln von Teilen ist das Gerät auszuschalten und bei netzbetriebenen Geräten der Netzstecker zu ziehen.
- Zum Schutz vor der Reinigungsflüssigkeit ist geeignete Schutzkleidung zu tragen, insbesondere geeignete Schutzbrille und Handschuhe.
- Instandsetzungen dürfen nur durch zugelassene Kundendienststellen oder durch Fachkräfte für dieses Gebiet,

welche mit allen relevanten Sicherheitsvorschriften vertraut sind, durchgeführt werden.

- Ortsveränderliche gewerblich benutzte Geräte unterliegen der Sicherheitsüberprüfung nach BGV A3.

Zubehör und Ersatzteile

Es dürfen nur Zubehör und Ersatzteile verwendet werden, die vom Hersteller freigegeben sind. Original-Zubehör und Original-Ersatzteile bieten die Gewähr dafür, dass das Gerät sicher und störungsfrei betrieben werden kann.

Geräteelemente

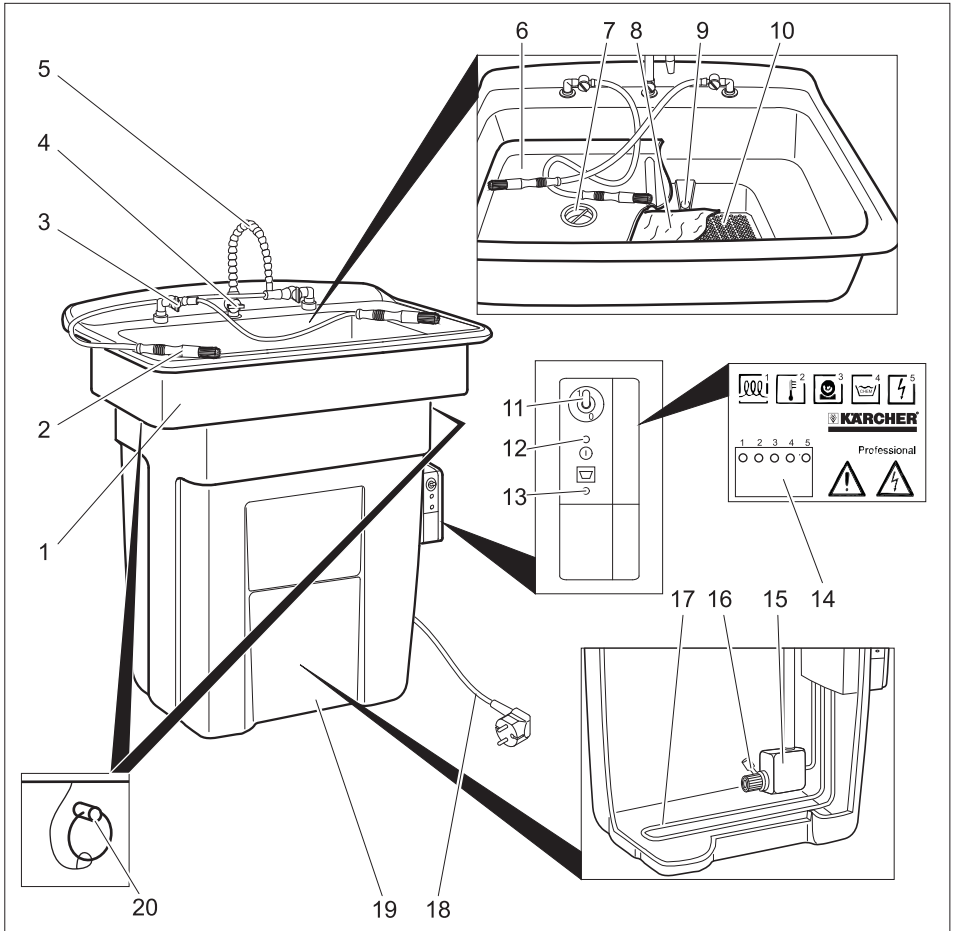

- | | |
|-----------------------------------|---|
| 1 Spülbecken | 13 Kontrollleuchte „Reinigungsflüssigkeit nachfüllen“ |
| 2 Waschpinsel | 14 LEDs |
| 3 Absperrhahn für Waschpinsel | 15 Pumpe |
| 4 Absperrhahn für Spülhahn | 16 Filter |
| 5 Spülhahn | 17 Heizelement |
| 6 Spülboden | 18 Netzkabel mit Netzstecker |
| 7 Kleinteile- und Spänesieb | 19 Behälter |
| 8 Filtermatte mit Mikroben | 20 Sicherungsstift (nur PC 100 M2 BIO) |
| 9 Überlaufbohrung | |
| 10 Siebboden | |
| 11 Schalter „Pumpe ON/OFF“ | |
| 12 Kontrollleuchte „Netzspannung“ | |

LEDs

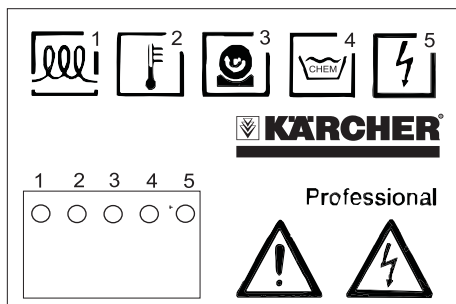

- 1 I: Heizung an
0: Heizung aus
- 2 Temperatur zu hoch
- - - - Temperatur in Ordnung
- - - - Temperatur zu niedrig
..... Temperaturmessung defekt
- 3 I: Pumpe ist ein
0: Pumpe ist aus
. . . . Zeit abgelaufen, Pumpe aus- und wieder einschalten
- 4 I: Füllstand in Ordnung
0: Füllstand zu niedrig
- 5 Spannung in Ordnung

Inbetriebnahme

- ➔ Gerät am Aufstellungsort waagrecht ausrichten.
- ➔ Spülboden und Siebboden nach oben abnehmen.
- ➔ Siebboden auspacken und auf die Öffnung im Spülbecken legen
- ➔ Filtermatte auspacken und mit der weißen Seite nach oben auf den Siebboden legen.
- ➔ Spülboden in das Spülbecken einlegen.
- ➔ 80 Liter Reinigungsflüssigkeit RM PC-BIO langsam in das Spülbecken gießen.

Vorsicht

Die Zugabe von anderen Reinigungslösungen als RM PC-BIO führt zur Deaktivierung der Mikroben, der Abbau der Fett- und Ölverschmutzung wird gestört. Kein Wasser, Lösungsmittel, Reinigungsbenzin, Petrole-

um, Bleichmittel oder Desinfektionsmittel in das Gerät geben.

- ➔ Netzstecker in Steckdose stecken.
Anschlusswerte siehe Technische Daten und Typenschild.
Das Gerät benötigt ca. 1 Stunde, bis die Wassertemperatur von ca. 38 °C erreicht ist.

Bedienung

Die Reinigung erfolgt mittels der Reinigungswerkzeuge manuell.

- ➔ Schutzhandschuhe anziehen und Schutzbrille aufsetzen.
- ➔ Zu reinigende Teile (max. 100 kg) auf den Spülboden legen.
- ➔ Schalter „Pumpe ON/OFF“ auf „1/ON“ stellen.
- ➔ Absperrhahn des gewünschten Reinigungswerkzeugs öffnen.

Hinweis

Der gleichzeitige Betrieb von mehreren Reinigungswerkzeugen ist möglich.

- ➔ Teile reinigen.

Nach Beenden der Reinigung:

- ➔ Schalter „Pumpe ON/OFF“ auf „OFF/0“ stellen.

Hinweis

Die Pumpe schaltet nach Ablauf von 10 Minuten automatisch aus. Zur Wiederinbetriebnahme Schalter „Pumpe ON/OFF“ kurz aus- und wieder einschalten.

Pumpe nach Ende der Reinigungsarbeiten ausschalten, so wird unnötiger Verlust von Reinigungsflüssigkeit durch Verdunstung vermieden.

⚠ Warnung

Bleibt das Gerät während eines Ausfalls der Versorgungsspannung eingeschaltet, geht die Pumpe bei der Wiederherstellung der Spannungsversorgung wieder in Betrieb. Bei Ausfall der Spannungsversorgung Schalter „Pumpe ON/OFF“ auf „Off/0“ stellen.

Außerbetriebnahme

- Schalter „Pumpe ON/OFF“ auf „OFF/0“ stellen.

Hinweis

Um die Abbauleistung der Mikroben in der Reinigungsflüssigkeit zu erreichen, muss die Reinigungsflüssigkeit dauernd auf ca. 38 °C gehalten werden. Deshalb muss, wenn möglich, die Spannungsversorgung des Gerätes auch während Betriebspausen (z.B. über Nacht, am Wochenende oder in den Ferien) aufrecht erhalten werden.

Transport

- Beim Transport ist das Gerät zu entleeren und stillzusetzen.
- Beim Transport in Fahrzeugen Gerät nach den jeweils gültigen Richtlinien gegen Rutschen und Kippen sichern.

Vorsicht

Verletzungs- und Beschädigungsgefahr! Gewicht des Gerätes beim Transport beachten.

Lagerung

Vorsicht

Verletzungs- und Beschädigungsgefahr! Gewicht des Gerätes bei Lagerung beachten.

Wiederinbetriebnahme

Wurde die Stromversorgung für längere Zeit unterbrochen müssen der Reinigungsflüssigkeit neue Mikroben zugesetzt werden.

- Filtermatte erneuern (siehe Abschnitt „Pflege und Wartung/Monatlich“)
- Betrug die Unterbrechung mehrere Wochen, zusätzlich eine Flasche RM Mikrobensuspension in das Gerät schütten.

Pflege und Wartung

Täglich

- Prüfen ob die Kontrollleuchte „Reinigungsflüssigkeit nachfüllen“ leuchtet. Wenn die Kontrollleuchte leuchtet, 20 Liter Reinigungsflüssigkeit RM PC-BIO in das Spülbecken gießen.

Hinweis

Berhälter nicht überfüllen. Der maximale Füllstand ist erreicht, wenn die Kontrollleuchte „Reinigungsflüssigkeit nachfüllen“ erlischt.

Leuchtet die Kontrollleuchte „Reinigungsflüssigkeit nachfüllen“ dann wird die Beheizung der Reinigungsflüssigkeit abgeschaltet. Die Abbauleistung der Mikroben sinkt.

- Kleinteile- und Spänesieb reinigen.

Monatlich

- Spülboden herausnehmen.
- Filtermatte herausnehmen.
- Neue Filtermatte einlegen.
- Alte Filtermatte über die neue Filtermatte halten und auswringen.
- Alte Filtermatte entsprechend den örtlichen Vorschriften für Sonderabfälle entsorgen (siehe „Entsorgungshinweise“).
- Spülboden wieder einsetzen.

Hinweis

Verbrauchte Filtermatte entsprechend den örtlichen Vorschriften für mineralöhlhaltige Abfälle entsorgen.

Ist die Filtermatte nur leicht verschmutzt, kann der Wechselintervall auf 2 Monate ausgedehnt werden.

Jährlich

⚠ Gefahr

*Verbrennungsgefahr am Heizelement.
Gefahr durch elektrischen Schlag.
Vor Arbeiten am Gerät immer zuerst den Netzstecker ziehen.*

- Nur bei PC 100 M2 BIO: Sicherungsstifte vor dem Abnehmen des Spülbeckens herausziehen.
- Spülbecken abheben und zur Seite schwenken.
- Auf der Reinigungsflüssigkeit schwimmende Teilchen abschöpfen.
- Reinigungsflüssigkeit in einen geeigneten Behälter pumpen.
- Schwimmt Öl auf der Reinigungsflüssigkeit, Abpumpen beenden, wenn Öl aus der Pumpe austritt. Öl von Hand abschöpfen und entsprechend den örtlichen Vorschriften entsorgen.
- Behälter und Pumpe mit Wasser spülen.
- Zustand der Schlauchleitungen kontrollieren.
- Spülbecken wieder aufsetzen.

Nur bei PC 100 M1 BIO:

Vorsicht

Beschädigungsgefahr für die Schlauchleitung im Behälter durch Berührung mit dem Heizelement. Spülbecken so aufsetzen, dass die Pumpe im Behälter sich auf der gleichen Seite befindet wie die Absperrhähne der Reinigungswerkzeuge.

- Nur bei PC 100 M2 BIO: Sicherungsstifte wieder anbringen.
- Spülboden herausnehmen.
- Filtermatte herausnehmen.
- Neue Filtermatte einlegen.
- Alte Filtermatte über die neue Filtermatte halten und auswringen.
- Alte Filtermatte entsprechend den örtlichen Vorschriften für Sonderabfälle entsorgen (siehe „Entsorgungshinweise“).
- Spülboden wieder einsetzen.
- Reinigungsflüssigkeit in das Gerät zurückgießen.
- Wenn die Kontrollleuchte leuchtet, 20 Liter Reinigungsflüssigkeit RM PC-BIO in das Spülbecken gießen.

Wartungsvertrag

Mit dem zuständigen Kärcher-Verkaufsbüro kann ein Wartungsvertrag für das Gerät abgeschlossen werden.

Entsorgungshinweise

Für Filtermatte und Reinigungsflüssigkeit gelten folgende EC-Abfallcodes:

Filtermatte	130899, Ölabfälle a.n.g.
RM PC-BIO 10 RM PC-BIO 20	070601, Wässrige Waschflüssigkeiten aus der Verwendung von Reinigungsmitteln
RM Mikrobensuspension	161002, Wässrige flüssige Abfälle, nicht anderswo im Verzeichnis aufgeführt

Hilfe bei Störungen

Kann die Störung nicht behoben werden, muss das Gerät vom Kundendienst überprüft werden.

Störung	Mögliche Ursache	Behebung	von wem
Gerät läuft nicht	Keine Spannung am Gerät vorhanden.	Elektrisches Netz überprüfen.	Elektriker
Reinigungsergebnis schlecht	Mikroben zerstört.	Filtermatte erneuern. Eine Flasche RM Mikrobensuspension in das Gerät schütten.	Bediener
	Reinigungsflüssigkeit verbraucht.	Reinigungsflüssigkeit und Filtermatte erneuern.	Bediener
Hoher Verbrauch von Reinigungsflüssigkeit (mehr als 20 l pro Monat)	An den gereinigten Teilen haftet Reinigungslösung.	Gereinigte Teile abtropfen lassen.	Bediener
	Putzlappen saugen Reinigungsflüssigkeit auf.	Keine Putzlappen zum Reinigen verwenden.	Bediener
	Gerät undicht.	Behälter auf Dichtheit kontrollieren.	Bediener
	Spalt zwischen Behälter und Spülbecken.	Spülbecken richtig auf den Behälter setzen, bei Bedarf Dichtung zwischen Behälter und Spülbecken austauschen.	Bediener
Geringer oder kein Reinigungsfluss	Absperrhahn geschlossen.	Absperrhahn öffnen.	Bediener
	Betriebszeit der Pumpe abgelaufen (LED „Pump“ blinkt).	Schalter „Pumpe ON/OFF“ auf „OFF“ und anschließend wieder auf „ON“ stellen.	Bediener
	Zu wenig Reinigungsflüssigkeit im Behälter.	Reinigungsflüssigkeit nachfüllen, bis die Kontrollleuchte „Reinigungsmittel nachfüllen“ erlischt.	Bediener
	Filter im Behälter verstopft.	Spülbecken abnehmen und Filter reinigen.	Bediener
	Schlauch verstopft oder undicht.	Schlauchleitung von der Pumpe zum Waschpinsel oder zum Spülhahn auf Verstopfung und Dichtheit prüfen.	Bediener
	Pumpe defekt (Pumpe arbeitet trotz leuchtender LED „Pump“ nicht).	Pumpe ersetzen.	Kundendienst

Störung	Mögliche Ursache	Behebung	von wem
Reinigungsflüssigkeit läuft nicht ab	Kleinteile- und Spänesieb verstopft.	Sieb reinigen.	Bediener
	Filtermatte verstopft.	Filtermatte erneuern. Bei großen Schmutzmengen mehrlagige Filtermatte einsetzen und wöchentlich eine Vlies-schicht abziehen.	Bediener
	Überlaufbohrungen im Spültisch verstopft.	Überlaufbohrungen reinigen.	Bediener
Kontrollleuchte „Reinigungsflüssigkeit nachfüllen“ leuchtet trotz ausreichendem Flüssigkeitsstand	Füllstandssensor defekt.	Defekten Füllstandssensor durch den Kundendienst austauschen lassen.	Bediener
Viel Öl im System	Öl zur Entsorgung in das Gerät geschüttet.	Öl abschöpfen und entsorgen. Eventuell Reinigungsflüssigkeit auswechseln und Gerät reinigen (siehe „Pflege und Wartung / Jährlich“, jedoch neue Reinigungslösung verwenden).	Bediener
	Spannungsversorgung Nachts abgestellt.		
	Mikroben zerstört.	Filtermatte erneuern. Eine Flasche RM Mikrobensuspension in das Gerät schütten.	Bediener
	Zu wenig Reinigungsflüssigkeit im Behälter. Dadurch ist das Heizelement deaktiviert.	Reinigungsflüssigkeit nachfüllen, bis die Kontrollleuchte „Reinigungsmittel nachfüllen“ erlischt.	Bediener
	Heizelement defekt.	Temperatur der Reinigungsflüssigkeit prüfen, evtl. defektes Heizelement vom Kundendienst austauschen lassen.	Bediener
Temperatur der Reinigungsflüssigkeit zu niedrig	Zu wenig Reinigungsflüssigkeit im Behälter. Dadurch ist das Heizelement deaktiviert.	Reinigungsflüssigkeit nachfüllen, bis die Kontrollleuchte „Reinigungsmittel nachfüllen“ erlischt.	Bediener

Technische Daten

		PC 100 M1 BIO	PC 100 M2 BIO
Elektrischer Anschluss			
Stromart	V/~ /Hz	220...240/1~/50/60	
Anschlussleistung	kW	1,0	
Elektrische Absicherung	A	16	
Leistungsdaten			
Heizleistung	kW	1	
Arbeitsdruck	MPa (bar)	0,03 (0,3)	
Fördermenge	l/h (l/min)	900 (15)	
Reinigungstemperatur	°C	38	
Temperatur, max	°C	46	
Behälterinhalt	l	80	
Tragfähigkeit	kg	100	
Geräuschemission			
Schalldruckpegel (EN 60704-1)	dB(A)	<70	
Schalleistungspegel (EN 60704-1)	dB(A)	73	
Gerätevibrationen (Schwingungsgesamtwert ISO 5349)			
Waschpinsel	m/s ²	0,0	
Maße und Gewichte			
Höhe	mm	1003	1067
Breite	mm	978	1181
Tiefe	mm	737	952
Arbeitsfläche	mm	660 x 420	1041 x 660
Leergewicht	kg	33	44

Zubehör

Bezeichnung	Teile-Nr.
Reinigungsflüssigkeit RM PC-BIO 10, 20 l, Standard	6.295-260.0
Reinigungsflüssigkeit RM PC-BIO 20, 20 l, für empfindliche Metalle wie Kupfer, Aluminium...	6.295-261.0
RM Mikrobensuspensio n, zur Wiederinbetrieb- nahme	6.295-262.0
Filtermatte	6.626-041.0

Filtermatte, mehrlagig	6.626-042.0
Waschpinsel, normale Zuleitung	6.626-038.0
Waschpinsel, lange Zu- leitung	6.626-039.0
Waschpinsel, abgewin- kelt	6.626-040.0
Rollwagen	6.626-043.0

Ersatzteile

- Es dürfen nur Zubehör und Ersatzteile verwendet werden, die vom Hersteller freigegeben sind. Original-Zubehör und Original-Ersatzteile bieten die Gewähr dafür, dass das Gerät sicher und störungsfrei betrieben werden kann.
- Eine Auswahl der am häufigsten benötigten Ersatzteile finden Sie am Ende der Betriebsanleitung.
- Weitere Informationen über Ersatzteile erhalten Sie unter www.kaercher.com im Bereich Service.

Garantie

In jedem Land gelten die von unserer zuständigen Vertriebsgesellschaft herausgegebenen Garantiebedingungen. Etwaige Störungen an Ihrem Gerät beseitigen wir innerhalb der Garantiefrist kostenlos, sofern ein Material- oder Herstellungsfehler die Ursache sein sollte. Im Garantiefall wenden Sie sich bitte mit Kaufbeleg an Ihren Händler oder die nächste autorisierte Kundendienststelle.

EG-Konformitätserklärung

Hiermit erklären wir, dass die nachfolgend bezeichnete Maschine aufgrund ihrer Konzipierung und Bauart sowie in der von uns in Verkehr gebrachten Ausführung den einschlägigen grundlegenden Sicherheits- und Gesundheitsanforderungen der EG-Richtlinien entspricht. Bei einer nicht mit uns abgestimmten Änderung der Maschine verliert diese Erklärung ihre Gültigkeit.

Produkt: Anlage zum Reinigen mit wässrigen Lösungen

Typ: 1.626-xxx

Einschlägige EG-Richtlinien

2006/42/EG (+2009/127/EG)

2004/108/EG

Angewandte harmonisierte Normen

EN 55014-1: 2006+A1: 2009+A2: 2011

EN 55014-2: 1997+A1: 2001+A2: 2008

EN 12921-1

EN 12921-2

EN 60335-1

EN 61000-3-2: 2006+A1: 2009+A2: 2009

EN 61000-3-3: 2008

Angewandte nationale Normen

-

Die Unterzeichnenden handeln im Auftrag und mit Vollmacht der Geschäftsführung.



H. Jenner
CEO



S. Reiser
Head of Approbation

Dokumentationsbevollmächtigter:
S. Reiser

Alfred Kärcher GmbH & Co. KG
Alfred-Kärcher-Str. 28 - 40
71364 Winnenden (Germany)
Tel.: +49 7195 14-0
Fax: +49 7195 14-2212

Winnenden, 2011/04/01



Please read and comply with these original instructions prior to the initial operation of your appliance and store them for later use or subsequent owners.

In case of transport damage inform vendor immediately

Contents

Environmental protection . . .	EN . . . 1
Proper use	EN . . . 1
Function	EN . . . 2
Safety instructions	EN . . . 2
Device elements	EN . . . 4
Start up	EN . . . 5
Operation	EN . . . 3
Shutting down	EN . . . 6
Transport	EN . . . 6
Storage	EN . . . 6
Restarting	EN . . . 6
Maintenance and care	EN . . . 6
Disposal information	EN . . . 7
Troubleshooting	EN . . . 8
Specifications	EN . . . 10
Accessories	EN . . . 10
Spare parts	EN . . . 11
Warranty	EN . . . 11
EC Declaration of Conformity	EN . . . 11

Environmental protection

	The packaging material can be recycled. Please do not throw the packaging material into household waste; please send it for recycling.
	Old appliances contain valuable materials that can be recycled; these should be sent for recycling. Batteries, oil, and similar substances must not enter the environment. Please dispose of your old appliances using appropriate collection systems.

Please do not release engine oil, fuel oil, diesel and petrol into the environment. Protect the ground and dispose of used oil in an environmentally-clean manner.

Please dispose off used filter mats and detergents according to the local regulations for special wastes (see "Instructions for disposal").

Notes about the ingredients (REACH)

You will find current information about the ingredients at:

www.kaercher.com/REACH

Proper use

The device is meant for manually cleaning parts with a maximum weight of 100 kg in metal processing factories and plant maintenance.

- The detergent RM PC-BIO offered for this device and the corresponding microbe filter mats should be used for the device to function properly.
- The use of other detergents can hamper or prevent the bio-degradation of grease and oily dirt.
- Do not fill in solvents, inflammable or explosive liquids.
- The appliance must be installed on a horizontal, firm base that does not allow liquids to seep in.
- The device is not meant for disposing off old oil. If large quantities of oil, petrol, engine oil, anti-frost agents or similar substances enter the device this can hamper the bio-degradation of oil/grease by the microbes.
- The device is not meant for cleaning painting tools.
- The appliance is not suited for the use in potentially explosive environments.

Please do not let mineral oil contaminated waste water reach soil, water or the sewage system.

Please dispose off used filter mats according to the local regulations for waste containing mineral oil.

Workstation

When using the appliance, the operator stands in front of it.

Function

The detergent in the container is heated by the heating element and transported by the pump to the cleaning tools. These can then be controlled via the corresponding shut-off valves.

Solid dirt particles are held back by the sieve in the rinsing floor or in the underlying filter mat.

Grease and oily dirt is rinsed back into the container and is there degraded by the microbes into carbon dioxide and water.

The microbes are first caught in the filter mat and are then transported by the liquid detergent into the container. The liquid detergent must be heated in the container so that the microbes can function optimally.

Safety instructions

- Please read the operating instructions for your machine before using it, and pay particular attention to the following safety instructions.
- Warning and information plates on the machine provide important directions for safe operation.
- In addition to the information contained in the operating instructions, all statutory safety and accident prevention regulations must be observed.

Symbols in the operating instructions

Danger

Immediate danger that can cause severe injury or even death.



Warning

Possible hazardous situation that could lead to severe injury or even death.

Caution

Possible hazardous situation that could lead to mild injury to persons or damage to property.

Symbols on the machine

		 Danger <i>Risk of electric shock. The casing must only be opened by electricians.</i>
---	---	---

Power connection

Danger

Danger of injury by electric shock.

The appliance may only be connected to alternating current.

The appliance may only be connected to an electrical supply which has been installed in accordance with IEC 60364.

The voltage indicated on the type plate must correspond to the voltage of the electrical source.

The appliance should always be connected to the electrical mains using a plug. It is forbidden to permanently connect the appliance to the power supply. The plug is only for mains separation.

Check the power cord with mains plug for damage before every use. If the power cord is damaged, please arrange immediately for the exchange by an authorized customer service or a skilled electrician.

- It is recommended that you connect this device to a socket that has a 30 mA protection switch against wrong currents.
- Please use the mains cable prescribed by the manufacturer; the same is also applicable when you replace the cables. For type details see spare parts list.
- Never touch the mains plug with wet hands.
- Make sure that the power cord or extension cables are not damaged by running over, pinching, dragging or similar. Protect the cable from heat, oil, and sharp edges.
- The extension cable must have the cross-section listed in the circuit plan and be protected against spraying wa-

ter. The connection must not lie in water.

- If couplings of the power cord or extension cable are replaced, the splash protection and the mechanical tightness must be ensured.

For connection values, see type plate/technical data.

Application

- The machine with working equipment must be checked to ensure that it is in proper working order and is operating safely prior to use. Otherwise, the appliance must not be used.
- If the appliance is used in hazardous areas (e.g. filling stations) the corresponding safety provisions must be observed. It is not allowed to use the appliance in hazardous locations.
- *The appliance must provide of a stable ground.*
- All current-conducting parts in the working area must be protected against jet water.
- Please wear appropriate safety gear for protection against water sprays - especially appropriate safety goggles and gloves.
- Do not clean materials containing asbestos or other health-hazardous substances.
- Use only those detergents approved by the manufacturer of the appliance.
- If the detergent comes in contact with the eyes, please rinse the eyes thoroughly with water and consult a doctor immediately if the detergent has been swallowed.

Operation

- The operator must use the appliance properly. The person must consider the local conditions and must pay attention to other persons when working with the appliance.
- The appliance may only be used by persons who have been instructed in han-

dling the appliance or have proven qualification and expertise in operating the appliance or have been explicitly assigned the task of handling the appliance. The appliance must not be operated by children, young persons or persons who have not been instructed accordingly.

- Never leave the machine unattended so long as it is running.

Transport

Empty the appliance and shut it down when you want to transport the appliance.

Maintenance

- Switch off the appliance and, in case of appliances connected to the mains, pull out the power cord before cleaning and performing any maintenance tasks on the machine.
- Please wear appropriate safety gear for protection against detergent liquid - especially appropriate safety goggles and gloves.
- Maintenance work may only be carried out by approved customer service outlets or experts in this field who are familiar with the respective safety regulations.
- Mobile appliances used for commercial purposes are subject to safety inspections according to BGV A3.

Accessories and Spare Parts

Only use accessories and spare parts which have been approved by the manufacturer. The exclusive use of original accessories and original spare parts ensures that the appliance can be operated safely and troublefree.

Device elements

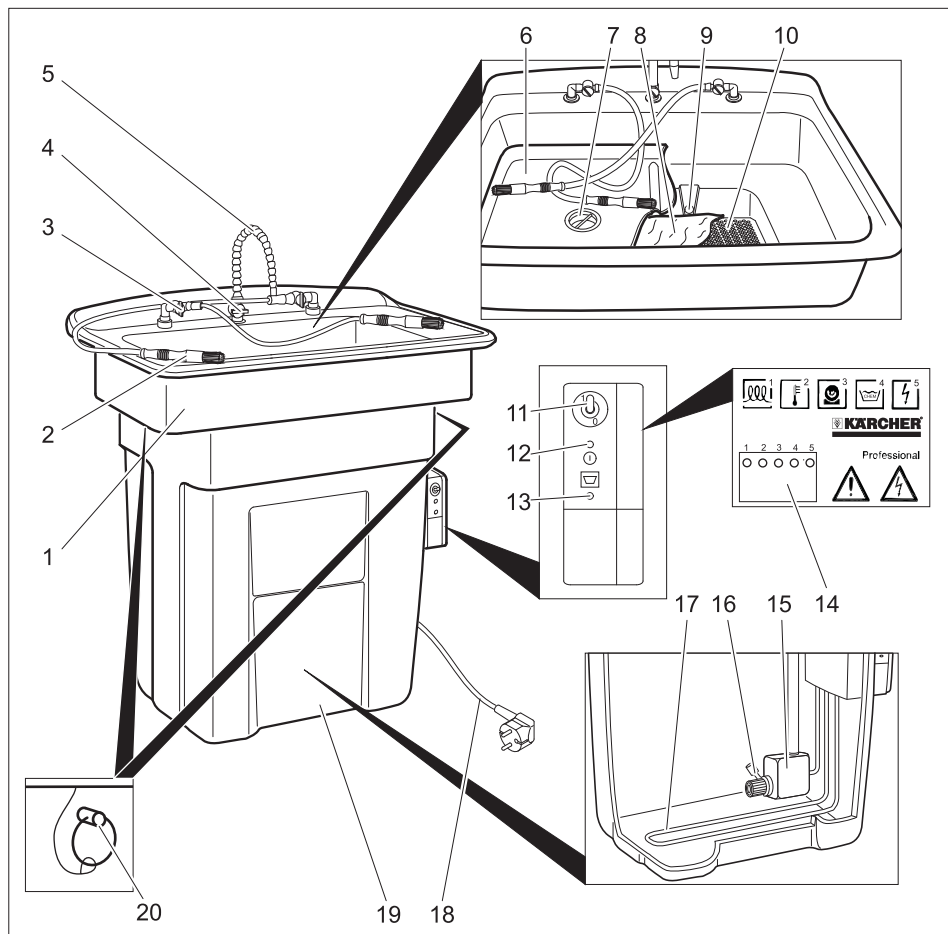

- | | |
|---|----------------------------------|
| 1 Rinsing basin | 14 LEDs |
| 2 Washing brush | 15 Pump |
| 3 Locking tap for washing brush | 16 Filter |
| 4 Shut-off valve for rinse tap | 17 Heating element |
| 5 Rinse tap | 18 Mains cable with mains plug |
| 6 Rinsing floor | 19 Container |
| 7 Small parts and shavings sieve | 20 Lock pin (PC 100 M2 BIO only) |
| 8 Filter mat with microbes | |
| 9 Overflow hole | |
| 10 Sieve floor | |
| 11 "Pump ON/OFF" switch | |
| 12 Indicator lamp "Mains voltage present" | |
| 13 Indicator lamp "Refill detergent liquid" | |

LEDs

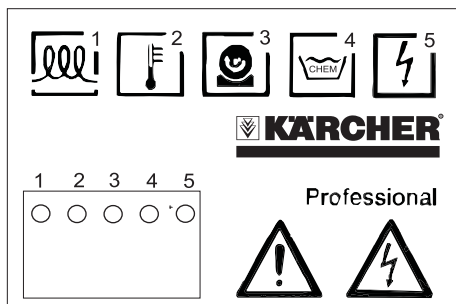

- 1 I: Heater on
0: Heater off
- 2 Temperature too high
- - - - Temperature OK
- - - - Temperature too low
..... Temperature measurement defective
- 3 I: Pump switched on
0: Pump switched off
. . . . Time elapsed, switch pump off and back on
- 4 I: Fill level OK
0: Filling level too low
- 5 Voltage OK

Start up

- ➔ Align the appliance horizontally at the installation site.
- ➔ Remove rinsing and sieving floor by lifting upward.
- ➔ Unpack the sieving floor and place it on the opening in the basin.
- ➔ Unpack the filter mat and place it on the sieving floor with the white side on the top.
- ➔ Insert the sieve in the basin.
- ➔ Pour 80 litres of RM PC-BIO detergent slowly into the basin.

Caution

Adding any other detergent solutions other than RM PC-BIO can deactivate the microbes; bio-degradation of grease and oily dirt will be hampered. Do not add water, solvents, cleaning petrol, petroleum,

bleaching agents or disinfectants in the machine.

- ➔ Insert the mains plug into the socket.
For connection values, see technical data and type plate.
The device needs approx. 1 hour till the water temperature reaches approx. 38 °C.

Operation

Cleaning takes place manually via the cleaning tools.

- ➔ Wear safety gloves and safety goggles.
- ➔ Place the parts to be cleaned (max. 100 kg) on the rinsing floor.
- ➔ Set the "Pump ON/OFF" switch to "1/ON".
- ➔ Open the shut-off valve of the desired cleaning tool.

Note

It is possible to simultaneously open multiple cleaning tools.

- ➔ Clean the parts.

After completing the cleaning:

- ➔ Set the "Pump ON/OFF" switch to "OFF/0".

Note

The pump automatically switches off after 10 minutes. Briefly switch off and on the "Pump ON/OFF" switch to restart. Switch off the pump after completing the cleaning tasks; this will save unnecessary loss of detergent due to evaporation.

⚠ Warning

If the device remains switched on during a power failure, then the pump will start as soon as power supply is restored. Set the "Pump ON/OFF" switch to "OFF/0" whenever there is a power failure.

Shutting down

- Set the "Pump ON/OFF" switch to "OFF/0".

Note

To achieve the degradation of the microbes in the detergent liquid, the temperature of the detergent liquid must be maintained constant at approx. 38 °C. Hence, if possible, there should be uninterrupted power supply to the device even during operational breaks (such as in the night, on the week-ends or during holidays).

Transport

- Empty the appliance and shut it down when you want to transport the appliance.
- When transporting in vehicles, secure the appliance according to the guidelines from slipping and tipping over.

Caution

Risk of injury and damage! Observe the weight of the appliance when you transport it.

Storage

Caution

Risk of injury and damage! Note the weight of the appliance in case of storage.

Restarting

If there is power failure for a longer period of time, then new microbes need to be added to the detergent solution.

- Replace filter mat (see section "Maintenance and Care/ Monthly")
- If there is interruption in power supply over several weeks, then pour an additional bottle of RM microbe solution into the device.

Maintenance and care

Daily

- Check whether the indicator lamp "Refill detergent solution" glows.
If the indicator lamp glows, pour 20 liter detergent fluid RM PC-BIO into the basin.

Note

Do not overfill the container. The maximum fill level has been reached when the indicator lamp "Refill detergent" switches off. If the indicator lamp "Refill detergent" glows, then the heating of the detergent is switched off. The degradation performance of the microbe will reduce.

- Clean small parts and shavings sieve.

Monthly

- Remove rinsing floor.
- Remove filter mat.
- Insert new filter mat.
- Hold the old filter mat over the new filter mat and wring it out.
- Please dispose off used filter mats according to the local regulations for special wastes (see "Instructions for disposal").
- Replace the rinsing floor.

Note

Dispose off used filter mats according to the local regulations for waste containing mineral oil.

If the filter mat is dirty only slightly, then the changing interval can be stretched to two months.

Yearly

Danger

Risk of the heating element catching fire. Risk of electric shock.

First remove the mains plug before doing any job on the device.

- Only PC 100 M2 BIO Pull out the lock pins prior to removing the rinsing basin.
- Raise the basin and tilt it to the side.

- Scoop out the particles floating on the detergent liquid.
- Pump the detergent fluid in a suitable container.
- If the oil swims on the detergent fluid, then stop pumping when oil starts coming out of the pump. Scoop out the oil by hand and dispose off according to the local regulations.
- Rinse container and pump with water.
- Check status of hose pipes.
- Replace the basin.

Only for PC 100 M1 BIO

Caution

Risk of damage to the hose pipe in the container if it comes in contact with the heating element. Replace the basin in such a way that the pump in the tank is located on the same side as the locking valves of the cleaning tools.

- Only PC 100 M2 BIO Replace the lock pins.
- Remove rinsing floor.
- Remove filter mat.
- Insert new filter mat.
- Hold the old filter mat over the new filter mat and wring it out.
- Please dispose off used filter mats according to the local regulations for special wastes (see "Instructions for disposal").
- Replace the rinsing floor.
- Pour back the detergent into the device.
- If the indicator lamp glows, pour 20 liter detergent fluid RM PC-BIO into the basin.

Maintenance contract

You can enter into a maintenance contract with the concerned Kaercher Sales Office for the machine.

Disposal information

The following EC waste codes are applicable to the filter mats and the detergent liquids:

Filter mat	130899, Oil waste a.n.g.
RM PC-BIO 10 RM PC-BIO 20	070601, Watery washing liquids due to the use of detergents
RM microbe liquid	161002, Watery liquid wastes; not mentioned elsewhere in the list

Troubleshooting

If malfunction can not be fixed, the device must be checked by customer service.

Fault	Possible cause	Remedy	of whom
Appliance is not running	There is no voltage in the machine.	Check electrical mains.	Electrician
Bad cleaning result	Microbes are destroyed.	Replace filter mat. Pur one bottle of RM microbe suspension into the device.	Operator
	Detergent liquid has been consumed.	Replace detergent liquid and filter mat.	Operator
High consumption of detergent fluid (more than 20 l per month)	The detergent solution sticks to the cleaned parts.	Let the cleaned parts drain off.	Operator
	Duster cloth sucks off the detergent liquid.	Do not use a duster cloth for cleaning.	Operator
	Device leaky.	Check tank for leaks.	Operator
	Gap between the tank and basin.	Place the basin properly on the tank; if required, replace the washer between the tank and basin.	Operator
Low or no detergent flow	Close locking tap.	Open locking tap.	Operator
	Operation time of pump has expired (LED "Pump" blinks).	Set the "Pump ON/OFF" switch to "OFF" and then set it back to "ON".	Operator
	Too little detergent liquid in the tank.	Refill detergent till the indicator lamp "Refill detergent" goes off.	Operator
	Filter in the tank is blocked.	Remove basin and clean the filter.	Operator
	Hose is blocked or leaky.	Check hose connection from the pump to the washing brush or to the rinsing tap for blockages or leaks.	Operator
	Pump is defective (pump does not work despite LED "Pump" glowing).	Replace the pump.	Customer Service

Fault	Possible cause	Remedy	of whom
Detergent fluid does not flow off	Small parts and shavings sieve is blocked.	Clean sieve.	Operator
	Filter mat is blocked.	Replace filter mat. Use multi-layered filter mat for large quantities of dirt and pull off one layer of fleece every week.	Operator
	Overflow holes in the rinsing table are blocked.	Clean the overflow holes.	Operator
Indicator lamp "Refill detergent liquid" is glowing despite adequate fluid level.	Fill level sensor defective.	Get the defective fill level sensor by Customer Service.	Operator
Too much oil in the system	Oil for disposal has spilt into the device.	Scoop out the oil and dispose it off.	Operator
	Power supply switched off during the night.	Replace detergent liquid, if any, and clean the device (see "Maintenance and Care/ yearly"; however, use new detergent solution).	
	Microbes are destroyed.	Replace filter mat. Pur one bottle of RM microbe suspension into the device.	Operator
	Too little detergent liquid in the tank. This deactivates the heating element.	Refill detergent till the indicator lamp "Refill detergent" goes off.	Operator
	Heating element is defective.	Check temperature of the detergent fluid; get customer service to replace defective heating element, if any.	Operator
Temperature of the detergent fluid is too low	Too little detergent liquid in the tank. This deactivates the heating element.	Refill detergent till the indicator lamp "Refill detergent" goes off.	Operator

Specifications

		PC 100 M1 BIO	PC 100 M2 BIO
Electrical connection			
Current type	V/~/Hz	220...240/1~/50/60	
Connected load	kW	1,0	
Electrical fuses	A	16	
Performance data			
Heating output	kW	1	
Working pressure	MPa (bar)	0,03 (0,3)	
Flow rate	l/h (l/min)	900 (15)	
Cleaning temperature	°C	38	
max. temperature	°C	46	
Container capacity	l	80	
Load capacity	kg	100	
Noise emission			
Sound pressure level (EN 60704-1)	dB(A)	<70	
Sound levels (EN 60704-1)	dB(A)	73	
Device vibrations (Vibration total value ISO 5349)			
Washing brush	m/s ²	0,0	
Dimensions and weights			
Height	mm	1003	1067
Width	mm	978	1181
Depth	mm	737	952
Working area	mm	660 x 420	1041 x 660
Unladen weight	kg	33	44

Accessories

Description	Part no.:
Detergent liquid RM PC-BIO 10, 20 l, Standard	6.295-260.0
Detergent fluid RM PC-BIO 20, 20 l, for sensitive metals like copper, aluminium...	6.295-261.0
RM microbe solution; for restarting	6.295-262.0
Filter mat	6.626-041.0
Filter mat, multi-layered	6.626-042.0

Washing brush; normal inlet	6.626-038.0
Washing brush; long inlet	6.626-039.0
Washing brush, angular	6.626-040.0
Roller cart	6.626-043.0

Spare parts

- Only use accessories and spare parts which have been approved by the manufacturer. The exclusive use of original accessories and original spare parts ensures that the appliance can be operated safely and trouble free.
- At the end of the operating instructions you will find a selected list of spare parts that are often required.
- For additional information about spare parts, please go to the Service section at www.kaercher.com.

Warranty

The warranty terms published by the relevant sales company are applicable in each country. We will repair potential failures of your appliance within the warranty period free of charge, provided that such failure is caused by faulty material or defects in manufacturing. In the event of a warranty claim please contact your dealer or the nearest authorized Customer Service centre. Please submit the proof of purchase.

EC Declaration of Conformity

We hereby declare that the machine described below complies with the relevant basic safety and health requirements of the EU Directives, both in its basic design and construction as well as in the version put into circulation by us. This declaration shall cease to be valid if the machine is modified without our prior approval.

Product: Machine for cleaning using watery solutions

Type: 1.626-xxx

Relevant EU Directives

2006/42/EC (+2009/127/EC)

2004/108/EC

Applied harmonized standards

EN 55014-1: 2006+A1: 2009+A2: 2011

EN 55014-2: 1997+A1: 2001+A2: 2008

EN 12921 -1

EN 12921 -2

EN 60335-1

EN 61000-3-2: 2006+A1: 2009+A2: 2009

EN 61000-3-3: 2008

Applied national standards

-

The undersigned act on behalf and under the power of attorney of the company management.

H. Jenner
CEO

S. Reiser
Head of Approbation

Authorised Documentation Representative
S. Reiser

Alfred Kärcher GmbH Co. KG
Alfred-Kärcher-Str. 28 - 40
71364 Winnenden (Germany)
Phone: +49 7195 14-0
Fax: +49 7195 14-2212

Winnenden, 2011/04/01



Lire ces notice originale avant la première utilisation de votre appareil, se comporter selon ce qu'elles requièrent et les conserver pour une utilisation ultérieure ou pour le propriétaire futur.

Contactez immédiatement le revendeur en cas d'avarie de transport.

Table des matières

Protection de l'environnement	FR	.. 1
Utilisation conforme	FR	.. 1
Fonction	FR	.. 2
Consignes de sécurité	FR	.. 2
Éléments de l'appareil	FR	.. 5
Mise en service	FR	.. 6
Utilisation	FR	.. 3
Mise hors service	FR	.. 7
Transport	FR	.. 7
Stockage	FR	.. 7
Remise en service	FR	.. 7
Entretien et maintenance	FR	.. 7
Instructions pour l'élimination	FR	.. 8
Assistance en cas de panne	FR	.. 9
Données techniques	FR	.. 11
Accessoires	FR	.. 11
Pièces de rechange	FR	.. 12
Garantie	FR	.. 12
Déclaration de conformité CE	FR	.. 12

Protection de l'environnement



Les matériaux constitutifs de l'emballage sont recyclables. Ne pas jeter les emballages dans les ordures ménagères, mais les remettre à un système de recyclage.



Les appareils usés contiennent des matériaux précieux recyclables lesquels doivent être apportés à un système de recyclage. Il est interdit de jeter les batteries, l'huile et les substances similaires dans l'environnement. Pour cette raison, utiliser des systèmes de collecte adéquats afin d'éliminer les appareils hors d'usage.

Ne jetez pas l'huile moteur, le fuel, le diesel ou l'essence dans la nature. Protéger le sol et évacuer l'huile usée de façon favorable à l'environnement.

Veuillez éliminer les éléments filtrants et les détergents dans le respect des directives locales pour les déchets spéciaux (cf. "Instructions d'élimination").

Instructions relatives aux ingrédients (REACH)

Les informations actuelles relatives aux ingrédients se trouvent sous :

www.kaercher.com/REACH

Utilisation conforme

L'appareil est destiné au nettoyage manuel de pièces avec un poids maximum de 100 kg dans les entreprises du secteur métallurgique.

- Pour un fonctionnement conforme à la destination, il est nécessaire d'utiliser le détergent RM PC-BIO et les éléments filtrants les microbes correspondants proposés pour cet appareil.
- L'utilisation d'autres détergents affecte ou empêche la décomposition biologique des encrassements par graisse ou huile.
- Des dissolvants, des liquides combustibles ou explosifs ne peuvent pas être versés.
- L'appareil doit être mis en place sur une base horizontale stable et étanche aux liquides.

- L'appareil n'est pas prévu pour l'élimination de l'huile usagée. Si des quantités importantes d'huile, d'essence, d'huile de boîte, d'antigel ou de substances comparables pénètrent dans l'appareil, la décomposition des graisses et de l'huile est bloquée par les microbes.
- L'appareil n'est pas prévu pour le nettoyage des outils de peinture.
- L'appareil n'est pas approprié pour l'application dans des environnements à risque d'explosion.

Ne pas évacuer les eaux usées contenant de l'huile minérale dans la terre, les dispositifs pour eaux usées ou les canalisations.

Veuillez éliminer les éléments filtrants usagés dans le respect des directives locales pour les déchets contenant des huiles minérales.

Poste de travail

Lorsqu'il utilise l'appareil, l'opérateur se trouve sur sa partie avant.

Fonction

Le détergent dans le récipient est réchauffé par l'élément de chauffage et transporté par la pompe vers les outils de nettoyage. Ces derniers peuvent être contrôlés via les robinets d'arrêt respectifs.

Les particules de saleté solides sont maintenues dans le tamis du plan de lavage ou dans l'élément filtrant en dessous.

Les encrassements par graisse et huile sont lavés dans le récipient et y sont décomposés en dioxyde de carbone et en eau par des microbes.

Les microbes sont contenus au début dans l'élément filtrant et sont transportés par le détergent dans le récipient. Afin que les microbes puissent travailler de manière optimale, le détergent doit être chauffé dans le récipient.

Consignes de sécurité

- Avant la mise en route de l'appareil, lire les instructions de service et respecter tout particulièrement les consignes de sécurité.
- Afin d'assurer un fonctionnement sans danger, observez les avertissements et consignes placés sur l'appareil.
- Outre les instructions figurant dans le mode d'emploi, il est important de prendre en considération les consignes générales de sécurité et de prévention contre les accidents imposées par la loi.

Symboles utilisés dans le mode d'emploi

Danger

Pour un danger immédiat qui peut avoir pour conséquence la mort ou des blessures corporelles graves.

Avertissement

Pour une situation potentiellement dangereuse qui peut avoir pour conséquence des blessures corporelles graves ou la mort.

Attention

Pour une situation potentiellement dangereuse qui peut avoir pour conséquence des blessures légères ou des dommages matériels.

Symboles sur l'appareil



Danger

Risque de décharge électrique. Le boîtier ne doit être ouvert que par des électriciens spécialisés.

Raccordement électrique

Danger

Risque d'électrocution.

Branchement de l'appareil uniquement à du courant alternatif.

L'appareil doit uniquement être raccordé à un branchement électrique mis en service

par un électricien conformément à la norme IEC 60364.

La tension indiquée sur la plaque signalétique de l'appareil doit correspondre à celle de la prise.

L'appareil doit impérativement être raccordé au secteur avec une fiche électrique.

Une connexion au secteur ne pouvant pas être coupée est interdite. La fiche électrique sert à la séparation du secteur.

Vérifier avant chaque utilisation que le câble et la fiche secteur ne sont pas endommagés. Un câble d'alimentation endommagé doit immédiatement être remplacé par le service après-vente ou un électricien agréé.

- Il est recommandé de brancher cet appareil seulement à une prise de courant qui est assurée avec un commutateur de protection de courant d'erreur de 30 mA.
- Utiliser la ligne d'accès au réseau prescrite par le fabricant, cela est aussi valable en cas du remplacement de la ligne. Type voir Nomenclature des pièces de rechange.
- Ne jamais saisir le câble d'alimentation avec des mains mouillées.
- Veiller à ne pas abîmer ni endommager le câble d'alimentation ni le câble de rallonge en roulant dessus, en les coinçant ni en tirant violemment dessus. Protéger le câble d'alimentation contre la chaleur, l'huile et les arêtes tranchantes.
- Le câble de prolongation doit avoir la coupe transversale mentionnée dans le schéma d'alimentation des prises et être protégé contre l'eau. La liaison ne doit jamais se trouver dans l'eau.
- En cas de remplacement des raccords du câble d'alimentation ou de la rallonge, s'assurer que la protection anti-éclaboussures et la résistance mécanique ne sont pas compromises.

Données de raccordement, voir plaque signalétique / caractéristiques techniques

Application

- Il est nécessaire de contrôler l'état et la sécurité du fonctionnement de l'appareil et de ses équipements avant toute utilisation. Ne pas utiliser l'appareil si son état n'est pas irréprochable.
- Si l'appareil est utilisé dans des zones de danger (par exemple des stations essence), il faut tenir compte des consignes de sécurité correspondantes. Il est interdit d'exploiter l'appareil dans des pièces présentant des risques d'explosion.
- *L'appareil doit reposer sur un sol stable.*
- Toutes les pièces conductrices dans la zone de travail doivent être protégées contre les jets d'eau.
- A la protection des embruns, porter des vêtements de protection appropriés, en particulier des lunettes protectrices et des gants.
- Des matériaux qui contiennent de l'amiante et autres matériaux qui contiennent des substances dangereux pour la santé ne peuvent être nettoyés.
- Seul des détergents autorisés par le constructeur de l'appareil peuvent être utilisés.
- Rincer les yeux soigneusement avec l'eau en cas de contact avec le détergent et consulter immédiatement un médecin en cas de avaler.

Utilisation

- L'utilisateur doit utiliser l'appareil de façon conforme. Il doit prendre en considération les données locales et lors du maniement de l'appareil, il doit prendre garde aux tierces personnes.
- L'appareil doit uniquement être utilisée par des spécialistes qui sont instruits dans la manoeuvre ou par des personnes qui peuvent justifier leur aptitude d'utilisation et qui sont explicitement mandatées pour l'utilisation. Ne jamais laisser des enfants ou des adolescents utiliser l'appareil.

- Pendant le fonctionnement de l'appareil, il doit être tous le temps surveillé.

Transport

Au transport, l'appareil doit être vidé et mis hors service.

Maintenance

- Avant le nettoyage et la maintenance de l'appareil et le changement des pièces, l'appareil doit être mis hors service et en cas des appareil d'exploitation des réseaux débrancher la prise.
- Pour la protection du détergent, porter des vêtements de protection appropriés, en particulier des lunettes protectrices et des gants.
- Les maintenances doivent être uniquement effectuées par des services d'assistances au client autorisés ou par des spécialistes.
- Les appareils utilisés industriellement à des locaux différents doivent être avoir effectués une révision de protection selon BGV A3.

Accessoires et pièces de rechange

Utiliser uniquement des accessoires et des pièces de rechange autorisés par le fabricant. Des accessoires et des pièces de rechange d'origine garantissent un fonctionnement sûr et parfait de l'appareil.

Éléments de l'appareil

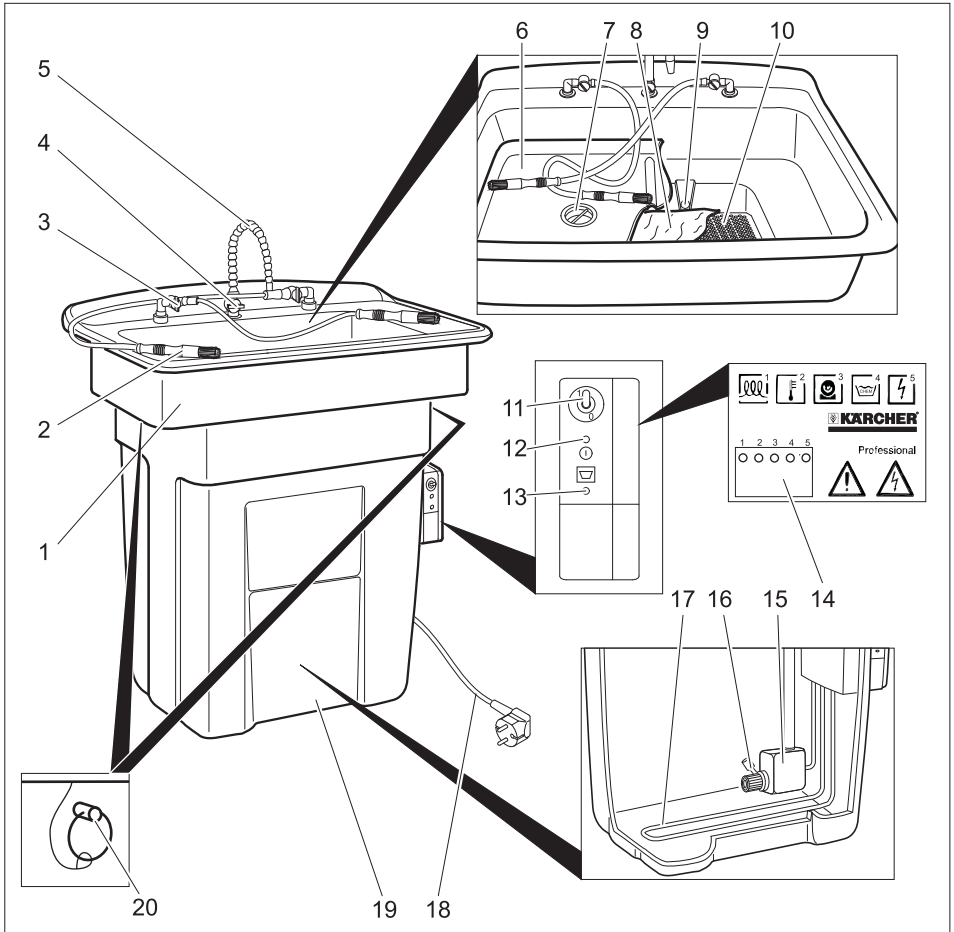

- | | | | |
|----|---|----|--|
| 1 | Evier | 12 | Voyant de contrôle "il y a tension du secteur" |
| 2 | Pinceau de lavage | 13 | Lampe témoin "Faire l'appoint de détergent" |
| 3 | Robinet d'arrêt pour le pinceau de lavage | 14 | Diodes électroluminescentes |
| 4 | Robinet d'arrêt du robinet de rinçage | 15 | Pompe |
| 5 | Robinet de rinçage | 16 | Filtre |
| 6 | Plan de lavage | 17 | Élément de chauffage |
| 7 | Tamis de petites pièces et des copeaux | 18 | Câble secteur avec fiche secteur |
| 8 | Élément filtrant avec microbes | 19 | Réservoirs |
| 9 | Perçage de trop plein | 20 | Goupille de sécurité (seulement PC 100 M2 BIO) |
| 10 | Sol du tamis | | |
| 11 | Commutateur "Pompe MARCHE/ARRET" | | |

Diodes électroluminescentes

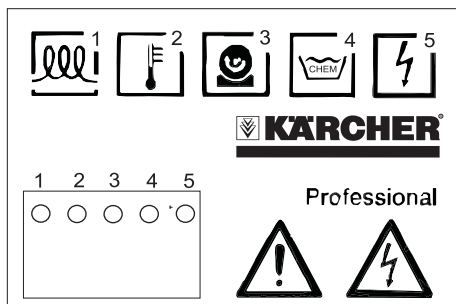

- 1 I : chauffage marche
0: chauffage arrêté
- 2 Température trop élevée
- - - - Température correcte
- - - - Température trop basse.
..... Mesure de température incorrecte
- 3 I : pompe en marche
0: pompe arrêtée
. . . . Le temps s'est écoulé, couper puis réenclencher la pompe
- 4 I : niveau de remplissage correct
0: niveau de remplissage trop bas.
- 5 Tension correcte

Mise en service

- ➔ Orienter l'appareil au lieu d'installation horizontalement.
- ➔ Retirer le plan de lavage et le sol du tamis.
- ➔ Déballez le sol du tamis et le disposer sur l'ouverture dans l'évier
- ➔ Déballez l'élément filtrant et le déposer avec le côté blanc vers le haut sur le sol du tamis.
- ➔ Disposer le plan de lavage dans l'évier.
- ➔ Verser lentement 80 litres de détergent RM PC BIO dans l'évier.

Attention

L'ajout d'autres détergents que le RM PC-BIO a pour conséquence la désactivation des microbes, entraînant un défaut de la décomposition des encrassements par graisse et par huile. Ne pas verser

d'eau, de diluant, d'essence de nettoyage, de pétrole, d'agent blanchisseur ou de désinfectant dans l'appareil.

- ➔ Brancher la fiche secteur dans une prise de courant.
Pour les données de raccordement, se référer à la section Caractéristiques techniques et à la plaque signalétique. L'appareil a besoin d'environ une heure pour atteindre la température d'eau d'environ 38° C.

Utilisation

Le nettoyage est effectué manuellement au moyen des outils.

- ➔ Mettre des gants de protection et les lunettes protectrices.
- ➔ Placer les pièces à nettoyer (max. 100 kg) sur le plan de lavage.
- ➔ Mettre le commutateur "Pompe MARCHE/ARRET" sur "1/ON".
- ➔ Ouvrir le robinet d'arrêt de l'outil de nettoyage à utiliser.

Remarque

Il est possible d'utiliser simultanément plusieurs outils de nettoyage.

- ➔ Nettoyer les pièces.

Une fois le nettoyage terminé :

- ➔ Mettre le commutateur "Pompe MARCHE/ARRET" sur "0/OFF".

Remarque

La pompe se met automatiquement hors service après 10 minutes. Pour la remise en service, couper brièvement et remettre en service le commutateur "Pompe MARCHE/ARRET".

Mettre la pompe hors service après l'achèvement des travaux de nettoyage, cela permet d'éviter une perte inutile de détergent par évaporation.

⚠ Avertissement

Si l'appareil reste enclenché pendant une coupure d'électricité, la pompe redémarre lorsque l'alimentation est rétablie. En cas de coupure de courant, mettre le commutateur "Pompe MARCHE/ARRET" sur "0/OFF".

Mise hors service

- Mettre le commutateur "Pompe MARCHE/ARRET" sur "0/OFF".

Remarque

Pour atteindre la puissance de décomposition des microbes dans le détergent, celui-ci doit être maintenu à env. 38° C en permanence. C'est pour cela que, si possible, l'alimentation électrique de l'appareil doit être maintenue aussi pendant les pauses d'exploitation (par ex. la nuit, en fin de semaine ou pendant les vacances).

Transport

- Au transport, l'appareil doit être vidé et mis hors service.
- Sécuriser l'appareil contre les glissements ou les basculements selon les directives en vigueur lors du transport dans des véhicules.

Attention

Risque de blessure et d'endommagement ! Respecter le poids de l'appareil lors du transport.

Stockage

Attention

Risque de blessure et d'endommagement ! Prendre en compte le poids de l'appareil à l'entreposage.

Remise en service

Si l'alimentation électrique a été interrompue pendant une durée prolongée, de nouveaux microbes doivent être ajoutés au détergent.

- Remplacer l'élément filtrant (cf. section "Soin et entretien/mensuel")
- Si l'interruption a duré plusieurs semaines, verser en supplément une bouteille de microbes en suspension RM dans l'appareil.

Entretien et maintenance

Tous les jours

- Contrôler si la lampe témoin "Faire l'appoint du détergent" s'allume.
Si elle s'allume, verser 20 litres de détergent RM PC BIO dans l'évier.

Remarque

Ne pas surremplir le réservoir. Le niveau de remplissage maxi est atteint lorsque le témoin de contrôle « faire l'appoint de détergent » s'éteint.

Si la lampe témoin "Faire l'appoint de détergent" s'allume, le chauffage du détergent est alors coupé. La capacité à décomposer des microbes diminue.

- Nettoyer le tamis de petites pièces et des copeaux

Mensuellement

- Enlever le plan de lavage.
- Retirer l'élément filtrant.
- Mettre un nouvel élément filtrant en place.
- Maintenir l'ancien élément filtrant au-dessus du nouveau et l'essorer.
- Eliminer les éléments filtrants usagés dans le respect des directives locales pour les déchets spéciaux (cf. "Instructions d'élimination").
- Remettre le plan de lavage en place.

Remarque

Eliminer les éléments filtrants usagés dans le respect des directives locales pour les déchets contenant des huiles minérales. Si l'élément filtrant est seulement légèrement encrassé, l'intervalle de remplacement peut être étendu à 2 mois.

Tous les ans

Danger

Risque de brûlure sur l'élément chauffant. Risque d'électrocution.

Il convient de toujours débrancher la fiche réseau avant d'effectuer des travaux sur l'appareil.

- Seulement pour PC 100 M2 BIO : Retirer les goupilles de sécurité avant d'enlever le plan de lavage.
- Soulever l'évier et le basculer sur le côté.
- Prélever les particules flottant à la surface du détergent.
- Pomper le détergent dans un récipient approprié.
- Si l'huile flotte sur le détergent, terminer le pompe quand de l'huile s'échappe de la pompe. Récupérer l'huile à la main et éliminer dans le respect des directives locales.
- Rincer le récipient et la pompe à l'eau.
- Contrôler l'état des tuyaux flexibles.
- Remplacer l'évier.

Uniquement PC 100 M1 BIO :

Attention

Risque d'endommagement des tuyaux flexibles dans le récipient par contact avec l'élément de chauffage. Disposer l'évier de telle manière que la pompe se trouve du même côté dans le récipient que les robinets d'arrêt des outils de nettoyage.

- Seulement pour PC 100 M2 BIO : remettre les goupilles de sécurité en place.
- Enlever le plan de lavage.
- Retirer l'élément filtrant.
- Mettre un nouvel élément filtrant en place.
- Maintenir l'ancien élément filtrant au-dessus du nouveau et l'essorer.
- Éliminer les éléments filtrants usagés dans le respect des directives locales pour les déchets spéciaux (cf. "Instructions d'élimination").
- Remettre le plan de lavage en place.
- Reverser le détergent dans l'appareil.
- Si elle s'allume, verser 20 litres de détergent RM PC BIO dans l'évier.

Instructions pour l'élimination

Pour l'élément filtrant et le détergent, les codes de déchets CE suivants s'appliquent :

Élément filtrant	130899, Déchets d'huile sans plus de précision
RM PC-BIO 10 RM PC-BIO 20	070601, liquides de lavage aqueux résultant de l'utilisation de détergents
Suspension de microbes RM	161002, déchets liquides aqueux, pas répertoriés ailleurs dans le répertoire

Contrat de maintenance

Un contrat de maintenance pour l'appareil peut être conclu avec le bureau des ventes compétent de Kärcher.

Assistance en cas de panne

Si la panne ne peut être réparée, l'appareil doit être contrôlé par le service après-vente.

Panne	Eventuelle cause	Remède	Par qui
L'appareil ne fonctionne pas	L'appareil n'est pas branché à la tension.	Contrôler le réseau électrique.	Électricien
Mauvais résultat de nettoyage	Microbes détruits.	Remplacer l'élément filtrant. Verser une bouteille de suspension de microbes RM dans l'appareil.	Opérateur
	Détergent consommé.	Remplacer le détergent et l'élément filtrant.	Opérateur
Consommation élevée de détergent (plus de 20 l par mois)	La solution détergent adhère aux pièces nettoyées.	Laisser s'égoutter les pièces nettoyées.	Opérateur
	Les torchons aspirent le détergent.	Ne pas utiliser de torchon pour le nettoyage.	Opérateur
	Appareil non étanche.	Contrôler l'étanchéité du récipient.	Opérateur
	Fente entre le récipient et l'évier.	Disposer correctement l'évier sur le récipient, si nécessaire remplacer le joint entre le récipient et l'évier.	Opérateur
Flux de détergent faible ou absent	Robinet d'arrêt fermé.	Ouvrir le robinet d'arrêt.	Opérateur
	Durée de fonctionnement de la pompe écoulee (diode "pompe" clignote).	Mettre le commutateur "Pompe MARCHE/ARRET" sur "OFF" puis de nouveau sur "ON".	Opérateur
	Pas assez de détergent dans le récipient.	Faire l'appoint de détergent jusqu'à ce que la lampe témoin "Faire l'appoint de détergent" s'éteigne.	Opérateur
	Filtre bouché dans le récipient.	Retirer l'évier et nettoyer le filtre.	Opérateur
	Tuyau bouché ou non étanche.	Contrôler l'étanchéité et un éventuel bouchon du tuyau flexible allant de la pompe au pinceau de lavage ou au robinet de rinçage.	Opérateur
	Pompe défectueuse (la pompe fonctionne bien que la diode "Pompe" ne soit pas allumée).	Remplacer la pompe.	Service après-vente

Panne	Eventuelle cause	Remède	Par qui
Le détergent ne s'écoule pas.	Tamis bouché par des petites pièces et des copeaux.	Nettoyer le tamis.	Opérateur
	Élément filtré bouché.	Remplacer l'élément filtrant. Pour les forts encrassements, mettre en place des éléments filtrants à plusieurs couches et retirer chaque semaine une couche de toile.	Opérateur
	Perçages de trop-plein bouchés dans la table de rinçage.	Nettoyer les perçages de trop-plein.	Opérateur
La lampe témoin "Faire l'appoint de détergent" est allumée bien que le niveau de liquide soit suffisant	Défaillance du capteur de niveau de remplissage.	Faire remplacer le capteur de niveau de remplissage par le service après-vente.	Opérateur
Beaucoup d'huile dans le système	Huile versée dans l'appareil pour élimination.	Récupérer et éliminer l'huile. Remplacer éventuellement le détergent et nettoyer l'appareil (cf. "Soin et entretien / annuel", toutefois sans utiliser de solution de nouvelle solution de nettoyage).	Opérateur
	Alimentation électrique coupée de nuit.		
	Microbes détruits.	Remplacer l'élément filtrant. Verser une bouteille de suspension de microbes RM dans l'appareil.	Opérateur
	Pas assez de détergent dans le récipient. L'élément de chauffage est ainsi désactivé.	Faire l'appoint de détergent jusqu'à ce que la lampe témoin "Faire l'appoint de détergent" s'éteigne.	Opérateur
	Élément de chauffage défectueux.	Contrôler la température du détergent, faire éventuellement remplacer l'élément de chauffage défectueux par le service après-vente.	Opérateur
La température du détergent est trop basse.	Pas assez de détergent dans le récipient. L'élément de chauffage est ainsi désactivé.	Faire l'appoint de détergent jusqu'à ce que la lampe témoin "Faire l'appoint de détergent" s'éteigne.	Opérateur

Données techniques

		PC 100 M1 BIO	PC 100 M2 BIO
Branchement électrique			
Type de courant	V/~ /Hz	220...240/1~/50/60	
Puissance de raccordement	kW	1,0	
Sécurité électrique	A	16	
Performances			
Puissance de chauffage	kW	1	
Pression de service	MPa (bars)	0,03 (0,3)	
Débit	l/h (l/min)	900 (15)	
Température de nettoyage	°C	38	
Température, maxi.	°C	46	
Capacité de la cuve	l	80	
Capacité de charge	kg	100	
Emissions sonores			
Niveau de pression acoustique (EN 60704-1)	dB(A)	<70	
Niveau de puissance acoustique (EN 60704-1)	dB(A)	73	
Vibrations (Valeur globale de vibrations ISO 5349)			
Pinceau de lavage	m/s ²	0,0	
Dimensions et poids			
Hauteur	mm	1003	1067
Largeur	mm	978	1181
Profondeur	mm	737	952
Surface de travail	mm	660 x 420	1041 x 660
Poids à vide	kg	33	44

Accessoires

Désignation	Référence
Détergent RM PC-BIO 10, 20 l, standard	6.295-260.0
Détergent RM PC-BIO 20, 20 l, pour les métaux sensibles comme le cuivre, l'aluminium, ...	6.295-261.0
Suspension de microbes RM, pour la remise en service	6.295-262.0

Elément filtrant	6.626-041.0
Elément filtrant, à plusieurs couches	6.626-042.0
Pinceau de lavage, câble normal	6.626-038.0
Pinceau de lavage, câble long	6.626-039.0
Pinceau de lavage, plié	6.626-040.0
Chariot roulant	6.626-043.0

Pièces de rechange

- Utiliser uniquement des accessoires et des pièces de rechange autorisés par le fabricant. Des accessoires et des pièces de rechange d'origine garantissent un fonctionnement sûr et parfait de l'appareil.
- Une sélection des pièces de rechange utilisées le plus se trouve à la fin du mode d'emploi.
- Plus d'information sur les pièces de rechange vous les trouverez sous www.kaercher.com sous le menu Service.

Garantie

Dans chaque pays, les conditions de garantie en vigueur sont celles publiées par notre société de distribution responsable. Les éventuelles pannes sur l'appareil sont réparées gratuitement dans le délai de validité de la garantie, dans la mesure où celles-ci relèvent d'un défaut matériel ou d'un vice de fabrication. En cas de recours en garantie, adressez-vous à votre revendeur ou au service après-vente agréé le plus proche muni de votre preuve d'achat.

Déclaration de conformité CE

Nous certifions par la présente que la machine spécifiée ci-après répond de par sa conception et son type de construction ainsi que de par la version que nous avons mise sur le marché aux prescriptions fondamentales stipulées en matière de sécurité et d'hygiène par les directives européennes en vigueur. Toute modification apportée à la machine sans notre accord rend cette déclaration invalide.

Produit: Installation pour le nettoyage avec des solutions aqueuses

Type: 1.626-xxx

Directives européennes en vigueur :
2006/42/CE (+2009/127/CE)
2004/108/CE

Normes harmonisées appliquées :

EN 55014-1: 2006+A1: 2009+A2: 2011

EN 55014-2: 1997+A1: 2001+A2: 2008

EN 12921-1

EN 12921-2

EN 60335-1

EN 61000-3-2: 2006+A1: 2009+A2: 2009

EN 61000-3-3: 2008

Normes nationales appliquées :

-

Les soussignés agissent sur ordre et sur procuration de la Direction commerciale.



H. Jenner
CEO



S. Reiser
Head of Approbation

Responsable de la documentation:
S. Reiser

Alfred Kärcher GmbH Co. KG
Alfred-Kärcher-Str. 28 - 40
71364 Winnenden (Germany)
Téléphone : +49 7195 14-0
Télécopieur : +49 7195 14-2212

Winnenden, 2011/04/01



Prima di utilizzare l'apparecchio per la prima volta, leggere le presenti istruzioni originali, seguirle e conservarle per un uso futuro o in caso di rivendita dell'apparecchio.

Eventuali danni da trasporto vanno comunicati immediatamente al proprio rivenditore.

Indice

Protezione dell'ambiente . . .	IT	. . . 1
Uso conforme a destinazione	IT	. . . 1
Funzione	IT	. . . 2
Norme di sicurezza	IT	. . . 2
Parti dell'apparecchio	IT	. . . 5
Messa in funzione	IT	. . . 6
Uso	IT	. . . 3
Messa fuori servizio	IT	. . . 7
Trasporto	IT	. . . 7
Conservazione	IT	. . . 7
Riavvio	IT	. . . 7
Cura e manutenzione	IT	. . . 7
Avvertenze per lo smaltimento	IT	. . . 8
Guida alla risoluzione dei guasti	IT	. . . 9
Dati tecnici	IT	. . . 11
Accessori	IT	. . . 11
Ricambi	IT	. . . 12
Garanzia	IT	. . . 12
Dichiarazione di conformità CE	IT	. . . 12

Protezione dell'ambiente



Tutti gli imballaggi sono riciclabili. Gli imballaggi non vanno gettati nei rifiuti domestici, ma consegnati ai relativi centri di raccolta.



Gli apparecchi dismessi contengono materiali riciclabili preziosi e vanno consegnati ai relativi centri di raccolta. Batterie, olio e sostanze simili non devono essere dispersi nell'ambiente. Si prega quindi di smaltire gli apparecchi dismessi mediante i sistemi di raccolta differenziata.

Sostanze quali olio per motori, gasolio, benzina o carburante diesel non devono essere dispersi nell'ambiente. Si prega pertanto di proteggere il suolo e di smaltire l'olio usato conformemente alle norme ambientali.

Si prega di smaltire il pannello filtro usato ed il liquido detergente secondo le regolamentazioni locali per i rifiuti speciali (vedi „Avvertenze per lo smaltimento“).

Avvertenze sui contenuti (REACH)

Informazioni aggiornate sui contenuti sono disponibili all'indirizzo:

www.kaercher.com/REACH

Uso conforme a destinazione

L'apparecchio è indicato per la pulizia manuale di elementi con un peso di massimo 100 kg in aziende metalmeccaniche ed aziende addette alla manutenzione ordinaria e straordinaria.

- Per il funzionamento a regola d'arte è necessario impiegare il liquido detergente RM PC-BIO consigliato per questo apparecchio ed il relativo pannello filtro microbico.
- L'impiego di altri liquidi detergenti pregiudica o impedisce la biodegradabilità delle impurità di grassi e lubrificanti.
- Non utilizzare solventi, liquidi combustibili o esplosivi.
- L'apparecchio deve essere posizionato su un fondo orizzontale, resistente ed impermeabile ai liquidi.

- L'apparecchio non è indicato per lo smaltimento di olio esausto. Nel caso in cui nell'apparecchio si dovessero infiltrare grandi quantità di lubrificante, benzina, olio per cambi, antigelo o sostanze simili, lo smaltimento del grasso/lubrificante viene impedito dai microbi.
- L'apparecchio non è indicato per la pulizia di attrezzi di imbianchini.
- L'apparecchio non si adatta all'impiego in ambienti a rischio d'esplosione.

L'acqua di scarico contenente oli minerali non deve essere dispersa nel terreno, nelle acque o nelle canalizzazioni.

Si prega di smaltire il pannello filtro usato secondo le regolamentazioni locali per i rifiuti contenenti oli minerali.

Postazione di lavoro

Durante l'utilizzo dell'apparecchio, l'operatore deve posizionarsi sul lato anteriore dell'apparecchio.

Funzione

Il liquido detergente nel serbatoio viene riscaldato dall'elemento riscaldante ed alimentato dalla pompa agli strumenti di pulizia. È possibile gestirli dai rispettivi rubinetti di arresto.

Le particelle di sporco solide vengono tratteneute nel filtro del fondo di lavaggio o nel pannello filtro sottostante.

Le impurità di grassi ed oli vengono sciocquati nel serbatoio e qui ripuliti dai microbi dal diossido di carbonio e dall'acqua.

I filtri inizialmente sono presenti nel pannello filtro e vengono condotti dal liquido detergente nel serbatoio. Affinché i microbi possano operare correttamente è necessario che il liquido detergente nel serbatoio venga riscaldato.

Norme di sicurezza

- Prima della messa in funzione leggere il manuale d'uso dell'apparecchio e attenersi in particolare alle norme di sicurezza.
- Le targhette di avvertimento sull'apparecchio forniscono importanti indicazioni per un uso sicuro.
- Oltre alle indicazioni del manuale d'uso è necessario osservare le norme di sicurezza e antinfortunistiche generali vigenti.

Simboli riportati nel manuale d'uso

Pericolo

Per un rischio imminente che determina lesioni gravi o la morte.



Attenzione

Per una situazione di rischio possibile che potrebbe determinare lesioni gravi o la morte.

Attenzione

Per una situazione di rischio possibile che potrebbe determinare danni leggeri a persone o cose.

Simboli riportati sull'apparecchio

	<p> Pericolo <i>Pericolo di scosse elettriche. L'alloggiamento può essere aperto solo da personale elettrotecnico specializzato.</i></p>
--	---

Allacciamento alla rete elettrica

Pericolo

*Pericolo di scosse elettriche.
 Collegare l'apparecchio solo a corrente alternata.
 Allacciare l'apparecchio solo ad un collegamento elettrico installato da un installatore elettrico in conformità alla norma IEC 60364.*

La tensione indicata sulla targhetta dell'apparecchio deve corrispondere a quella della sorgente di corrente.

L'apparecchio deve essere collegato necessariamente con una spina alla rete elettrica. È vietato un collegamento alla rete elettrica senza possibilità di distacco.

La spina serve per il distacco dalla rete.

Prima di ogni utilizzo controllare che il cavo di allacciamento e la spina di alimentazione non presentino danni. Far sostituire immediatamente il cavo di allacciamento danneggiato dal servizio clienti autorizzato/da un elettricista specializzato.

- Si consiglia di collegare questo apparecchio solo ad una presa dotata di interruttore differenziale da 30 mA.
- Il cavo di allacciamento alla rete indicato dal produttore deve essere utilizzato e questo vale anche per la sostituzione del cavo. Per i tipi vedere elenco dei pezzi di ricambio.
- Non toccare mai la spina di alimentazione con le mani bagnate.
- Prestare attenzione che il cavo di allacciamento alla rete o il cavo prolunga non vengano danneggiati passandovi sopra, schiacciandoli, tirandoli o simili. Proteggere il cavo dal calore e dal contatto con oli o spigoli taglienti.
- Il cavo prolunga deve avere la sezione indicata nello schema elettrico e deve essere protetto contro gli spruzzi d'acqua. Il collegamento non deve trovarsi in acqua.
- La protezione contro gli spruzzi d'acqua e la resistenza meccanica deve essere garantita anche dopo l'eventuale sostituzione di giunti del cavo di alimentazione o del cavo di prolunga.

Valori di collegamento: vedi targhetta e Dati tecnici.

Impiego

- Prima dell'uso assicurarsi del perfetto stato e del funzionamento sicuro dell'apparecchio e delle attrezzature di lavoro. In caso contrario è vietato usarlo.
- In caso di utilizzo dell'apparecchio in ambienti a rischio (per es. stazioni di servizio) devono essere rispettate le relative norme di sicurezza. È vietato usare l'apparecchio in ambienti a rischio di esplosione.
- *Il piano di appoggio dell'apparecchio deve essere stabile.*
- Tutti i componenti conduttori nell'area di lavoro devono essere protetti contro i getti di acqua.
- Per proteggersi dagli spruzzi d'acqua, indossare abbigliamento protettivo idoneo, in particolare occhiali e guanti protettivi.
- È vietato pulire con il getto materiale contenente amianto e/o sostanze dannose per la salute.
- Utilizzare soltanto prodotti detergenti espressamente autorizzati dal produttore dell'apparecchio.
- In caso di contatto dei detergenti con gli occhi, sciacquarli immediatamente con abbondante acqua e in caso di deglutizione consultare subito un medico.

Uso

- Utilizzare sempre l'apparecchio conformemente alla destinazione d'uso tenendo in considerazione le condizioni locali e prestando attenzione durante il lavoro all'eventuale presenza di terzi.
- L'apparecchio deve essere utilizzato solo da persone istruite sul rispettivo uso o che hanno dato prova di sapere utilizzare l'apparecchio ed espressamente incaricate dell'uso. È vietato l'impiego dell'apparecchio da parte di bambini o adolescenti.
- Non lasciare mai l'apparecchio incustodito quando è in funzione.

Trasporto

Per il trasporto, svuotare l'apparecchio e spegnerlo.

Manutenzione

- Prima di pulire e di effettuare la manutenzione dell'apparecchio e prima di sostituire eventuali componenti, spegnere l'apparecchio e, in caso di apparecchi collegato alla rete, scollegare la spina.
- Per proteggersi dal liquido detergente, indossare abbigliamento protettivo idoneo, in particolare occhiali e guanti protettivi.
- Le riparazioni devono essere eseguite esclusivamente da centri di assistenza autorizzati o da personale esperto in questo settore che abbia familiarità con tutte le norme di sicurezza vigenti in materia.
- Gli apparecchi ad uso mobile impiegati nel settore industriale sono soggetti al controllo di sicurezza secondo la norma BGV A3.

Accessori e ricambi

Impiegare esclusivamente accessori e ricambi autorizzati dal produttore. Accessori e ricambi originali garantiscono che l'apparecchio possa essere impiegato in modo sicuro e senza disfunzioni.

Parti dell'apparecchio

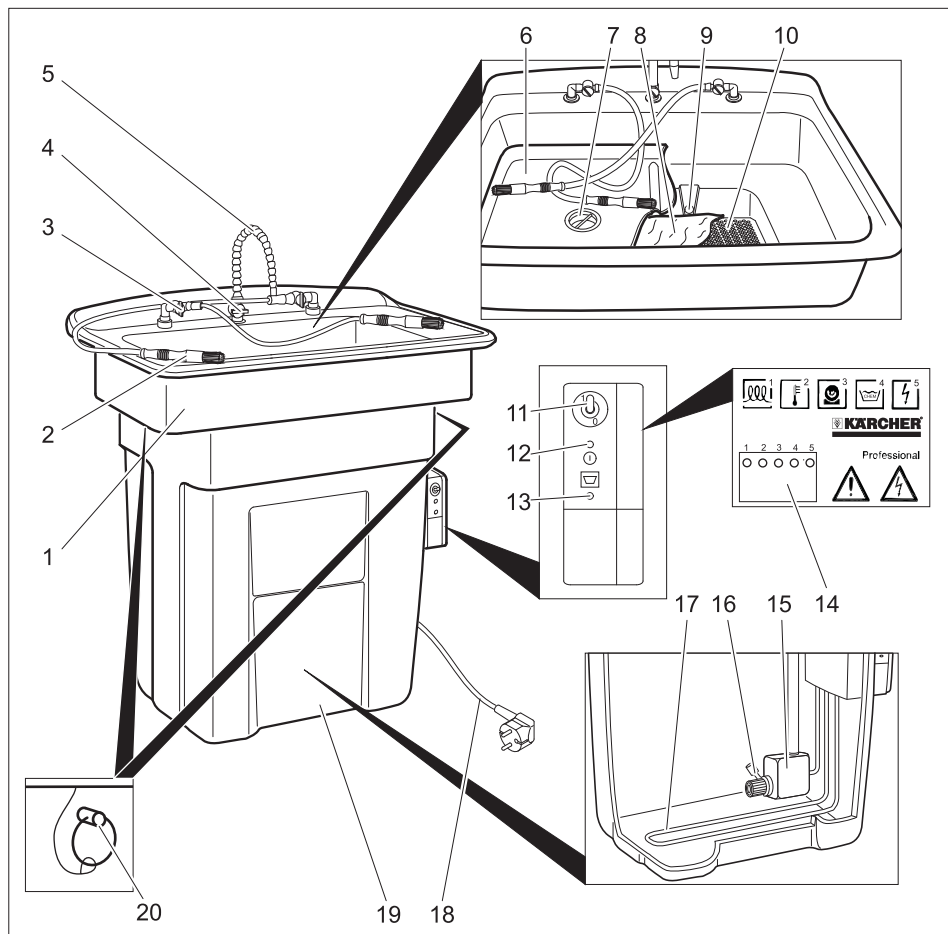

- | | |
|---|---|
| 1 Lavandino | 12 Spia luminosa "Corrente collegata" |
| 2 Pennello di lavaggio | 13 Spia di controllo „Rabbocco liquido per pulizia“ |
| 3 Rubinetto di arresto per pennello di lavaggio | 14 LED |
| 4 Rubinetto di arresto per quello di risciacquo | 15 Pompa |
| 5 Rubinetto per il risciacquo | 16 Filtro |
| 6 Fondo di lavaggio | 17 Resistenza |
| 7 Filtro minuteria e trucioli | 18 Cavo di alimentazione con connettore |
| 8 Pannello filtro con microbi | 19 Contenitore |
| 9 Foro per troppo pieno | 20 Perno di sicurezza (solo PC 100 M2 BIO) |
| 10 Fondo setaccio | |
| 11 Interruttore „Pompa ON/OFF“ | |

LED

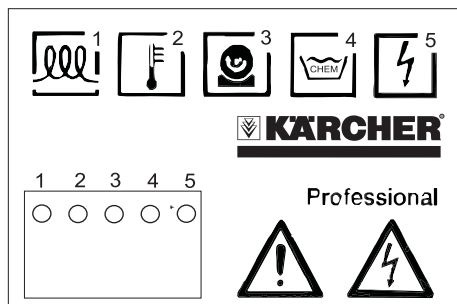

- 1 I: Riscaldamento acceso
0: Riscaldamento spento
- 2 Temperatura troppo alta
- - - - Temperatura perfetta
- - - - Temperatura troppo bassa
..... Misurazione della temperatura difettosa
- 3 I: Pompa attiva
0: Pompa spenta
. . . . Tempo scaduto, spegnere e riaccendere la pompa
- 4 I: Livello di riempimento perfetto
0: Livello di riempimento troppo basso
- 5 Tensione perfetta

Messa in funzione

- ➔ Allineare orizzontalmente l'apparecchio sul luogo di installazione.
- ➔ Rimuovere verso l'alto il fondo di lavaggio ed il fondo del setaccio.
- ➔ Disimballare il fondo del setaccio e posizionarlo sull'apertura del lavandino
- ➔ Disimballare il pannello filtro e posizionarlo con il lato bianco verso l'alto sul fondo del setaccio.
- ➔ Inserire il fondo del setaccio nel lavandino.
- ➔ Versare lentamente 80 litri di liquido detergente RM PC-BIO nel lavandino.

Attenzione

L'aggiunta di altre soluzioni detergenti diverse da RM PC-BIO comporta la disattivazione dei microbi, mentre lo smaltimento delle impurità di grasso ed olio viene distur-

bato. Non introdurre nell'apparecchio acqua, solventi, benzina detergente, petrolio, sbiancanti o disinfettanti.

- ➔ Inserire la spina in una presa elettrica. Valori di collegamento: vedi Dati tecnici e targhetta.
L'apparecchio impiega ca. 1 ora fino a quando la temperatura dell'acqua raggiunge ca. 38 °C.

Uso

La pulizia avviene manualmente mediante i dispositivi pulenti.

- ➔ Stringere i guanti protettivi e indossare gli occhiali protettivi.
- ➔ Portare i componenti da pulire (max. 100 kg) sul fondo di lavaggio.
- ➔ Posizionare l'interruttore „Pompa ON/OFF“ su „1/ON“.
- ➔ Aprire il rubinetto di arresto del dispositivo pulente desiderato.

Nota

È possibile utilizzare contemporaneamente più dispositivi pulenti.

- ➔ Pulire i componenti.

Al termine della pulizia:

- ➔ Posizionare l'interruttore „Pompa ON/OFF“ su „OFF/0“.

Avvertenza

La pompa si disattiva automaticamente dopo 10 minuti. Per il riavvio disattivare e riattivare brevemente l'interruttore „Pompa ON/OFF“.

Disattivare la pompa al termine dei lavori di pulizia, in questo modo si previene la perdita inutile di liquido detergente a causa dell'evaporazione.

⚠ Attenzione

Nel caso in cui l'apparecchio resti attivato in seguito all'interruzione della tensione di alimentazione, la pompa si riattiva al ripristino dell'alimentazione della tensione. In caso di interruzione dell'alimentazione della tensione posizionare l'interruttore „Pompa ON/OFF“ su „Off/0“.

Messa fuori servizio

- Posizionare l'interruttore „Pompa ON/OFF“ su „OFF/0“.

Avvertenza

Per raggiungere la capacità di smaltimento dei microbi nel liquido detergente è necessario che il liquido detergente venga mantenuto costantemente a ca. 38 °C. Per questo motivo è necessario che l'alimentazione della tensione dell'apparecchio resti attiva anche durante le pause operative (ad es. di notte, il fine settimana o durante le ferie).

Trasporto

- Per il trasporto, svuotare l'apparecchio e spegnerlo.
- Per il trasporto in veicoli, assicurare l'apparecchio secondo le direttive in vigore affinché non possa scivolare e ribaltarsi.

Attenzione

Pericolo di lesioni e di danneggiamento! Rispettare il peso dell'apparecchio durante il trasporto.

Conservazione

Attenzione

Pericolo di lesioni e di danneggiamento! Rispettare il peso dell'apparecchio durante la conservazione.

Riavvio

Nel caso in cui l'alimentazione della corrente sia stata interrotta per un periodo prolungato è necessario che alla soluzione detergente vengano aggiunti nuovi microbi.

- Sostituire il pannello filtro (vedere paragrafo „Cura e manutenzione/Mensile“)
- Nel caso in cui l'interruzione sia durata per diverse settimane, versare nell'apparecchio anche un flacone RM per la sospensione di microbi.

Cura e manutenzione

Ogni giorno

- Accertarsi che la spia di controllo „Rabbocco liquido per pulizia“ sia accesa. Quando la spia di controllo si accende, versare 20 litri di liquido detergente RM PC-BIO nel lavandino.

Avvertenza

Non riempire troppo il serbatoio. Il livello di riempimento massimo è raggiunto quando si spegne la spia di controllo „Rabbocco liquido per pulizia“.

Quando si accende la spia di controllo „Rabbocco liquido per pulizia“, si disattiva il riscaldamento del liquido detergente. Si abbassa la capacità di smaltimento dei microbi.

- Pulire il filtro minuteria e trucioli.

Una volta al mese

- Rimuovere il fondo di lavaggio.
- Estrarre il pannello filtro.
- Introdurre un nuovo pannello filtro.
- Reggere il pannello filtro vecchio su quello nuovo e strizzarlo.
- Si prega di smaltire il pannello filtro usato secondo le regolamentazioni locali per i rifiuti speciali (vedi „Avvertenze per lo smaltimento“).
- Reinscrivere il fondo di lavaggio.

Avvertenza

Smaltire il pannello filtro usato secondo le regolamentazioni locali per i rifiuti contenenti oli minerali.

Nel caso in cui il pannello filtro sia solo leggermente sporco, l'intervallo per la sostituzione può essere esteso a 2 mesi.

Una volta all'anno

Pericolo

Rischio di ustioni sull'elemento riscaldante. Pericolo di scosse elettriche. Tutte le operazioni sull'apparecchio vanno effettuate a spina staccata.

- Solo per PC 100 M2 BIO: Estrarre i perni di sicurezza prima di rimuovere il lavandino.
- Sollevare il lavandino e spostarlo a lato.
- Rimuovere le particelle galleggianti sul liquido detergente.
- Pompare il liquido detergente in un contenitore adatto.
- Nel caso in cui sul liquido detergente galleggi dell'olio, interrompere il pompaggio nel caso in cui dalla pompa fuoriesca dell'olio. Rimuovere l'olio manualmente e smaltirlo secondo le regolamentazioni locali.
- Sciacquare il contenitore e la pompa con dell'acqua.
- Verificare lo stato dei tubi flessibili.
- Riposizionare il lavandino.

Solo per PC 100 M1 BIO:

Attenzione

Rischio di danneggiamento del tubo flessibile nel contenitore in seguito al contatto con l'elemento riscaldante. Posizionare il lavandino in modo tale che la pompa si trovi nel contenitore sullo stesso lato dei rubinetti di blocco dei dispositivi pulenti.

- Solo per PC 100 M2 BIO: Applicare nuovamente i perni di sicurezza.
- Rimuovere il fondo di lavaggio.
- Estrarre il pannello filtro.
- Introdurre un nuovo pannello filtro.
- Reggere il pannello filtro vecchio su quello nuovo e strizzarlo.
- Si prega di smaltire il pannello filtro usato secondo le regolamentazioni locali per i rifiuti speciali (vedi „Avvertenze per lo smaltimento“).
- Reinserire il fondo di lavaggio.
- Riversare nell'apparecchio il liquido detergente.
- Quando la spia di controllo si accende, versare 20 litri di liquido detergente RM PC-BIO nel lavandino.

Contratto di manutenzione

E' possibile stipulare un contratto di manutenzione per l'apparecchio con l'ufficio vendite Kärcher competente.

Avvertenze per lo smaltimento

Per il pannello filtro ed il liquido detergente sono da considerarsi validi i seguenti codici rifiuti EC:

Pannello filtro	130899, Rifiuti non specificati altrimenti (limitatamente ai filtri dell'olio)
RM PC-BIO 10 RM PC-BIO 20	070601, Soluzioni acquose di lavaggio ed acque madri
Sospensione di microbi RM	161002, Rifiuti liquidi acquosi non riportati nell'elenco

Guida alla risoluzione dei guasti

Se il guasto persiste, rivolgersi al servizio di assistenza clienti per un controllo.

Guasto	Possibile causa	Rimedio	Addetto
L'apparecchio non funziona	Apparecchio privo di tensione.	Controllare la rete elettrica.	Elettricista
Risultato di pulizia scarso	Microbi distrutti.	Sostituire il pannello filtro. Versare nell'apparecchio una confezione di sospensione di microbi RM.	Utente
	Liquido detergente terminato.	Sostituire il liquido detergente ed il pannello filtro.	Utente
Consumo elevato di liquido detergente (più di 20 l al mese)	Sulle parti pulite aderisce la soluzione detergente.	Far sgocciolare le parti pulite.	Utente
	Gli stracci assorbono il liquido detergente.	Non usare stracci per la pulizia.	Utente
	L'apparecchio perde.	Controllare la tenuta del serbatoio.	Utente
	Fessura tra contenitore e lavandino.	Posizionare correttamente il lavandino sul contenitore, all'occorrenza sostituire la guarnizione tra contenitore e lavandino.	Utente
Flusso detergente scarso o assente	Rubinetto di arresto chiuso.	Aprire il rubinetto di arresto.	Utente
	Tempo di funzionamento della pompa scaduto (LED „Pump“ lampeggia).	Posizionare l'interruttore „Pompa ON/OFF“ su „OFF“ e successivamente nuovamente su „ON“.	Utente
	Troppo poco liquido detergente nel serbatoio.	Aggiungere del liquido detergente fino a quando la spia di controllo „Aggiungere detergente“ si spegne.	Utente
	Filtro sul serbatoio otturato.	Rimuovere il lavandino e pulire il filtro.	Utente
	Tubo flessibile intasato o perde.	Controllare il tubo flessibile dalla pompa al pennello di lavaggio o al rubinetto per il risciacquo per verificare otturazioni o perdite.	Utente
	Pompa difettosa (la pompa non funziona nonostante il LED „Pump“ sia acceso).	Sostituire la pompa.	Servizio assistenza

Guasto	Possibile causa	Rimedio	Addetto
Il liquido detergente non scorre	Filtro minuteria e trucioli otturato.	Pulire il filtro.	Utente
	Pannello filtro otturato.	Sostituire il pannello filtro. In caso di grandi quantità di sporco, impiegare un pannello filtro a più strati e rimuovere settimanalmente uno strato.	Utente
	Fori di troppo pieno nel tavolo di lavaggio otturati.	Pulire i fori di troppo pieno.	Utente
La spia di controllo „Rabbocco liquido per pulizia“ si accende nonostante un livello del liquido sufficiente	Sensore livello di riempimento guasto.	Far sostituire il sensore del livello di riempimento dal servizio di assistenza clienti.	Utente
Molto olio nel sistema	Olio per lo smaltimento versato nell'apparecchio.	Rimuovere l'olio e smaltirlo. Eventualmente sostituire il liquido detergente e pulire l'apparecchio (vedi „Cura e manutenzione / Annuale“, ma usare una nuova soluzione detergente).	Utente
	Alimentazione di tensione di notte disattivata.		
	Microbi distrutti.	Sostituire il pannello filtro. Versare nell'apparecchio una confezione di sospensione di microbi RM.	Utente
	Troppo poco liquido detergente nel serbatoio. In questo modo l'elemento riscaldante si è disattivato.	Aggiungere del liquido detergente fino a quando la spia di controllo „Aggiungere detergente“ si spegne.	Utente
	Elemento riscaldante difettoso.	Controllare la temperatura del liquido detergente, event. far sostituire l'elemento riscaldante dal servizio clienti.	Utente
Temperatura del liquido detergente troppo bassa	Troppo poco liquido detergente nel serbatoio. In questo modo l'elemento riscaldante si è disattivato.	Aggiungere del liquido detergente fino a quando la spia di controllo „Aggiungere detergente“ si spegne.	Utente

Dati tecnici

		PC 100 M1 BIO	PC 100 M2 BIO
Collegamento elettrico			
Tipo di corrente	V/~ /Hz	220...240/1~/50/60	
Potenza allacciata	kW	1,0	
Protezione elettrica	A	16	
Prestazioni			
Potenza calorifica	kW	1	
Pressione di esercizio	MPa (bar)	0,03 (0,3)	
Portata	l/h (l/min)	900 (15)	
Temperatura di pulizia	°C	38	
Temperatura, max	°C	46	
Capacità serbatoio	l	80	
Portata	kg	100	
Emissione sonora			
Pressione acustica (EN 60704-1)	dB(A)	<70	
Pressione acustica (EN 60704-1)	dB(A)	73	
Vibrazioni meccaniche (valore totale vibrazioni ISO 5349)			
Pennello di lavaggio	m/s ²	0,0	
Dimensioni e pesi			
Altezza	mm	1003	1067
Larghezza	mm	978	1181
Profondità	mm	737	952
Superficie di lavoro	mm	660 x 420	1041 x 660
Peso a vuoto	kg	33	44

Accessori

Denominazione	Codice componente
Liquido detergente RM PC-BIO 10, 20 l, standard	6.295-260.0
Liquido detergente RM PC-BIO 20, 20 l, per metalli sensibili quali rame, alluminio...	6.295-261.0
Sospensione di microbi RM, per la rimessa in funzione	6.295-262.0

Pannello filtro	6.626-041.0
Pannello filtro, a più strati	6.626-042.0
Pennello di lavaggio, alimentazione normale	6.626-038.0
Pennello di lavaggio, alimentazione lenta	6.626-039.0
Pennello di lavaggio, angolato	6.626-040.0
Carrello	6.626-043.0

Ricambi

- Impiegare esclusivamente accessori e ricambi autorizzati dal produttore. Accessori e ricambi originali garantiscono che l'apparecchio possa essere impiegato in modo sicuro e senza disfunzioni.
- La lista dei pezzi di ricambio più comuni è riportata alla fine del presente manuale d'uso.
- Maggiori informazioni sulle parti di ricambio sono reperibili al sito www.kaercher.com alla voce "Service".

Garanzia

Le condizioni di garanzia valgono nel rispettivo paese di pubblicazione da parte della nostra società di vendita competente. Entro il termine di garanzia eliminiamo gratuitamente eventuali guasti all'apparecchio, se causati da difetto di materiale o di produzione. Nei casi previsti dalla garanzia si prega di rivolgersi al proprio rivenditore, oppure al più vicino centro di assistenza autorizzato, esibendo lo scontrino di acquisto.

Dichiarazione di conformità CE

Con la presente si dichiara che la macchina qui di seguito indicata, in base alla sua concezione, al tipo di costruzione e nella versione da noi introdotta sul mercato, è conforme ai requisiti fondamentali di sicurezza e di sanità delle direttive CE. In caso di modifiche apportate alla macchina senza il nostro consenso, la presente dichiarazione perde ogni validità.

Prodotto: Impianto per la pulizia con soluzioni acquose

Modelo: 1.626-xxx

Direttive CE pertinenti

2006/42/CE (+2009/127/CE)

2004/108/CE

Norme armonizzate applicate

EN 55014-1: 2006+A1: 2009+A2: 2011

EN 55014-2: 1997+A1: 2001+A2: 2008

EN 12921-1

EN 12921-2

EN 60335-1

EN 61000-3-2: 2006+A1: 2009+A2: 2009

EN 61000-3-3: 2008

Norme nazionali applicate

-

I firmatari agiscono su incarico e con la procura dell'amministrazione.



H. Jenner

CEO



S. Reiser

Head of Approval

Responsabile della documentazione:
S. Reiser

Alfred Kärcher GmbH & Co. KG
Alfred-Kärcher-Str. 28 - 40
71364 Winnenden (Germany)
Tel.: +49 7195 14-0
Fax: +49 7195 14-2212

Winnenden, 2011/04/01



Lees vóór het eerste gebruik van uw apparaat deze originele gebruiksaanwijzing, ga navenant te werk en bewaar hem voor later gebruik of voor een latere eigenaar.

Bij transportschade onmiddellijk de handelaar op de hoogte brengen.

Inhoudsopgave

Zorg voor het milieu	NL . . . 1
Doelmatig gebruik	NL . . . 1
Functie	NL . . . 2
Veiligheidsinstructies	NL . . . 2
Apparaat-elementen	NL . . . 5
Ingebruikneming	NL . . . 6
Bediening	NL . . . 3
Buitenwerkingstelling	NL . . . 7
Transport	NL . . . 7
Opslag	NL . . . 7
Herinbedrijfstelling	NL . . . 7
Zorg en onderhoud	NL . . . 7
Aanwijzing afvalbeheer	NL . . . 8
Hulp bij storingen	NL . . . 9
Technische gegevens	NL . . . 11
Toebehoren	NL . . . 11
Reserveonderdelen	NL . . . 12
Garantie	NL . . . 12
EG-conformiteitsverklaring	NL . . . 12

Zorg voor het milieu



Het verpakkingsmateriaal is herbruikbaar. Deponeer het verpakkingsmateriaal niet bij het huishoudelijk afval, maar bied het aan voor hergebruik.



Onbruikbaar geworden apparaten bevatten waardevolle materialen die geschikt zijn voor hergebruik. Lever de apparaten daarom in bij een inzamelpunt voor herbruikbare materialen. Batterijen, olie en dergelijke stoffen mogen niet in het milieu belanden. Verwijder overbodig geworden apparatuur daarom via geschikte inzamelpunten.

Gelieve motorolie, stookolie, diesel en benzine niet in het milieu te laten terechtkomen. Gelieve de bodem te beschermen en oude olie op milieuvriendelijke manier te verwijderen.

Gelieve de verbruikte filtermat en reinigingsvloeistof volgens de lokale voorschriften voor speciaal afval te verwijderen (zie „Aanwijzing afvalbeheer“).

Aanwijzingen betreffende de inhoudsstoffen (REACH)

Huidige informatie over de inhoudsstoffen vindt u onder:

www.kaercher.com/REACH

Doelmatig gebruik

Het apparaat is bestemd voor de handmatige reiniging van delen met een maximumgewicht van 100 kg in metaalverwerkende bedrijven.

- Voor een reglementaire functie moet de voor dat apparaat aangeboden reinigingsvloeistof RM PC-BIO en de bijhorende microbenfiltermat gebruikt worden.
- Het gebruik van andere reinigingsvloeistoffen beïnvloedt of verhindert de biologische afbraak van de vet- en olievervuilingen.
- Oplosmiddelen, brandbare of explosieve vloeistoffen mogen niet gevuld worden.

- Het apparaat moet op een horizontale, stabiele, vochtvrije ondergrond geplaatst worden.
- Het apparaat is niet voorzien voor de verwijdering van oude olie. Indien grote hoeveelheden olie, benzine, transmissieolie, antivriesmiddel e.d. in het apparaat terechtkomen, wordt de vet- / olieafbraak door de microben verhin-derd.
- Het apparaat is niet voorzien voor de reiniging van schildersgereedschap.
- Het apparaat is niet geschikt voor het gebruik in explosiegevaarlijke omgevin-gen.

Gelieve mineraaloliehoudend afvalwater niet in de grond, waterlopen of rioleringen laten terechtkomen.

Gelieve de verbruikte filtermat volgens de lokale voorschriften voor mineraalolie-houdend afval te verwijderen.

Werkplaats

Bij gebruik van het apparaat staat de ge-bruiker aan de voorkant van het apparaat.

Functie

De reinigingsvloeistof in het reservoir wordt opgewarmd door het verwarmingselement en naar de reinigingsapparaten gebracht door de pomp. Die kunnen bestuurd worden via de overeenkomstige afsluitkranen. Vaste vuildeeltjes worden in de zeef van de spoelbodem of in de filtermat eronder te-gengehouden.

Vet- en olievervuilingen worden in het re-servoir gespoeld en door microben tot kool-dioxide en water afgebroken.

In het begin bevinden de microben zich in de filtermat, ze worden door de reinigings-vloeistof in het reservoir gebracht. Voor een optimale werking van de microben moet de reinigingsvloeistof in het reservoir opgewarmd worden.

Veiligheidsinstructies

- Lees voor het ingebruiknemen de ge-bruiksaanwijzing van uw apparaat en let bijzonder goed op de veiligheids-voorschriften.
- De op het apparaat aangebrachte waarschuwings- en aanwijzingsborden geven aanwijzingen voor gebruik zon-der gevaar.
- Naast de aanwijzingen in de gebruiks-aanwijzingen moeten de algemene vei-ligheidsvoorschriften en voorschriften ter vermindering van ongevallen van de wetgever in acht genomen worden.

Symbolen in de gebruiksaanwijzing

Gevaar

Voor een onmiddellijk dreigend gevaar dat leidt tot ernstige en zelfs dodelijke lichame-lijke letsels.



Waarschuwing

Voor een mogelijks gevaarlijke situatie die zou kunnen leiden tot ernstige en zelfs do-delijke lichamelijke letsels.

Voorzichtig

Voor een mogelijks gevaarlijke situatie die kan leiden tot lichte lichamelijke letsels of materiële schade.

Symbolen op het toestel

 	<p> Gevaar</p> <p><i>Gevaar door elektrische schok. Behuizing mag al-leen door professioneel vakpersoneel geopend worden.</i></p>
---	---

Stroomaansluiting

Gevaar

Verwondingsgevaar door elektrische schok.

Apparaat uitsluitend aansluiten op wissel-stroom.

U mag het apparaat uitsluitend aansluiten op een wandcontactdoos, die is aange-

bracht door een elektrotechnische installateur, volgens IEC 60364.

De op het typeplaatje aangegeven spanning moet met de spanning van de stroombron overeenkomen.

Het apparaat moet met een stekker op het stroomnet aangesloten worden. Een onscheidbare verbinding met het stroomnet is niet toegestaan. De stekker dient voor de scheiding van het stroomnet.

Controleer netsnoer en stekker vóór gebruik altijd op beschadigingen. Laat een beschadigd netsnoer onmiddellijk vervangen door een bevoegde klantendienst-/elektromonteur.

- Er wordt aanbevolen om dit apparaat alleen aan een stopcontact aan te sluiten dat is beveiligd met een 30 mA verliesstroomschakelaar.
- De door de fabrikant voorgeschreven stroomleiding moet gebruikt worden, dat geldt ook bij een eventuele vervanging van de leiding. Type zie onderdelenlijst.
- De stekker nooit met natte handen aanraken.
- Let erop dat netaansluiting en verlengsnoer niet beschadigd raken door eroverheen rijden, knellen, trekken en dergelijke. Bescherm de kabel tegen hitte, olie en scherpe randen.
- Het verlengsnoer moet de diameter hebben die in het elektrisch schema vermeld is en moet tegen spatwater beschermd zijn. De verbinding mag niet in het water liggen.
- Als er verbindingen met het netsnoer of de verlengkabel worden vervangen, moet ervoor worden gezorgd dat de spatwaterbescherming en de mechanische sterkte behouden blijven.

Aansluitwaarden zie typeplaatje/Technische gegevens.

Gebruik

- Het apparaat met de werkinstallaties moet voor gebruik gecontroleerd worden op deugdelijkheid en bedrijfsveilig-

heid. Indien zij niet in goede staat verkeren, mag u de apparatuur niet gebruiken.

- Bij gebruik van het apparaat in gevaarlijke omgevingen (bijvoorbeeld tankstations) moeten de overeenkomstige veiligheidsvoorschriften in acht genomen worden. Niet gebruiken in ruimtes met ontploffingsgevaar.
- *Het apparaat moet op een stevige ondergrond staan.*
- Alle stroomvoerende voorwerpen binnen het werkgebied moeten spuitwaterdicht zijn.
- Als bescherming tegen spatwater moet geschikte veiligheidskledij gedragen worden, in het bijzonder een geschikte veiligheidsbril en handschoenen.
- Asbesthoudende en andere materialen die gevaarlijke stoffen bevatten, mogen niet gereinigd worden.
- Er mogen uitsluitend reinigingsmiddelen gebruikt worden die door de fabrikant zijn toegelaten.
- Bij contact van reinigingsmiddelen met de ogen moeten deze grondig met water gespoeld worden en bij inslikken moet onmiddellijk een arts geraadpleegd worden.

Bediening

- Degene die het apparaat bedient dient het te gebruiken volgens de voorschriften. Deze dient rekening te houden met de plaatselijke omstandigheden en bij het werken met het apparaat te letten op derden.
- Het apparaat mag alleen door personen worden gebruikt die voor de omgang ermee zijn opgeleid of hun vaardigheden in het bedienen hebben aangetoond en uitdrukkelijk de opdracht hebben gekregen voor het gebruik. Het apparaat mag niet worden gebruikt door kinderen of jongeren.
- Het apparaat mag nooit onbeheerd worden achtergelaten zolang de motor nog draait.

Transport

Bij het transport moet het apparaat leegge-
maakt en stilgelegd worden.

Onderhoud

- Voor het reinigen en onderhouden van het apparaat en het vervangen van onderdelen moet het apparaat uitgeschakeld worden en moet - indien voorhanden - de stekker uitgetrokken worden.
- Als bescherming tegen de reinigingsvloeistof moet geschikte veiligheidskleding gedragen worden, in het bijzonder een geschikte veiligheidsbril en handschoenen.
- Reparaties mogen uitsluitend door goedgekeurde klantenservicewerkplaatsen of door vaklui voor dit gebied worden uitgevoerd die met de betreffende veiligheidsvoorschriften vertrouwd zijn.
- Mobiel commercieel geëxploiteerde apparatuur dient volgens BGV A3 op veiligheid te worden gecontroleerd.

Accessoires en reserveonderdelen

Er mogen alleen toebehoren en onderdelen gebruikt worden, die door de fabrikant zijn goedgekeurd. Origineel toebehoren en originele onderdelen staan er borg voor dat het apparaat veilig en storingsvrij gebruikt kan worden.

Apparaat-elementen

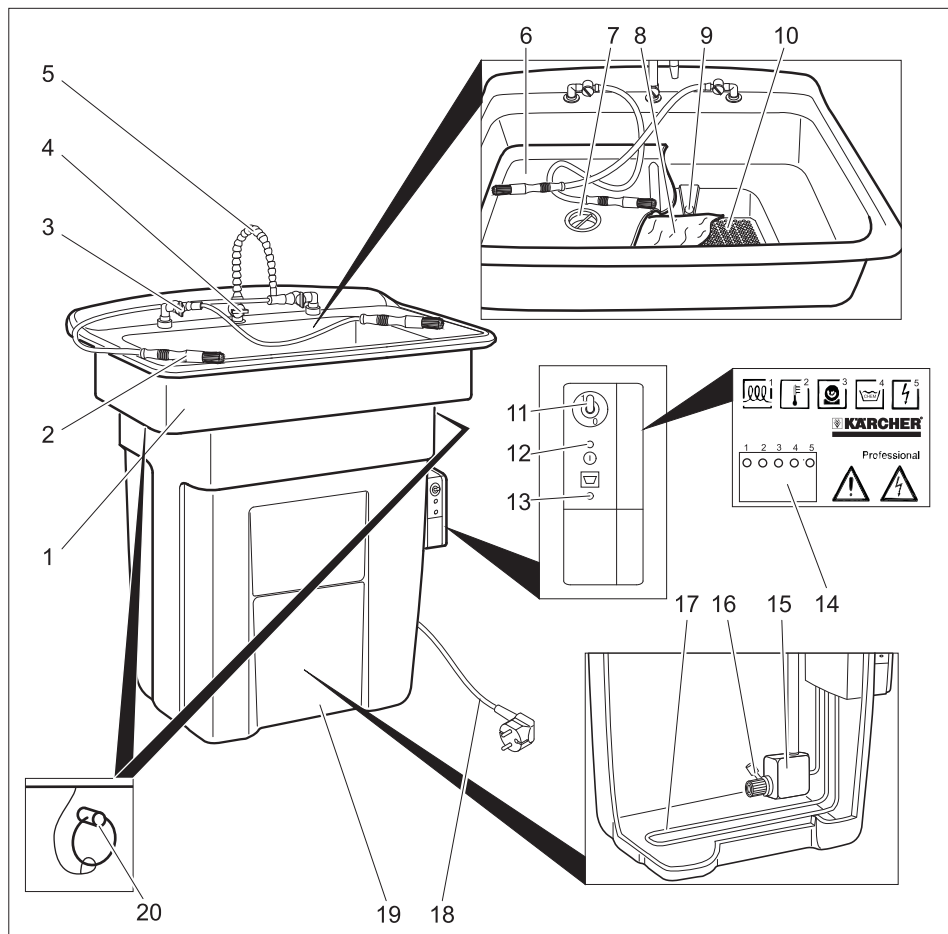

- | | |
|---------------------------------------|---|
| 1 Spoelbak | 13 Controlelampje „Reinigingsvloeistof na-
vullen“ |
| 2 Waspenseel | 14 LEDs |
| 3 Afsluitkraan voor waspenseel | 15 Pomp |
| 4 Afsluitkraan voor spoelkraan | 16 Filter |
| 5 Spoelkraan | 17 Verwarmingselement |
| 6 Spoelbodem | 18 Stroomkabel met stekker |
| 7 Zeef voor kleine delen en spanen | 19 Container |
| 8 Filtermat met microben | 20 Veiligheidspin (alleen PC 100 M2 BIO) |
| 9 Overloopopening | |
| 10 Bodem van de zeef | |
| 11 Schakelaar „Pomp ON/OFF“ | |
| 12 Controlelampje "Er is netspanning" | |

LEDs

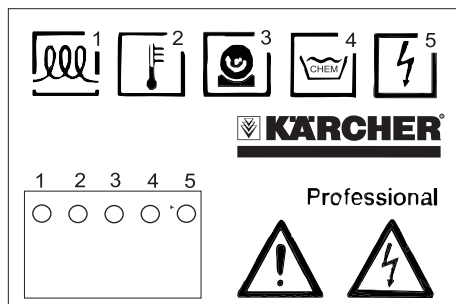

- 1 I: Verwarming aan
0: Verwarming uit
- 2 Temperatuur te hoog
- - - - Temperatuur in orde
- - - - Temperatuur te laag
..... Temperatuurmeter defect
- 3 I: Pomp is aan
0: Pomp is uit
. . . . Tijd afgelopen, pomp uit- en
weer inschakelen
- 4 I: Niveau in orde
0: Niveau te laag
- 5 Spanning in orde

Ingebruikneming

- ➔ Apparaat horizontaal opstellen.
- ➔ Spoelbodem en bodem van de zeef naar boven wegnemen.
- ➔ Bodem van de zeef wegnemen en op de opening in de wasbak leggen
- ➔ Filtermat wegnemen en met de witte kant naar boven op de bodem van de zeef leggen.
- ➔ Spoelbodem in de wasbak leggen.
- ➔ 80 liter reinigingsvloeistof RM PC-BIO langzaam in de wasbak gieten.

Voorzichtig

De toevoeging van andere reinigungsoplossingen dan RM PC-BIO leidt tot de deactivering van de microben, de afbraak van vet- en olievervuiling wordt gestoord. Geen water, oplosmiddelen, wasbenzine, petroleum, bleekmiddel of ontsmettingsmiddel in het apparaat gieten.

- ➔ Netstekker in het stopcontact steken. Aansluitwaarden zie Technische gegevens en typeplaatje.
- Het duurt ongeveer 1 uur vooraleer het apparaat een watertemperatuur van ongeveer 38 °C bereikt heeft.

Bediening

De reiniging gebeurt manueel door middel van de drie reinigungsapparaten.

- ➔ Veiligheidshandschoenen aantrekken en veiligheidsbril opzetten.
- ➔ Te reinigen onderdelen (max. 100 kg) op de spoelbodem leggen.
- ➔ Schakelaar „Pomp ON/OFF“ op „1/ON“ stellen.
- ➔ Afsluitkraan van het gewenste reinigungsapparaat openen.

Instructie

Het is mogelijk om verschillende reinigungsapparaten tegelijkertijd te gebruiken.

- ➔ Onderdelen reinigen.

Na het beëindigen van de reiniging:

- ➔ Schakelaar „Pomp ON/OFF“ op „OFF/0“ stellen.

Waarschuwing

De pomp schakelt automatisch uit na afloop van 10 minuten. Voor de herinbedrijfstelling de schakelaar „Pomp ON/OFF“ kort uit- en opnieuw inschakelen.

Pomp na het einde van de reinigungs werkzaamheden uitschakelen, zo wordt onnodig verlies van reinigungs vloeistof door verdamping vermeden.

⚠ Waarschuwing

Indien het apparaat tijdens een uitval van de voedingsspanning ingeschakeld blijft, start de pomp opnieuw bij de totstandbrenging van de voedingsspanning. Bij uitval van de voedingsspanning schakelaar „Pomp ON/OFF“ op „Off/0“ stellen.

Buitenwerkingstelling

- Schakelaar „Pomp ON/OFF“ op „OFF/0“ stellen.

Waarschuwing

Om de afbraakkracht van de microben in de reinigingsvloeistof te bereiken, moet de reinigingsvloeistof permanent op een temperatuur van 38 °C gehouden worden.

Daarom moet, indien mogelijk, de voedingsspanning van het apparaat ook tijdens pauzen (bv. 's nachts, tijdens weekends of vakantieperioden) ingeschakeld blijven.

Transport

- Bij het transport moet het apparaat leeggemaakt en stilgelegd worden.
- Bij het transport in voertuigen moet het apparaat conform de geldige richtlijnen beveiligd worden tegen verschuiven en kantelen.

Voorzichtig

Gevaar voor letsels en beschadigingen! Houd bij het transport rekening met het gewicht van het apparaat.

Opslag

Voorzichtig

Gevaar voor letsel en beschadiging! Het gewicht van het apparaat bij opbergen in acht nemen.

Herinbedrijfstelling

Indien de stroomtoevoer gedurende lange tijd onderbroken werd, moeten nieuwe microben aan de reinigingsoplossing toegevoegd worden.

- Filtermat vernieuwen (zie paragraaf „Reparatie en onderhoud/maandelijks“)
- Indien de onderbreking verschillende weken duurde, moet tevens een fles RM Microbesuspensie in het apparaat gegoten worden.

Zorg en onderhoud

Dagelijks

- Controleren of het controlelampje „Reinigingsvloeistof navullen“ brandt. Indien het controlelampje brandt, 20 liter reinigingsvloeistof RM PC-BIO in de wasbak gieten.

Waarschuwing

Reservoir niet te vol doen Het maximale niveau is bereikt, wanneer het controlelampje "Reinigingsvloeistof bijvullen" uitgaat. Indien het controlelampje „Reinigingsvloeistof navullen“ dan wordt de opwarming van de reinigingsvloeistof uitgeschakeld. De afbraakkracht van de microben daalt.

- Zeef voor kleine delen en spanen reinigen.

Maandelijks

- Spoelbodem wegnemen.
- Filtermat eruit nemen.
- Nieuwe filtermat aanbrengen.
- Oude filtermat boven de nieuwe houden en uitwringen.
- Oude filtermat volgens de lokale voorschriften voor speciaal afval verwijderen (zie „Aanwijzing afvalbeheer“).
- Spoelbodem opnieuw aanbrengen.

Waarschuwing

Verbruikte filtermat volgens de lokale voorschriften voor mineraaloliehoudend afval verwijderen.

Indien de filtermat maar lichtjes vervuild is, kan het interval tot 2 maanden verlengd worden.

Jaarlijks

⚠ Gevaar

Verbrandingsgevaar aan het verwarmingselement.

Gevaar door elektrische schok.

Voor werkzaamheden aan het apparaat altijd eerst de stekker uit het stopcontact halen.

- Alleen bij PC 100 M2 BIO: Veiligheids-pin vóór het afnemen van de spoelbak eruit trekken.
- Wasbak optillen en opzij zwenken.
- Deeltjes die op de reinigingsvloeistof zwemmen afscheppen.
- Reinigingsvloeistof in een geschikt reservoir pompen.
- Indien olie op de reinigingsvloeistof zweemt, het afpompen beëindigen, indien olie uit de pomp treedt. Olie met de hand wegscheppen en volgens de lokale voorschriften verwijderen.
- Reservoir en pomp met water spoelen.
- Toestand van de slangleidingen controleren.
- Wasbak opnieuw aanbrengen.

Alleen bij PC 100 M1 BIO:

Voorzichtig

Beschadigingsgevaar voor de slangleiding in het reservoir door contact met het verwarmingselement. Wasbak zodanig plaatsen dat de pomp in het reservoir zich aan dezelfde kant bevindt als de afsluitkranen van de reinigungsapparaten.

- Alleen bij PC 100 M2 BIO: Veiligheids-pin weer aanbrengen.
- Spoelbodem wegnemen.
- Filtermat eruit nemen.
- Nieuwe filtermat aanbrengen.
- Oude filtermat boven de nieuwe houden en uitwringen.
- Oude filtermat volgens de lokale voorschriften voor speciaal afval verwijderen (zie „Aanwijzing afvalbeheer“).
- Spoelbodem opnieuw aanbrengen.
- Reinigingsvloeistof in het apparaat teruggieten.
- Indien het controlelampje brandt, 20 liter reinigingsvloeistof RM PC-BIO in de wasbak gieten.

Onderhoudscontract

Met het bevoegde Kärcher-verkoopkantoor kan een onderhoudscontract voor het apparaat worden afgesloten.

Aanwijzing afvalbeheer

Voor filtermat en reinigingsvloeistof gelden de volgende EC-afvalcodes:

Filtermat	130899, niet eerder genoemd olieafval
RM PC-BIO 10 RM PC-BIO 20	070601, waterige wasvloeistoffen uit het gebruik van reinigingsmiddelen
RM Microbesu- spensie	161002, waterig vloeibaar afval, eerder niet genoemd

Hulp bij storingen

Indien de storing niet kan worden opgelost, moet het toestel door de klantendienst gecontroleerd worden.

Storing	Mogelijke oorzaak	Oplossing	door wie
Apparaat draait niet	Het apparaat heeft geen spanning.	Controleer het elektriciteitsnet.	Electricien
Slecht reinigingsresultaat	Microben vernield.	Filtermat vernieuwen. Een fles RM Microbesuspensie in het apparaat gieten.	Bediener
	Reinigingsvloeistof verbruikt.	Reinigingsvloeistof en filtermat vernieuwen.	Bediener
Hoog verbruik van reinigingsvloeistof (meer dan 20 l per maand)	Op de gereinigde onderdelen blijft reinigingsoplossing zitten.	Gereinigde onderdelen laten afdruipe n.	Bediener
	Poetsdoeken zuigen reinigingsvloeistof op.	Geen poetsdoeken gebruiken voor het reinigen.	Bediener
	Apparaat ondicht.	Reservoir controleren op dichtheid.	Bediener
	Spleet tussen reservoir en wasbak.	Wasbak juist op het reservoir plaatsen, indien nodig dichting tussen reservoir en wasbak vervangen.	Bediener
Lage of geen stroming van het reinigingsmiddel	Afsluitkraan gesloten.	Afsluitkraan openen.	Bediener
	Bedrijfstijd van de pomp afgelopen (LED „Pomp“ knippert).	Schakelaar „Pomp ON/OFF“ op „OFF“ en vervolgens opnieuw op "ON" stellen.	Bediener
	Te weinig reinigingsvloeistof in het reservoir.	Reinigingsvloeistof navullen tot het controlelampje „Reinigingsmiddel navullen“ uit gaat.	Bediener
	Filter in het reservoir verstopt.	Wasbak wegnemen en filter reinigen.	Bediener
	Slang verstopt of ondicht.	Slangleiding van de pomp naar het waspenseel of naar de spoelkraan controleren op verstopping en dichtheid.	Bediener
	Pomp defect (pompt werkt ondanks brandende LED „Pomp“ niet).	Pomp vervangen.	Klantendienst

Storing	Mogelijke oorzaak	Oplossing	door wie
Reinigingsvloeistof loopt niet weg	Zeef voor kleine delen en spanen verstopt.	Zeef reinigen.	Bediener
	Filtermat verstopt.	Filtermat vernieuwen. Bij grote hoeveelheden vuil een meerlagige filtermat gebruiken en wekelijks een vlieslaag verwijderen.	Bediener
	Overloopopeningen in de spoeltafel verstopt.	Overloopopeningen reinigen.	Bediener
Controlelampje „Reinigingsvloeistof navullen“ brandt ondanks voldoende vloeistof	Niveausensor defect.	Defecte niveausensor door de klantenservice laten vervangen.	Bediener
Veel olie in het systeem	Olie ter verwijdering in het apparaat gegoten.	Olie wegscheppen en verwijderen. Eventueel reinigingsvloeistof vervangen en apparaat reinigen (zie „Reparatie en onderhoud / jaarlijks“, maar nieuwe reinigungsoplossing gebruiken).	Bediener
	Spanningstoevoer 's nacht uitgezet.		
	Microben vernield.	Filtermat vernieuwen. Een fles RM Microbesuspensie in het apparaat gieten.	Bediener
	Te weinig reinigingsvloeistof in het reservoir. Daardoor is het verwarmingselement gedeactiveerd.	Reinigingsvloeistof navullen tot het controlelampje „Reinigingsmiddel navullen“ uit gaat.	Bediener
	Verwarmingselement defect.	Temperatuur van de reinigingsvloeistof controleren, eventueel verwarmingselement door de klantendienst laten vervangen.	Bediener
Temperatuur van de reinigingsvloeistof te laag	Te weinig reinigingsvloeistof in het reservoir. Daardoor is het verwarmingselement gedeactiveerd.	Reinigingsvloeistof navullen tot het controlelampje „Reinigingsmiddel navullen“ uit gaat.	Bediener

Technische gegevens

		PC 100 M1 BIO	PC 100 M2 BIO
Elektrische aansluiting			
Stroomsoort	V/~ /Hz	220...240/1~/50/60	
Aansluitvermogen	kW	1,0	
Elektrische beveiliging	A	16	
Capaciteit			
Verwarmingcapaciteit	kW	1	
Werkdruk	MPa (bar)	0,03 (0,3)	
Volume	l/h (l/min)	900 (15)	
Reinigingstemperatuur	°C	38	
Temperatuur, max	°C	46	
Inhoud reservoir	l	80	
Draagkracht	kg	100	
Geluidsemissie			
Geluidsrukniveau (EN 60704-1)	dB(A)	<70	
Geluidsniveau (EN 60704-1)	dB(A)	73	
Apparaatvibraties (totale bewegingswaarde ISO 5349)			
Waspenseel	m/s ²	0,0	
Maten en gewichten			
Hoogte	mm	1003	1067
Breedte	mm	978	1181
Diepte	mm	737	952
Werkoppervlak	mm	660 x 420	1041 x 660
Leeggewicht	kg	33	44

Toebehoren

Benaming	Onderdelen- nr.
Reinigingsvloeistof RM PC-BIO 10, 20 l, standaard	6.295-260.0
Reinigingsvloeistof RM PC-BIO 20, 20 l, voor gevoelige metalen zoals koper, alumini- um...	6.295-261.0
RM Microbesuspensie, voor de herinbedrijfstel- ling	6.295-262.0

Filtermat	6.626-041.0
Filtermat, meerlagig	6.626-042.0
Waspenseel, normale toevoerleiding	6.626-038.0
Waspenseel, lange toe- voerleiding	6.626-039.0
Waspenseel, gebogen	6.626-040.0
Rolwagen	6.626-043.0

Reserveonderdelen

- Er mogen uitsluitend toebehoren en reserveonderdelen gebruikt worden die door de fabrikant zijn vrijgegeven. Originale toebehoren en reserveonderdelen bieden de garantie van een veilig en storingsvrije werking van het apparaat.
- Een selectie van de meest frequent benodigde reserveonderdelen vindt u achteraan in de gebruiksaanwijzing.
- Verdere informatie over reserveonderdelen vindt u op www.kaercher.com bij Service.

Garantie

In ieder land zijn de door ons bevoegde verkoopkantoor uitgegeven garantiebepalingen van toepassing. Eventuele storingen aan het apparaat verhelpen wij zonder kosten binnen de garantietermijn, mits een materiaal of fabrieksfout de oorzaak van deze storing is. Neem bij klachten binnen de garantietermijn contact op met uw leverancier of de dichtstbijzijnde klantenservicewerkplaats en neem uw aankoopbewijs mee.

EG-conformiteitsverklaring

Hierbij verklaren wij dat de hierna vermelde machine door haar ontwerp en bouwwijze en in de door ons in de handel gebrachte uitvoering voldoet aan de betreffende fundamentele veiligheids- en gezondheidseisen, zoals vermeld in de desbetreffende EG-richtlijnen. Deze verklaring verliest haar geldigheid wanneer zonder overleg met ons veranderingen aan de machine worden aangebracht.

Product: Installatie voor het reinigen met waterige oplossingen
Type: 1.626-xxx

Van toepassing zijnde EG-richtlijnen

2006/42/EG (+2009/127/EG)

2004/108/EG

Toegepaste geharmoniseerde normen

EN 55014-1: 2006+A1: 2009+A2: 2011

EN 55014-2: 1997+A1: 2001+A2: 2008

EN 12921-1

EN 12921-2

EN 60335-1

EN 61000-3-2: 2006+A1: 2009+A2: 2009

EN 61000-3-3: 2008

Toegepaste landelijke normen

-

De ondergetekenden handelen in opdracht en met volmacht van de bedrijfsleiding.



H. Jenner
CEO



S. Reiser
Head of Approval

Gevolmachtigde voor de documentatie:
S. Reiser

Alfred Kärcher GmbH & Co. KG

Alfred Kärcher-Str. 28 - 40

71364 Winnenden (Germany)

Tel.: +49 7195 14-0

Fax: +49 7195 14-2212

Winnenden, 2011/04/01



Antes del primer uso de su aparato, lea este manual original, actúe de acuerdo a sus indicaciones y guárdelo para un uso posterior o para otro propietario posterior.

En caso de daños de transporte informe inmediatamente al fabricante.

Índice de contenidos

Protección del medio ambiente	ES	..	1
Uso previsto	ES	..	1
Función	ES	..	2
Indicaciones de seguridad	ES	..	2
Elementos del aparato	ES	..	5
Puesta en marcha	ES	..	6
Funcionamiento	ES	..	3
Puesta fuera de servicio	ES	..	7
Transporte	ES	..	7
Cojinete	ES	..	7
Puesta de nuevo en marcha	ES	..	7
Conservación y mantenimiento	ES	..	7
Indicaciones sobre el reciclaje del aparato	ES	..	8
Ayuda en caso de avería	ES	..	9
Datos técnicos	ES	..	11
Accesorios	ES	..	11
Piezas de repuesto	ES	..	12
Garantía	ES	..	12
Declaración de conformidad CE	ES	..	12

Protección del medio ambiente



Los materiales empleados para el embalaje son reciclables y recuperables. No tire el embalaje a la basura doméstica y entréguelo en los puntos oficiales de recogida para su reciclaje o recuperación.



Los aparatos viejos contienen materiales valiosos reciclables que deberían ser entregados para su aprovechamiento posterior. Evite el contacto de baterías, aceites y materias semejantes con el medio ambiente. Por este motivo, entregue los aparatos usados en los puntos de recogida previstos para su reciclaje.

Por favor, no deje que el aceite para motores, el aceite caliente y la gasolina dañen el medio ambiente. Evite que sustancias nocivas penetren en el suelo y elimine el aceite usado de forma que no dañe el medio ambiente.

Por favor, eliminar esterillas filtrantes usadas y detergentes líquidos de acuerdo con las normativas locales para basuras especiales (véase "Indicaciones de eliminación").

Indicaciones sobre ingredientes (REACH)

Encontrará información actual sobre los ingredientes en:

www.kaercher.com/REACH

Uso previsto

El aparato está diseñado para la limpieza manual de piezas con un peso máximo de 100 kg en fábricas de la rama metalúrgica y la reparación.

- Para el funcionamiento correcto, se debe utilizar el detergente RM PC-BIO ofertado para este aparato y la esterilla filtrante de microbios.
- El uso de otros detergentes líquidos afecta o evita la degradación biológica de las suciedades de grasa y aceite.
- No rellenar con líquidos disolventes, combustibles o explosivos.
- El aparato se debe colocar sobre una base horizontal, firme e impermeable a líquidos.

- El aparato no está creado para eliminar aceite usado. Si penetran grandes cantidades de aceite, gasolina, aceite de motor, anticongelante u otra sustancia similar en el aparato, se interrumpirá la degradación de grasa aceite con los microbios.
- El aparato no está creado para la limpieza de herramientas de pintores.
- El aparato no es apto para el uso en entornos con peligro de explosión.

Las aguas residuales que contengan aceite no deben penetrar en el suelo ni verterse en aguas naturales o en el sistema de canalización.

Eliminar la esterilla filtrante usada de acuerdo con las normativas locales para residuos con contenido de aceite mineral.

Puesto de trabajo

Al utilizar el aparato, el operador se coloca en el lado delantero del aparato.

Función

El detergente en el recipiente se calienta mediante el elemento calefactor y se transporta mediante la bomba a las herramientas de limpieza. Estas pueden ser controladas a través de los grifos de cierre correspondientes.

Las partículas de suciedad fijas se retienen en la base de lavado o en la esterilla filtrante situada debajo de esta.

Las suciedades de grasa y aceite se lavan en el recipiente y allí se degradan los microbios a dióxido de carbono y agua.

Los microbios están contenidos al principio en la esterilla filtrante y se llevan en el detergente líquido al recipiente. Para que los microbios puedan trabajar de forma óptima se debe calentar el detergente líquido en el recipiente.

Indicaciones de seguridad

- Antes de la puesta en funcionamiento, lea el manual de instrucciones y observe las indicaciones de seguridad.
- Las placas de advertencia e indicadoras colocadas en el aparato proporcionan indicaciones importantes para un funcionamiento seguro.
- Además de las indicaciones contenidas en este manual de instrucciones, deben respetarse las normas generales vigentes de seguridad y prevención de accidentes.

Símbolos del manual de instrucciones

Peligro

Para un peligro inminente que acarrea lesiones de gravedad o la muerte.



Advertencia

Para una situación que puede ser peligrosa, que puede acarrear lesiones de gravedad o la muerte.

Precaución

Para una situación que puede ser peligrosa, que puede acarrear lesiones leves o daños materiales.

Símbolos en el aparato

 	<p> Peligro</p> <p><i>Peligro por descarga eléctrica. Sólo personal eléctrico especializado debe abrir la carcasa.</i></p>
---	--

Toma de corriente

Peligro

Peligro de lesiones por descarga eléctrica. Conecte el aparato únicamente a corriente alterna.

El aparato sólo debe estar conectado a una conexión eléctrica que haya sido realizada por un electricista de conformidad con la norma CEI 60364.

La tensión de la fuente de corriente tiene que coincidir con la indicada en la placa de características.

Es imprescindible que el aparato esté conectado con un enchufe a la red eléctrica.

Está prohibido establecer una conexión no separable con la red eléctrica. El enchufe sirve para poder desconectarse de la red.

Antes de cada puesta en servicio, compruebe si el cable de conexión y el enchufe de red presentan daños. Si el cable de conexión estuviera deteriorado, debe encarar sin demora a un electricista especializado del servicio de atención al cliente autorizado que lo sustituya.

- Se recomienda conectar el aparato únicamente a un enchufe que esté asegurado con un interruptor de protección de corriente de defecto de 30 mA.
- Se debe utilizar la conexión a red indicada por el fabricante, esto también es válido a la hora de sustituir el cable. Tipos véase lista de piezas de repuesto.
- No toque nunca la clavija con las manos mojadas.
- Debe tener cuidado de no dañar ni estropear el cable de conexión a red y el cable de prolongación por pisarlos, aplastarlos, tirar de ellos, u otras acciones similares. Proteja el cable de red del calor, aceite o cantos afilados.
- El cable alargador tiene que tener el corte transversal mostrado en el esquema de circuitos y estar protegido ante chorros de agua. La conexión no debe sumergirse en agua.
- Al reemplazar los acoplamientos en el cable de conexión a la red o cable prolongador deben permanecer garantizadas la protección contra los chorros de agua y la resistencia mecánica.

Valores de conexión: véase la placa de características/datos técnicos.

Empleo

- Antes de utilizar el equipo con sus dispositivos de trabajo, compruebe que esté en perfecto estado y que garantice

la seguridad durante el servicio. Si no está en perfecto estado, no debe utilizarse.

- Para usar el aparato en zonas con peligro de explosión (p. ej., gasolineras) son de obligado cumplimiento las normas de seguridad correspondientes. Está prohibido usar el aparato en zonas en las que exista riesgo de explosiones.
- El aparato debe estar situado sobre una base estable.
- Todas las partes conductoras de corriente de la zona de trabajo tienen que estar protegidas contra los chorros de agua.
- Utilizar ropa protectora adecuada contra salpicaduras de agua, especialmente gafas y guantes de seguridad.
- Está prohibido limpiar aquellos materiales que contengan asbesto u otros materiales con sustancias nocivas para la salud.
- Sólo podrá usar detergentes que el fabricante del aparato haya aprobado.
- En caso de que el detergente entre en contacto con los ojos, enjuáguelos inmediatamente con agua, si ingiere el detergente consulte inmediatamente a un médico.

Funcionamiento

- El usuario debe utilizar el aparato conforme a las instrucciones. Durante los trabajos con el aparato, debe tener en cuenta las condiciones locales y evitar causar daños a terceras personas.
- El aparato sólo debe ser utilizado por personas que hayan sido instruidas en el manejo o hayan probado su capacidad al respecto y a las que se les haya encargado expresamente su utilización. Los niños y los adolescentes no deben utilizar el aparato.
- El aparato no debe permanecer jamás sin vigilar mientras esté en marcha.

Transporte

Vaciar y parar el aparato para el transporte.

Mantenimiento

- Antes de limpiar y revisar el aparato y cambiar y piezas, apagar el aparato y desenchufar si funciona con electricidad.
- Utilizar ropa protectora adecuada contra el detergente líquido especialmente gafas y guantes de seguridad.
- El mantenimiento correctivo debe ser llevado a cabo únicamente por una oficina autorizada de servicio al cliente o por personal especializado, familiarizado con todas las normas de seguridad pertinentes.
- Los equipos ambulantes de uso industrial deben someterse al control de seguridad según la norma BGV A3.

Accesorios y piezas de repuesto

Sólo deben emplearse accesorios y piezas de repuesto originales o autorizados por el fabricante. Los accesorios y piezas de repuesto originales garantizan el funcionamiento seguro y sin averías del aparato.

Elementos del aparato

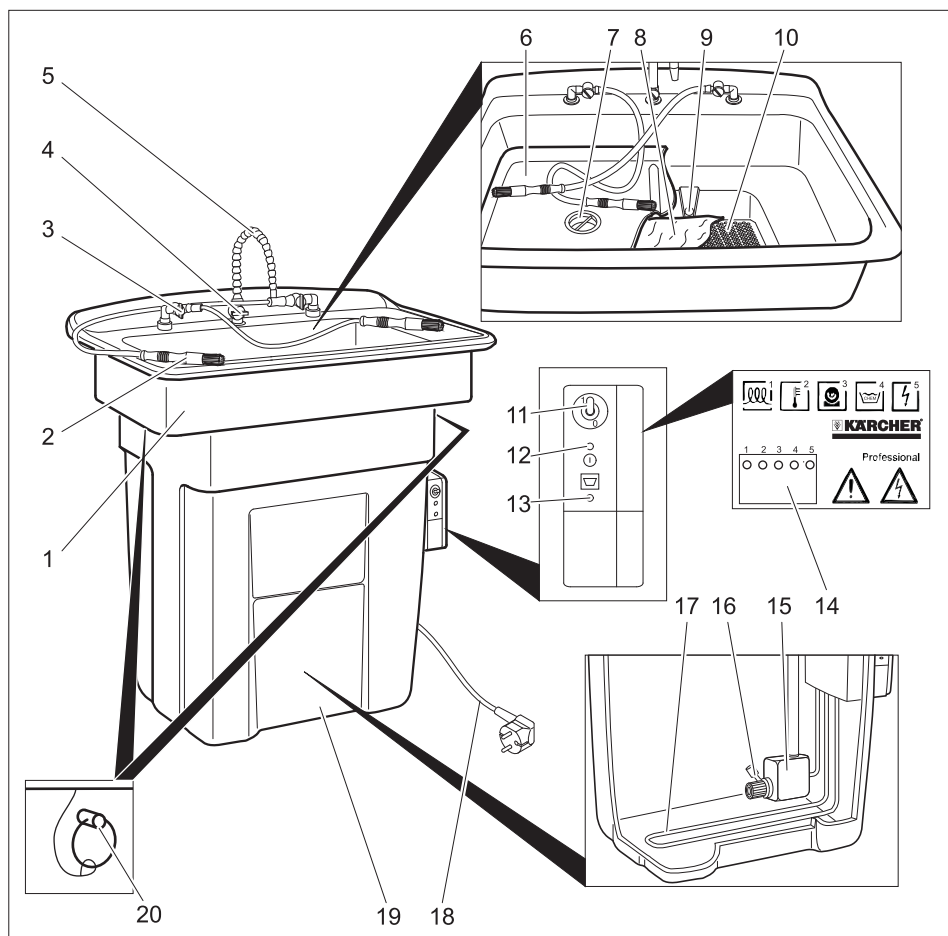

- | | | | |
|----|---|----|---|
| 1 | Tina de lavado | 13 | Piloto de control "Rellenar detergente líquido" |
| 2 | Pincel de lavado | 14 | LEDs |
| 3 | Grifo de cierre para pincel de lavado | 15 | Bomba |
| 4 | Grifo de cierre para grifo de enjuague | 16 | Filtro |
| 5 | Grifo de enjuague | 17 | elemento calefactor |
| 6 | Base de lavado | 18 | Cable de alimentación con enchufe de clavija de red |
| 7 | Filtro de piezas pequeñas y virutas | 19 | contenedor |
| 8 | Esterilla filtrante con microbios | 20 | Espiga de seguridad (sólo PC 100 M2 BIO) |
| 9 | Orificios de rebose | | |
| 10 | Fondo del tamiz | | |
| 11 | Interruptor "Bomba ON/OFF" | | |
| 12 | Piloto de control "Tensión de red disponible" | | |

LEDs

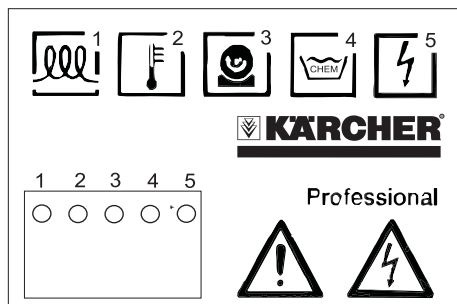

- 1 I: Calefacción conectada
0: Calefacción desconectada
- 2 Temperatura muy alta
- - - - Temperatura correcta
- - - - Temperatura demasiado baja
..... Medición de temperatura defectuosa
- 3 I: Bomba está conectada
0: Bomba está desconectada
. . . . Tiempo transcurrido, desconectar y conectar de nuevo la bomba
- 4 I: Nivel de llenado correcto
0: Nivel de llenado demasiado bajo
- 5 Tensión correcta

Puesta en marcha

- ➔ Colocar el aparato horizontalmente en el lugar de instalación.
- ➔ Extraer la base de lavado y el tamiz.
- ➔ Desempaquetar el tamiz y colocar en el orificio de la tina de lavado
- ➔ Desempaquetar la esterilla filtrante y colocar con la parte blanca hacia arriba sobre el tamiz.
- ➔ Colocar la base de lavado en la tina de lavado.
- ➔ Echar 80 litros de detergente líquido RM PC -BIO lentamente en la tina de lavado.

Precaución

La adición de otras soluciones de detergente que no sean RM PC-BIO provoca la desactivación de los microbios, se interrumpe la degradación de las suciedades

de grasa y aceite. No introducir agua, disolvente, aguarrás, petróleo, lejía o desinfectante en el aparato.

- ➔ Enchufar la clavija de red a una toma de corriente.

Valores de conexión: véase la placa de características y datos técnicos.

El aparato necesita aprox. 1 hora hasta alcanzar la temperatura de agua de aprox. 38°C.

Funcionamiento

La limpieza se realiza manualmente con las herramientas de limpieza.

- ➔ Utilizar guantes y gafas de seguridad.
- ➔ Distribuir las piezas a limpiar (máx. 100 kg) en la base de lavado.
- ➔ Poner el interruptor "Bomba ON/OFF" en "1/ON".
- ➔ Abrir el grifo de cierre de la herramienta de limpieza deseada.

Nota

Es posible operar simultáneamente varias herramientas de limpieza.

- ➔ Limpiar las piezas.

Tras finalizar la limpieza:

- ➔ Poner el interruptor "Bomba ON/OFF" en "OFF/0".

Nota

La bomba se apaga automáticamente tras finalizar los 10 minutos. Para poner de nuevo en marcha, conectar/desconectar brevemente el interruptor "Bomba ON/OFF". Desconectar la bomba tras finalizar los trabajos de limpieza, así se evita la pérdida innecesaria de detergente por evaporación.

⚠ Advertencia

Si el aparato se mantiene conectado durante un apagón, la bomba se pone en funcionamiento cuando vuelva la corriente. En caso de apagón, poner el interruptor „Bomba ON/OFF“ a „Off/0“.

Puesta fuera de servicio

- Poner el interruptor "Bomba ON/OFF" en "OFF/0".

Nota

Para alcanzar el rendimiento de degradación de los microbios en el detergente líquido se debe mantener este a aprox. 38 °C. Por eso, si es posible, mantener el suministro de corriente del aparato también durante las pausas en el funcionamiento (p.ej. de noche, los fines de semana o en vacaciones).

Transporte

- Vaciar y parar el aparato para el transporte.
- Al transportar en vehículos, asegurar el aparato para evitar que resbale y vuelque conforme a las directrices vigentes.

Precaución

¡Peligro de lesiones y daños! Respetar el peso del aparato para el transporte.

Cojinete

Precaución

¡Peligro de lesiones y daños! Respetar el peso del aparato en el almacenamiento.

Puesta de nuevo en marcha

Si se ha interrumpido el suministro de corriente durante un largo período, se debe añadir nuevos microbios a la solución de detergente.

- Cambiar la esterilla filtrante (véase apartado "Cuidados y mantenimiento/mensualmente")
- Si la interrupción ha sido de varias semanas, además de eso se debe echar una botella de suspensión de microbios RM en el aparato.

Conservación y mantenimiento

diariamente

- Compruebe si se enciende el piloto "Rellenar detergente".
Si el piloto se ilumina, echar 20 litros de detergente líquido RM PC-BIO en la tina de lavado.

Nota

No sobrellenar los depósitos. Se ha alcanzado el nivel de llenado máximo cuando se apague la lámpara de control "Rellenar líquido de detergente".

Si se ilumina el piloto „Rellenar detergente líquido“ se apagarán el calentamiento del detergente líquido. Baja el rendimiento de degradación de los microbios.

- Limpiar el filtro de piezas pequeñas y virutas.

Mensualmente

- Extraer la base de lavado.
- Extraer la esterilla filtrante.
- Colocar una nueva esterilla filtrante.
- Se puede sostener la esterilla filtrante usada sobre la nueva y escurrirla.
- Eliminar esterillas filtrantes usadas de acuerdo con las normativas locales para basuras especiales (véase "Indicaciones de eliminación").
- Colocar de nuevo la base de lavado.

Nota

Eliminar la esterilla filtrante usada de acuerdo con las normativas locales para residuos con contenido de aceite mineral. Si la esterilla filtrante sólo está algo sucia, se puede extender el intervalo de cambio a 2 meses.

Anualmente

Peligro

Peligro de quemaduras con el elemento calefactor.

Peligro por descarga eléctrica.

Antes de efectuar trabajos en el aparato, desenchúfelo.

- Sólo en PC 100 M2 BIO: Extraer las espigas de seguridad antes de quitar la pila de lavado.
- Levantar la base de lavado y girar hacia un lado.
- Coger las partículas que floten en el detergente.
- Bombear el detergente líquido en un recipiente adecuado.
- Si hay aceite en el detergente, finalizar el bombeado cuando salga aceite de la bomba. Recoger manualmente el aceite y eliminar de acuerdo con las normativas vigentes.
- Lavar el recipiente y la bomba con agua.
- Comprobar el estado de las tuberías.
- Coloque de nuevo la tina de lavado.

Sólo PC 100 M1 BIO:

Precaución

Riesgo de daños para el tubo en el recipiente por entrar en contacto con el elemento calefactor. Colocar la tina de lavado de modo que la bomba y el recipiente se encuentren en el mismo sitio que los grifos de cierre de las herramientas de limpieza.

- Sólo en PC 100 M2 BIO: Vuelva a colocar las espigas de seguridad.
- Extraer la base de lavado.
- Extraer la esterilla filtrante.
- Colocar una nueva esterilla filtrante.
- Se puede sostener la esterilla filtrante usada sobre la nueva y escurrirla.
- Eliminar esterillas filtrantes usadas de acuerdo con las normativas locales para basuras especiales (véase "Indicaciones de eliminación").
- Colocar de nuevo la base de lavado.
- Volver a echar el detergente líquido en el aparato.
- Si el piloto se ilumina, echar 20 litros de detergente líquido RM PC-BIO en la tina de lavado.

Contrato de mantenimiento

Se puede firmar un contrato de mantenimiento para el aparato con el departamento comercial correspondiente de Kärcher.

Indicaciones sobre el reciclaje del aparato

Para la esterilla filtrante y el detergente líquido están vigentes los siguientes códigos de residuos de la CE:

estera filtrante	130899, residuos de aceite
RM PC-BIO 10 RM PC-BIO 20	070601, líquidos de lavado acuosos de utilizar detergentes
Suspensión de microbios RM	161002, residuos acuosos que no estén indicados en el directorio

Ayuda en caso de avería

Si la avería no se puede solucionar el aparato debe ser revisado por el servicio técnico.

Avería	Posible causa	Modo de subsanarla	a realizar por
El aparato no funciona	El aparato no tiene tensión.	Comprobar la red eléctrica.	Electricista
Mal resultado de limpieza	Microbios estropeados.	Cambiar la esterilla filtrante. Echar una botella de suspensión de microbios RM en el aparato.	Operario
	Detergente acabado.	Cambiar el detergente líquido y la esterilla filtrante.	Operario
Mayor consumo de detergente (más de 20 l al mes)	En las piezas lavadas se adhiere la solución de limpieza.	Escurrir las piezas limpiadas.	Operario
	Un paño de limpieza absorbe el detergente líquido.	No utilizar paños de limpieza para limpiar.	Operario
	El aparato presenta fugas.	Comprobar si el recipiente es estanco.	Operario
	Ranura entre el recipiente y la tina de lavado.	Colocar bien la tina de lavado sobre recipiente, si es necesario cambiar la junta entre el recipiente y la tina de lavado.	Operario
Flujo de detergente reducido o inexistente	Grifo de cierre cerrado.	Abrir el grifo de cierre.	Operario
	Se ha acabado el tiempo de servicio de la bomb (LED "Bomba" parpadea).	Poner el interruptor "Bomba ON/OFF" en "1/ON" y a continuación otra vez a "ON"..	Operario
	Demasiado poco detergente líquido en el recipiente.	Rellenar detergente líquido hasta que se apague el piloto "Rellenar detergente".	Operario
	Filtro del recipiente atascado.	Extraer la tina de lavado y limpiar el filtro.	Operario
	Tubo atascado y con fugas.	Comprobar si está atascado o presenta fugas el tubo desde la bomba al pincel de lavado o del grifo de lavado.	Operario
	Bomba defectuosa (la bomba sigue trabajando a pesar de que el LED "Bomab" no se ilumina).	Cambiar la bomba.	Servicio de atención al cliente

Avería	Posible causa	Modo de subsanarla	a realizar por
No sale el detergente líquido	Filtro de piezas pequeñas y virutas atascado.	Limpie el tamiz.	Operario
	Esterilla filtrante atascada.	Cambiar la esterilla filtrante. En caso de grandes cantidades de suciedad, utilizar una esterilla filtrante de varias capas y quitar una capa de fieltro a la semana.	Operario
	Orificios de rebose de la mesa de lavado atascados.	Limpier los orificios de rebose.	Operario
El piloto de control "Rellenar detergente líquido" está iluminado a pesar de haber el nivel de líquido suficiente	Sensor de nivel de llenado defectuoso.	Solicitar al servicio técnico para cambiar el sensor de nivel de llenado defectuoso.	Operario
Mucha aceite en el sistema	Se ha echado aceite para eliminar en el aparato.	Extraer y eliminar el aceite. Si es necesario cambiar el detergente líquido y limpiar el aparato (véase "Cuidados y mantenimiento / anualmente", pero utilizar una nueva solución de limpieza).	Operario
	Suministro de corriente apagado durante la noche.		
	Microbios estropeados.	Cambiar la esterilla filtrante. Echar una botella de suspensión de microbios RM en el aparato.	Operario
	Demasiado poco detergente líquido en el recipiente. Por eso se desactiva el elemento calefactor.	Rellenar detergente líquido hasta que se apague el piloto "Rellenar detergente".	Operario
	Elemento calefactor defectuoso.	Comprobar la temperatura del detergente líquido, si es necesario solicitar al servicio técnico que cambie el elemento calefactor.	Operario
Temperatura del detergente líquido demasiado baja	Demasiado poco detergente líquido en el recipiente. Por eso se desactiva el elemento calefactor.	Rellenar detergente líquido hasta que se apague el piloto "Rellenar detergente".	Operario

Datos técnicos

		PC 100 M1 BIO	PC 100 M2 BIO
Conexión eléctrica			
Tipo de corriente	V/~/Hz	220...240/1~/50/60	
Potencia conectada	kW	1,0	
Fusible de red eléctrico	A	16	
Potencia y rendimiento			
Potencia de calefacción	kW	1	
Presión de trabajo	MPa (bar)	0,03 (0,3)	
Caudal	l/h (l/min)	900 (15)	
Temperatura de limpieza	°C	38	
Temperatura, máx.	°C	46	
Capacidad del depósito	l	80	
Capacidad	kg	100	
Emisión sonora			
Nivel de presión acústica (EN 60704-1)	dB(A)	<70	
Nivel de potencia acústica (EN 60704-1)	dB(A)	73	
Vibraciones del los aparatos (Valor total de la vibración ISO 5349)			
Pincel de lavado	m/s ²	0,0	
Medidas y pesos			
Altura	mm	1003	1067
Anchura	mm	978	1181
Profundidad	mm	737	952
Superficie de trabajo	mm	660 x 420	1041 x 660
Peso en vacío	kg	33	44

Accesorios

denominación	No. de pieza
Detergente líquido RM PC-BIO 10, 20 l, Standard	6.295-260.0
Detergente líquido RM PC-BIO 20, 20 l, para metales sensibles comoc obre, aluminio...	6.295-261.0
Suspensión de micro- bios RM para una nueva puesta en marcha	6.295-262.0

estera filtrante	6.626-041.0
Esterilla filtrante, de va- rias capas	6.626-042.0
Pincel de lavado, tube- ría normal	6.626-038.0
Pincel de lavado, tube- ría larga	6.626-039.0
Pincel de lavado, enro- llado	6.626-040.0
Carro	6.626-043.0

Piezas de repuesto

- Sólo deben emplearse accesorios y piezas de repuesto originales o autorizados por el fabricante. Los accesorios y piezas de repuesto originales garantizan el funcionamiento seguro y sin averías del aparato.
- Podrá encontrar una selección de las piezas de repuesto usadas con más frecuencia al final de las instrucciones de uso.
- En el área de servicios de www.kaercher.com encontrará más información sobre piezas de repuesto.

Garantía

En todos los países rigen las condiciones de garantía establecidas por nuestra empresa distribuidora. Las averías del aparato serán subsanadas gratuitamente dentro del periodo de garantía, siempre que se deban a defectos de material o de fabricación. En un caso de garantía, le rogamos que se dirija con el comprobante de compra al distribuidor donde adquirió el aparato o al servicio al cliente autorizado más próximo a su domicilio.

Declaración de conformidad CE

Por la presente declaramos que la máquina designada a continuación cumple, tanto en lo que respecta a su diseño y tipo constructivo como a la versión puesta a la venta por nosotros, las normas básicas de seguridad y sobre la salud que figuran en las directivas comunitarias correspondientes. La presente declaración perderá su validez en caso de que se realicen modificaciones en la máquina sin nuestro consentimiento explícito.

Producto: Instalación para limpiar soluciones acuosas
Modelo: 1.626-xxx

Directivas comunitarias aplicables

2006/42/CE (+2009/127/CE)
2004/108/CE

Normas armonizadas aplicadas

EN 55014-1: 2006+A1: 2009+A2: 2011
EN 55014-2: 1997+A1: 2001+A2: 2008
EN 12921-1
EN 12921-2
EN 60335-1
EN 61000-3-2: 2006+A1: 2009+A2: 2009
EN 61000-3-3: 2008

Normas nacionales aplicadas

-

Los abajo firmantes actúan con plenos poderes y con la debida autorización de la dirección de la empresa.



H. Jenner
CEO



S. Reiser
Head of Approbation

Persona autorizada para la documentación:
S. Reiser

Alfred Kärcher GmbH & Co. KG
Alfred-Kärcher-Str. 28 - 40
71364 Winnenden (Germany)
Tele.: +49 7195 14-0
Fax: +49 7195 14-2212

Winnenden, 2011/04/01



Leia o manual de manual original antes de utilizar o seu aparelho. Proceda conforme as indicações no manual e guarde o manual para uma consulta posterior ou para terceiros a quem possa vir a vender o aparelho.

No caso de danos provocados pelo transporte, informe imediatamente o revendedor.

Índice

Protecção do meio-ambiente	PT	.. 1
Utilização conforme o fim a que se destina a máquina	PT	.. 1
Funcionamento	PT	.. 2
Avisos de segurança	PT	.. 2
Elementos do aparelho	PT	.. 5
Colocação em funcionamento	PT	.. 6
Manuseamento	PT	.. 3
Colocar fora de serviço	PT	.. 7
Transporte	PT	.. 7
Armazenamento	PT	.. 7
Recolocação em funcionamento	PT	.. 7
Conservação e manutenção	PT	.. 7
Avisos de eliminação	PT	.. 8
Ajuda em caso de avarias	PT	.. 9
Dados técnicos	PT	.. 11
Acessórios	PT	.. 11
Peças sobressalentes	PT	.. 12
Garantia	PT	.. 12
Declaração de conformidade CE	PT	.. 12

Protecção do meio-ambiente



Os materiais da embalagem são recicláveis. Não coloque as embalagens no lixo doméstico, envie-as para uma unidade de reciclagem.



Os aparelhos velhos contêm materiais preciosos e recicláveis e deverão ser reutilizados. Baterias, óleo e produtos similares não podem ser deitados fora ao meio ambiente. Por isso, elimine os aparelhos velhos através de sistemas de recolha de lixo adequados.

Por favor, não deposite o óleo de motor, o gasóleo ou a gasolina no ambiente. Proteja o solo e elimine óleo velho sem prejudicar o ambiente.

Por favor elimine a esteira filtrante usada e o líquido de limpeza de acordo com as prescrições locais em vigor para resíduos especiais (ver "Avisos de eliminação").

Avisos sobre os ingredientes (REACH)
Informações actuais sobre os ingredientes podem ser encontradas em:
www.kaercher.com/REACH

Utilização conforme o fim a que se destina a máquina

O aparelho destina-se à limpeza manual de peças, com um peso máximo de 100 kg, em empresas que operam no ramo metalomecânico ou de reparação do mesmo.

- Para o funcionamento adequado deve ser utilizado o detergente de limpeza "RM PC-BIO" definido para este aparelho e a respectiva esteira filtrante microbiana.
- A utilização de outros detergentes de limpeza impede e influencia a decomposição biológica de resíduos de óleo e de gordura.
- Não podem ser utilizados solventes ou líquidos inflamáveis e explosivos.
- O aparelho tem que ser posicionado em cima de uma superfície horizontal, resistente e estanque em relação a líquidos.

- O aparelho não foi concebido para a eliminação de óleo usado. Se quantidades elevadas de óleo, gasolina, óleo de engrenagens, produto anticongelante ou substâncias similares entrarem no aparelho, a decomposição da gordura/óleo é obstruída pelos micróbios.
- O aparelho não foi concebido para a limpeza de ferramentas de pintor.
- O aparelho não é indicado para a utilização em locais com perigo de explosões.

Evite que efluentes poluídas com óleo mineral entrem no solo, na água ou na canalização.

P. f. elimine a esteira filtrante usada em conformidade com as prescrições locais em vigor referentes a resíduos de óleo.

Posto de trabalho

Durante a utilização do aparelho, o utilizador está posicionado na parte dianteira do aparelho.

Funcionamento

O líquido de limpeza no recipiente é aquecido pelo elemento de aquecimento e transportado pela bomba para as ferramentas de limpeza. Estas podem ser controladas através das respectivas torneiras de paragem.

As partículas de sujidade rígidas são retidas na peneira do chão de lavagem ou na esteira filtrante situada por baixo.

As sujidades de óleo e de gordura são transportadas para o recipiente e decompostas, pelos micróbios, em dióxido de carbono e água.

Inicialmente os micróbios encontram-se na esteira filtrante e posteriormente são transportados para o recipiente pelo líquido de limpeza. Para que os micróbios possam trabalhar optimizadamente, o líquido de limpeza no recipiente tem que ser aquecido.

Avisos de segurança

- Leia atentamente o manual de instruções e observe especialmente os avisos de segurança antes de colocar o aparelho em funcionamento.
- As placas de advertência e alerta montadas no aparelho, fornecem avisos importantes para o funcionamento seguro.
- Juntamente com os avisos do manual de instruções deve respeitar igualmente as regras gerais de segurança e de prevenção de acidentes em vigor.

Símbolos no Manual de Instruções

Perigo

Para um perigo eminente que pode conduzir a graves ferimentos ou à morte.



Advertência

Para uma possível situação perigosa que pode conduzir a graves ferimentos ou à morte.

Atenção

Para uma possível situação perigosa que pode conduzir a ferimentos leves ou danos materiais.

Símbolos no aparelho

 	<p> Perigo</p> <p><i>Perigo devido a choque eléctrico. A carcaça só pode ser aberta por técnicos electricistas especializados.</i></p>
---	---

Conexão de energia eléctrica

Perigo

Perigo de ferimentos por choque eléctrico. Ligar o aparelho só à corrente alternada. O aparelho só deve ser ligado a uma conexão eléctrica executada por um electricista, de acordo com IEC 60364. A tensão indicada na placa de características deve corresponder à tensão da fonte eléctrica.

O aparelho tem de ser ligado obrigatoriamente com uma ficha na rede eléctrica. É proibida uma ligação inseparável da corrente eléctrica. A ficha serve para a separação da rede.

Antes de qualquer utilização do aparelho, verificar se o cabo de ligação e a ficha de rede não apresentam quaisquer danos. O cabo de ligação danificado tem que ser imediatamente substituído pela assistência técnica ou por um electricista autorizado.

- Recomenda-se a conexão deste aparelho apenas a uma tomada protegida por um disjuntor de corrente de falha de 30 mA.
- O cabo de rede prescrito pelo fabricante deve ser utilizado, o mesmo aplica-se em caso de substituição do mesmo. Ver tipo na lista das peças sobressalentes.
- Nunca tocar na ficha de rede com as mãos molhadas.
- Deve-se assegurar que o cabo de rede e o cabo de extensão não sejam danificados ao passar por cima dos mesmos, por esmagamento, puxões ou problemas similares. Proteger o cabo contra calor, óleo e arestas vivas.
- O cabo de extensão deve ter o corte transversal referido no esquema eléctrico e estar protegido contra salpicos de água. A ligação não deve estar dentro de água.
- Ao substituir acoplamentos em cabos de rede ou de extensão, a protecção contra salpicos de água e a estabilidade mecânica não poderão ser prejudicadas.

Para os valores de ligação veja a placa de características / dados técnicos.

Aplicação

- Antes de utilizar o aparelho e os respectivos dispositivos de trabalho, verifique se estão em bom estado e seguros no funcionamento. Se tiver dúvidas quanto ao bom estado do aparelho, não o utilize.

- Na utilização do aparelho em zonas de perigo (p. ex. bombas de gasolina), deverão ser observadas as respectivas normas de segurança. É proibido usar o aparelho em locais onde há perigo de explosão.
- *O aparelho deve sempre ser colocado numa posição estável.*
- Todas as peças condutoras de corrente na área de trabalho devem estar protegidas contra jactos de água.
- De modo a proteger-se contra salpicos de água deve usar roupa de protecção adequada, dando especial importância a um óculo de protecção e luvas.
- Materiais com teor de amianto e outros que contêm substâncias prejudiciais à saúde não podem ser lavados.
- Só podem ser utilizados detergentes que tenham sido aprovados pelo fabricante.
- Em caso de contacto com os olhos, deve limpá-los imediatamente com água e em caso de ingestão do líquido deve consultar imediatamente um médico.

Manuseamento

- O utilizador deve utilizar o aparelho de acordo com as especificações. Deve observar as condições locais e prestar atenção a terceiros quando trabalhar com o aparelho.
- O aparelho só deve ser manobrado por pessoas que tenham sido instruídas especialmente para o efeito ou por pessoas que já comprovaram ter capacidades para a manobra do aparelho e que estejam expressamente autorizadas para utilizarem o mesmo. Este aparelho não pode ser manobrado por crianças ou por jovens.
- Nunca deixe o aparelho sozinho enquanto estiver em funcionamento.

Transporte

Esvazie e desligue o aparelho sempre que pretender transportá-lo.

Manutenção

- Antes de proceder à limpeza e manutenção do aparelho, bem como, à substituição de peças deve-se desligar o aparelho e retirar a ficha de rede no caso de aparelhos com alimentação eléctrica.
- De modo a proteger-se contra o líquido de limpeza deve usar roupa de protecção adequada, dando especial importância a um óculo de protecção e luvas.
- As reparações só podem ser executadas pelas oficinas de assistência técnica autorizadas ou por técnicos especializados nesta área, que estejam devidamente familiarizados com as principais normas de segurança.
- Os aparelhos que podem ser alterados no local para utilização industrial estão sujeitos a uma inspecção de segurança segundo a Norma BGV A3.

Acessórios e peças sobressalentes

Só devem ser utilizados acessórios e peças de reposição autorizadas pelo fabricante do aparelho. Acessórios e Peças de Reposições Originais-fornecem a garantia para que o aparelho possa ser operado seguro e isentos de falhas.

Elementos do aparelho

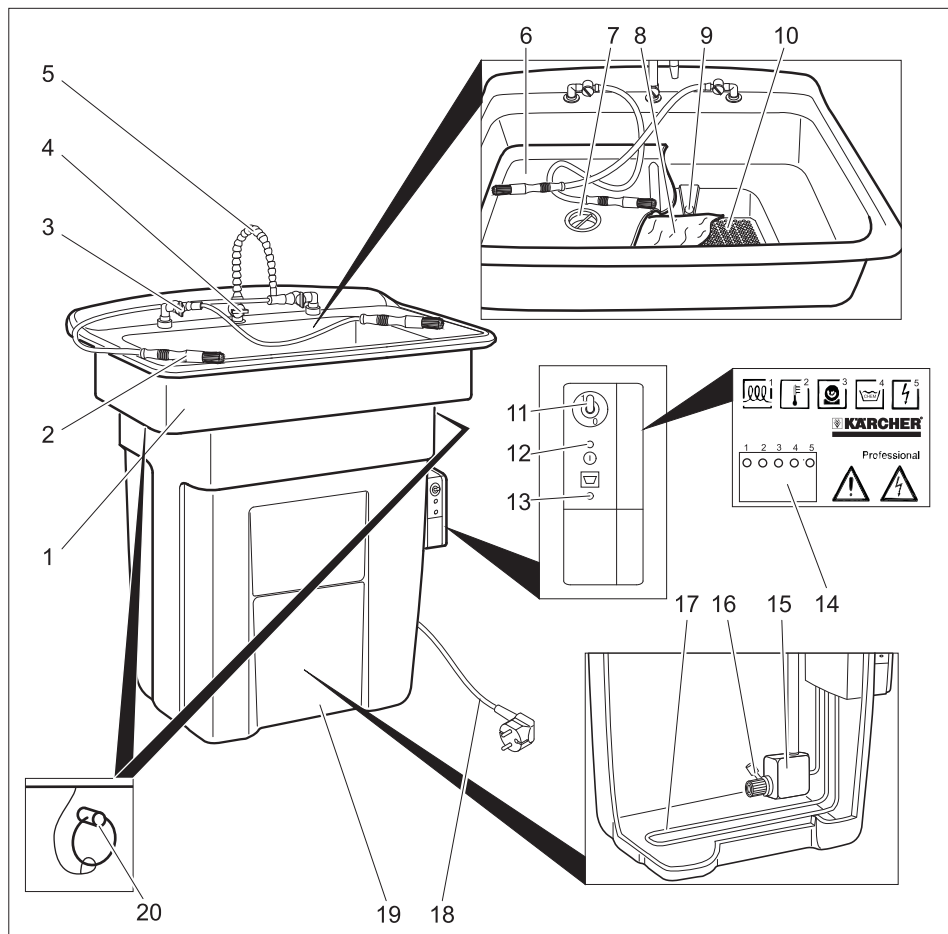

- | | |
|--|---|
| 1 Lavatório | 11 Botão "Bomba ON/OFF" |
| 2 Pincel de lavagem | 12 Lâmpada de controlo "Tensão de rede existente" |
| 3 Torneira de paragem para pincel de lavagem | 13 Lâmpada de controlo "Reabastecer líquido de limpeza" |
| 4 Torneira de paragem para torneira de lavagem | 14 LEDs |
| 5 Torneira de lavagem | 15 Bomba |
| 6 Chão de lavagem | 16 Filtro |
| 7 Peneira de peças pequenas e de aparas/limalhas | 17 Elemento de aquecimento |
| 8 Esteira filtrante microbiana | 18 Cabo de rede com ficha |
| 9 Furo vertedouro | 19 Recipientes |
| 10 Chão com peneira | 20 Pino de bloqueio (apenas PC 100 M2 BIO) |

LEDs

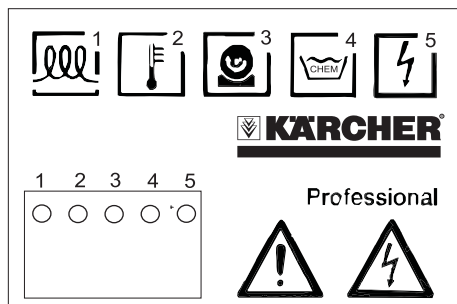

- 1 I: Aquecimento ligado
0: Aquecimento desligado
- 2 Temperatura demasiado alta
- - - - Temperatura em ordem
- - - - Temperatura demasiado baixa
..... Medição da temperatura com defeito
- 3 I: Bomba está ligada
0: Bomba está desligada
. . . . Tempo expirou, desligar e voltar a ligar a bomba
- 4 I: Nível de enchimento em ordem
0: Nível de enchimento insuficiente
- 5 Tensão em ordem

Colocação em funcionamento

- ➔ Alinhar o aparelho horizontalmente no local de instalação.
- ➔ Retirar chão de lavagem e chão de peneira por cima.
- ➔ Desempacotar o chão de peneira e colocar em cima da abertura no lavatório
- ➔ Desempacotar a esteira filtrante e posicionar em cima do chão de peneira, com o lado branco virado para cima.
- ➔ Posicionar o chão de lavagem em cima do lavatório.
- ➔ Inserir lentamente 80 litros de líquido de limpeza RM PC-BIO no lavatório.

Atenção

A adição de outras soluções de limpeza, que não RM PC-BIO, provoca a anulação dos micróbios, fazendo com que a decomposição da sujidade de óleo e de gordura

seja perturbada. Não inserir água, solventes, benzina de limpeza, petróleo, agente de branqueamento ou agentes de desinfeção no aparelho.

- ➔ Ligue a ficha de rede à tomada de corrente.

Valores de conexão: vide dados técnicos e placa sinalética.

O aparelho necessita de cerca de 1 hora até a temperatura da água atingir aprox. 38 °C.

Manuseamento

A limpeza é efectuada manualmente com as ferramentas de limpeza.

- ➔ Usar luvas e óculo de protecção.
- ➔ Colocar as peças que pretende limpar (máx. 100 kg) no chão de lavagem.
- ➔ Ajustar o botão "Bomba ON/OFF" em "1/ON".
- ➔ Abrir a torneira de paragem da ferramenta de limpeza pretendida.

Aviso

É possível o funcionamento simultâneo de várias ferramentas de limpeza.

- ➔ Limpar peças.

Após conclusão da limpeza:

- ➔ Ajustar o botão "Bomba ON/OFF" em "OFF/0".

Aviso

A bomba desliga automaticamente passados 10 minutos. Para a reactivação, ligar e desligar brevemente o botão "Bomba ON/OFF".

Desligar a bomba após conclusão dos trabalhos de limpeza para evitar a evacuação desnecessária de líquido de limpeza.

⚠ Advertência

Se o aparelho ficar ligado durante a falha da corrente eléctrica de alimentação, a bomba entra automaticamente em funcionamento após o restabelecimento da corrente eléctrica. Ajustar o botão "Bomba ON/OFF" em "Off/0" em caso de falha da corrente eléctrica.

Colocar fora de serviço

- Ajustar o botão "Bomba ON/OFF" em "OFF/0".

Aviso

De modo a assegurar as características de composição do líquido de limpeza é necessário manter o líquido de limpeza permanentemente a aprox. 38 °C. Assim sendo, se possível, deve-se manter a alimentação da tensão do aparelho mesmo durante pausas de trabalho (p. ex. durante a noite, ao fim-de-semana ou durante as férias).

Transporte

- Esvazie e desligue o aparelho sempre que pretender transportá-lo.
- Durante o transporte em veículos, proteger o aparelho contra deslizos e tombamentos, de acordo com as directivas em vigor.

Atenção

Perigo de ferimentos e de danos! Ter atenção ao peso do aparelho durante o transporte.

Armazenamento

Atenção

Perigo de ferimentos e de danos! Ter atenção ao peso do aparelho durante o armazenamento.

Recolocação em funcionamento

Se a alimentação eléctrica tiver sido interrompida durante um longo período é possível adicionar novos micróbios à solução de limpeza.

- Substituir a esteira filtrante (ver secção "Conservação e manutenção/mensalmente")
- Se a interrupção tiver sido de várias semanas deve adicionar uma garrafa de suspensão de micróbios RM no aparelho.

Conservação e manutenção

Diariamente

- Verificar se a lâmpada de controlo "Reabastecer líquido de limpeza" brilha. Se a lâmpada de controlo brilhar deve inserir 20 litros de líquido de limpeza RM PC-BIO no lavatório.

Aviso

Não encher o recipiente em demasia. O nível máximo de enchimento é atingido assim que a lâmpada de controlo "Reabastecer líquido de limpeza" apagar. Se a lâmpada de controlo "Reabastecer líquido de limpeza" brilhar, o aquecimento do líquido de limpeza é desactivado. A capacidade de decomposição dos micróbios é reduzida.

- Limpar a peneira de peças pequenas e de aparas/limalhas.

Mensalmente

- Retirar o chão de lavagem.
- Retirar a esteira filtrante.
- Colocar nova esteira filtrante.
- Espremer a esteira filtrante usada sobre a nova.
- Eliminar a esteira filtrante usada de acordo com as prescrições locais em vigor para resíduos especiais (ver "Avisos de eliminação").
- Inserir novamente o chão de lavagem.

Aviso

Eliminar a esteira filtrante usada em conformidade com as prescrições locais em vigor referentes a resíduos de óleo.

Se a esteira filtrante apresentar pouca sujidade, o intervalo de substituição pode ser alargado para 2 meses.

Anualmente

⚠ Perigo

Perigo de queimaduras no elemento de aquecimento.

Perigo devido a choque eléctrico.

Antes de proceder a quaisquer trabalhos no aparelho, desligar sempre a ficha de rede.

- Apenas para PC 100 M2 BIO: Retirar os pinos de bloqueio antes de desmontar o lavatório.
- Levantar o lavatório e girar para o lado.
- Retirar as partículas que se encontrem à superfície do líquido de limpeza.
- Bombear o líquido de limpeza para um recipiente adequado.
- Se existir óleo na superfície do líquido de limpeza deve terminar a bombagem assim que sair óleo da bomba. Retirar o óleo manualmente e eliminar de acordo com as prescrições locais em vigor.
- Lavar o recipiente e a bomba com água.
- Controlar o estado das mangueiras.
- Colocar novamente o lavatório.

Apenas para PC 100 M1 BIO:

Atenção

Perigo de danificação das mangueiras no recipiente devido ao contacto com o elemento de aquecimento. Posicionar o lavatório de modo que a bomba no recipiente se situe do mesmo lado que as torneiras de paragem das ferramentas de limpeza.

- Apenas para PC 100 M2 BIO: Montar novamente os pinos de bloqueio.
- Retirar o chão de lavagem.
- Retirar a esteira filtrante.
- Colocar nova esteira filtrante.
- Espremer a esteira filtrante usada sobre a nova.
- Eliminar a esteira filtrante usada de acordo com as prescrições locais em vigor para resíduos especiais (ver "Avisos de eliminação").
- Inserir novamente o chão de lavagem.
- Reinsere o líquido de limpeza no aparelho.
- Se a lâmpada de controlo brilhar deve inserir 20 litros de líquido de limpeza RM PC-BIO no lavatório.

Contrato de manutenção

Existe a possibilidade de assinar um contrato de manutenção com o respectivo escritório de venda da Kärcher.

Avisos de eliminação

Para a esteira filtrante e o líquido de limpeza são válidos os seguintes códigos CE para resíduos:

Esteira filtrante	130899, resíduos de óleo a.n.g.
RM PC-BIO 10 RM PC-BIO 20	070601, líquidos de lavagem aquosos da utilização de detergentes de limpeza
Suspensão de micróbios RM	161002, resíduos líquidos aquosos que não sejam indicados em mais nenhum registo

Ajuda em caso de avarias

Quando o defeito não puder ser consertado, a máquina deverá ser verificada pelo serviço de assistência técnica.

Avaria	Possível causa	Eliminação da avaria	por quem
O aparelho não funciona	O aparelho não está ligado à tensão.	Controlar a rede eléctrica.	Electricista
Mau resultado de limpeza	Micróbios destruídos.	Renovar a esteira filtrante. Inserir uma garrafa de suspensão de micróbios RM no aparelho.	Operador
	Líquido de limpeza consumido.	Renovar o líquido de limpeza e a esteira de filtração.	Operador
Elevado consumo de líquido de limpeza (mais de 20 l por mês)	As peças limpas apresentam solução de limpeza aderente.	Deixar as peças limpas secar.	Operador
	Secar o líquido de limpeza com um pano de limpeza.	Não utilizar panos de limpeza para limpar.	Operador
	Aparelho com fuga.	Controlar a estanquicidade do recipiente.	Operador
	Fenda entre o recipiente e o lavatório.	Posicionar o lavatório correctamente em cima do recipiente e substituir o vedante entre o recipiente e o lavatório, se necessário.	Operador
Baixo ou nenhum fluxo do líquido de limpeza	Torneira de paragem fechada.	Abrir a torneira de paragem.	Operador
	Tempo de funcionamento da bomba expirou (LED "Pump" pisca).	Ajustar o botão "Bomba ON/OFF" em "OFF" e, de seguida, novamente em "ON".	Operador
	O recipiente não tem suficiente líquido de limpeza.	Readicionar líquido de limpeza até a lâmpada de controlo "Reabastecer líquido de limpeza" apagar.	Operador
	Filtro no recipiente está entupido.	Retirar o lavatório e limpar o filtro.	Operador
	Mangueira entupida ou com fuga.	Controlar a mangueira desde a bomba ao pincel de limpeza ou até à torneira de lavagem quanto a entupimento e fugas.	Operador
	Bomba com defeito (bomba não trabalha apesar do LED "Pump" brilhar).	Substituir a bomba.	Serviço de assistência técnica

Avaria	Possível causa	Eliminação da avaria	por quem
Líquido de limpeza não é evacuado	Peneira de peças pequenas e de aparas/li-malhas entupida.	Limpar o coador.	Operador
	Esteira filtrante entupida.	Renovar a esteira filtrante. Utilizar uma esteira filtrante de várias camadas, no caso de forte sujidade, e retirar semanalmente uma camada.	Operador
	Furo de vertedouro entupido na mesa de lavagem.	Limpar o furo de vertedouro.	Operador
A lâmpada de controlo "Reabastecer líquido de limpeza" brilha apesar do nível de enchimento ser suficiente	Sensor do nível de enchimento com defeito.	Requerer a substituição do sensor de nível pelo serviço de assistência.	Operador
Muito óleo no sistema	Óleo foi inserido no aparelho para eliminação.	Retirar óleo e eliminar. Substituir eventualmente o líquido de limpeza e limpar o aparelho (ver "Conservação e manutenção / anual", mas utilizar nova solução de limpeza).	Operador
	Tensão de alimentação desligada durante a noite.		
	Micróbios destruídos.	Renovar a esteira filtrante. Inserir uma garrafa de suspensão de micróbios RM no aparelho.	Operador
	O recipiente não tem suficiente líquido de limpeza. Devido a esse facto, o elemento de aquecimento está desactivado.	Readicionar líquido de limpeza até a lâmpada de controlo "Reabastecer líquido de limpeza" apagar.	Operador
	Elemento de aquecimento com defeito.	Controlar a temperatura do líquido de limpeza e requerer eventualmente a substituição do elemento de aquecimento com defeito por parte da assistência técnica.	Operador
Temperatura do líquido de limpeza demasiado baixa	O recipiente não tem suficiente líquido de limpeza. Devido a esse facto, o elemento de aquecimento está desactivado.	Readicionar líquido de limpeza até a lâmpada de controlo "Reabastecer líquido de limpeza" apagar.	Operador

Dados técnicos

		PC 100 M1 BIO	PC 100 M2 BIO
Ligação eléctrica			
Tipo de corrente	V/~/Hz	220...240/1~/50/60	
Potência da ligação	kW	1,0	
Protecção eléctrica	A	16	
Dados relativos à potência			
Potência de aquecimento	kW	1	
Pressão de serviço	MPa (bar)	0,03 (0,3)	
Débito	l/h (l/min)	900 (15)	
Temperatura de limpeza	°C	38	
Temperatura, máx.	°C	46	
Conteúdo do recipiente	l	80	
Capacidade de carga	kg	100	
Emissão de ruído			
Nível de pressão acústica (EN 60704-1)	dB(A)	<70	
Nível de potência acústica (EN 60704-1)	dB(A)	73	
Vibrações do aparelho (valor total de vibração ISO 5349)			
Pincel de lavagem	m/s ²	0,0	
Medidas e pesos			
Altura	mm	1003	1067
Largura	mm	978	1181
Profundidade	mm	737	952
Superfície de trabalho	mm	660 x 420	1041 x 660
Peso em vazio	kg	33	44

Acessórios

Denominação	Ref ^a
Líquido de limpeza RM PC-BIO 10, 20 l, pa- drão	6.295-260.0
Líquido de limpeza RM PC-BIO 20, 20 l, para metais sensíveis como cobre, alumínio...	6.295-261.0
Suspensão de micró- bios RM, para a reco- cação em funcionamento	6.295-262.0

Esteira filtrante	6.626-041.0
Esteira de filtração, de várias camadas	6.626-042.0
Pincel de lavagem, linha adutora normal	6.626-038.0
Pincel de lavagem, linha adutora comprida	6.626-039.0
Pincel de lavagem, an- gular	6.626-040.0
Carrinho	6.626-043.0

Peças sobressalentes

- Só devem ser utilizados acessórios e peças de reposição autorizados pelo fabricante do aparelho. Acessórios e Peças de Reposição Originais - fornecem a garantia para que o aparelho possa ser operado em segurança e isento de falhas.
- No final das instruções de Serviço encontra uma lista das peças de substituição mais necessárias.
- Para mais informações sobre peças sobressalentes, consulte na página www.kaercher.com o ponto dos serviços.

Garantia

Em cada país vigem as respectivas condições de garantia estabelecidas pelas nossas Empresas de Comercialização.

Eventuais avarias no aparelho durante o período de garantia serão reparadas, sem encargos para o cliente, desde que se trate dum defeito de material ou de fabricação. Em caso de garantia, dirija-se, munido do documento de compra, ao seu revendedor ou ao Serviço Técnico mais próximo.

Declaração de conformidade CE

Declaramos que a máquina a seguir designada corresponde às exigências de segurança e de saúde básicas estabelecidas nas Directivas CE por quanto concerne à sua concepção e ao tipo de construção assim como na versão lançada no mercado. Se houver qualquer modificação na máquina sem o nosso consentimento prévio, a presente declaração perderá a validade.

Produto: Instalação para a limpeza com soluções aquosas
Tipo: 1.626-xxx

Respectivas Directrizes da CE
2006/42/CE (+2009/127/CE)
2004/108/CE

Normas harmonizadas aplicadas

EN 55014-1: 2006+A1: 2009+A2: 2011
EN 55014-2: 1997+A1: 2001+A2: 2008
EN 12921-1
EN 12921-2
EN 60335-1
EN 61000-3-2: 2006+A1: 2009+A2: 2009
EN 61000-3-3: 2008

Normas nacionais aplicadas

-

Os abaixo assinados têm procuração para agirem e representarem a gerência.

H. Jenner
CEO

S. Reiser
Head of Approbation

Responsável pela documentação:
S. Reiser

Alfred Kärcher GmbH & Co. KG
Alfred-Kärcher-Str. 28 - 40
71364 Winnenden (Germany)
Tel.: +49 7195 14-0
Fax: +49 7195 14-2212

Winnenden, 2011/04/01



Læs original brugsanvisning inden første brug, følg anvisningerne og opbevar vejledningen til senere efterlæsning eller til den næste ejer.

Ved transportskader skal forhandleren informeres omgående.

Indholdsfortegnelse

Miljøbeskyttelse	DA . . . 1
Bestemmelsesmæssig anvendelse	DA . . . 1
Funktion	DA . . . 2
Sikkerhedsanvisninger	DA . . . 2
Maskinelementer	DA . . . 4
Ibrugtagning	DA . . . 5
Betjening	DA . . . 3
Ud-af-drifftagning	DA . . . 5
Transport	DA . . . 6
Opbevaring	DA . . . 6
Genidriftsættelse	DA . . . 6
Pleje og vedligeholdelse	DA . . . 6
Oplysninger vedr. bortskaffelse	DA . . . 7
Hjælp ved fejl	DA . . . 8
Tekniske data	DA . . . 10
Tilbehør	DA . . . 10
Reserve dele	DA . . . 11
Garanti	DA . . . 11
EU-overensstemmelseserklæring	DA . . . 11

Miljøbeskyttelse

	Emballagen kan genbruges. Smid ikke emballagen ud sammen med det almindelige husholdningsaffald, men aflever den til genbrug.
	Udtjente apparater indeholder værdifulde materialer, der kan og bør afleveres til genbrug. Batterier, olie og lignende stoffer er ødelæggende for miljøet. Aflever derfor udtjente apparater på en genbrugsstation eller lignende.

Motorolie, fyringsolie, diesel og benzin må ikke nå ind i miljøet. Beskyt jorden og sørg for en miljørigtig bortskaffelse af affaldsolie.

Bortskaf venligst filtermatten og rengøringsvæsken ifølge de kolale bestemmelser til bortskaffelse af specialaffald (se "Bortskaffelse").

Henvisninger til indholdsstoffer (REACH)

Aktuelle oplysninger til indholdsstoffer finder du på:

www.kaercher.com/REACH

Bestemmelsesmæssig anvendelse

Maskinen er beregnet til manuel rengøring af dele med en vægt på maksimalt 100 kg i den metalforarbejdende industri og til istandsættelse.

- Til den beregnede funktion, skal maskinen anvendes med den tilbudte rengøringsvæske og den tilhørende mikrobielle filtermatte.
- Anvendelse af andre rengøringsvæsker påvirker eller forhindrer den biologiske nedbrydning af fedt- og olieforurenninger.
- Der må ikke påfyldes brændbare eller eksplosive væsker.
- Apparatet skal stilles på en vandret, stabil, tæt undergrund.
- Maskinen er ikke beregnet til bortskaffelse af spildolie Hvis større mængder af olie, benzin, gearolie, frostbeskyttelsesmiddel eller lignende stoffer kommer når ind i maskinen, hindres nedbrydningen af olie/fedt igennem mikroberne.
- Maskinen er ikke beregnet til rengøring af malerværktøj.
- Maskinen er ikke egnet til brug i explosionsudsatte omgivelser.

Sørg venligst for at olieholdigt spildevand ikke når ind i jorden, vandet eller kanalisationen.

Bortskaf venligst den brugte filtermåtte ifølge de lokale bestemmelser til mineralolieholdigt affald.

Arbejdssted

Ved brug af apparatet står operatøren foran apparatet.

Funktion

Rengøringsvæsken i beholderen opvarmes igennem varmeelementet og transporteres igennem pumpen til rengøringsværktøjerne. Disse kan styres via de tilsvarende stophaner.

Faste snavspartikler holdes tilbage i spulebundens siv eller i filtermåtten nedenunder. Fedt- og olieforureninger spules ind i beholderen og nedbrydes der af mikrober til kuldioxid og vand.

I starten er mikroberne i filtermåtten og transporteres så via rengøringsvæsken ind i beholderen. Rengøringsvæsken skal varmes i beholderen for at mikroberne kan arbejde optimalt.

Sikkerhedsanvisninger

- Læs brugsanvisningen til maskinen og primært sikkerhedsanvisningerne grundigt, inden De tager maskinen i brug.
- Advarsels- og henvisningsskilte på maskinen giver vigtige anvisninger for farefri drift.
- Ud over anvisningerne i denne brugsanvisning skal lovens generelle sikkerheds- og ulykkesforebyggelsesforskrifter overholdes.

Symbolerne i driftsvejledningen

Risiko

En umiddelbar truende fare, som kan føre til alvorlige personskader eller død.



Advarsel

En muligvis farlig situation, som kan føre til alvorlige personskader eller til død.

Forsigtig

En muligvis farlig situation, som kan føre til personskader eller til materialeskader.

Symboler på maskinen

		 Risiko <i>Fare på grund af elektrisk stød. Kabinettet må kun åbnes af autoriserede elektrikere.</i>
---	---	---

Strømtilslutning

Risiko

Fare på grund af elektrisk stød. Maskinen må kun sluttes til vekselstrøm. Højtryksrønseneren skal altid tilsluttes et elektrisk stik, der er installeret af en elektriker iht. IEC 603064.

Den angivne spænding på typeskiltet skal stemme overens med strømforsyningens spænding.

Maskinen skal tvindende opkobles til elnettet med et stik. En forbindelse med strømforsyningen via en forbindelse som ikke kan adskilles, er forbudt. Stikket tjener til udkobling af nettet.

Kontroller altid tilslutningsledningen og netstikket for skader, før højtryksrønseneren tages i brug. En beskadiget tilslutningsledning skal udskiftes af en autoriseret kundeserviceafdeling/elektriker med det samme.

- Vi anbefaler kun at tilslutte apparatet til stikdåser som er sikret med en 30 mA fejlstrøm-beskyttelseskontakt.
- Den fra producenten foreskrevne strømledning skal bruges, det gælder

også hvis ledningen udskiftes. Type, se Reservedelliste.

- Rør aldrig ved netstikket med våde hænder.
- Undgå at køre over, klemme, rive eller lign. i net- eller forlængerledninger, da dette ødelægger eller beskadiger dem. Beskyt netkablet mod varme, olie og skarpe kanter.
- Forlængerkablet skal have den diameter som angives i strømkredsløbsdiagrammet og være beskyttet imod sprøjtevand. Forbindelsen net-/forlængerledning må aldrig ligge i vand.
- Ved udskiftning af tilkoblinger på net- eller forlængerkabler skal stænkvangsbeskyttelsen og den mekaniske styrke forblive intakt.

Se typeskilt/tekniske data for tilslutningsværdier

Anvendelse

- Maskinen og dens arbejdsanordninger skal kontrolleres med henblik på fejlfri tilstand og driftssikkerhed, inden maskinen tages i brug. Hvis maskinen ikke er i en fejlfri tilstand, må den ikke benyttes.
- Overhold de gældende sikkerhedsforskrifter ved anvendelse af apparatet i fareområder (f.eks. tankstationer). Det er forbudt at bruge apparatet i rum med eksplosionsrisiko.
- *Damprenseren skal stå på et fast underlag.*
- Alle strømførende dele i arbejdsområdet skal være beskyttet mod strålevand.
- Velegnede beskyttelsesdrager, især beskyttelsesbriller og handsker, skal bruges til beskyttelse imod sprøjtevand.
- Asbestholdige og andre materialer, som indeholder stoffer der er farlige for helbredet, må ikke renses.
- Der må kun bruges rensesubstanser som er godkendt af maskinens producent.
- Hvis rengøringsmidler kommer i kontakt med øjnene skal disse omgående skylles grundigt med vand og hvis midlerne sluges, opsøg omgående en læge.

Betjening

- Brugeren skal anvende apparatet iht. dets anvendelsesformål. Brugeren skal tage hensyn til lokale forhold og under arbejdet med apparatet være opmærksom på andre personer.
- Apparatet må kun bruges af personer som blev oplyst om brugen eller som kan dokumentere at de er i stand til at betjene apparatet og udtrykkeligt blev betroet til brugen. Apparatet må ikke anvendes af børn, unge eller af personer, der ikke er blevet instrueret i brugen.
- Hvis motoren er tændt må apparatet aldrig være uden opsyn.

Transport

Ved transporten skal apparatet tømmes og stoppes.

Vedligeholdelse

- Inden apparatet renses og vedligeholdes og dele udskiftes, skal apparatet afbrydes og i fald af strømforsynede apparater, skal netstikket trækkes ud.
- Velegnede beskyttelsesdrager, især beskyttelsesbriller og handsker, skal bruges til beskyttelse imod rengøringsvæsken.
- Istandsættelser må kun gennemføres af den godkendte kundeservice eller fagkyndige personer, som er fortroligt med alle gældende sikkerhedsbestemmelser.
- Stedforandrede apparater der bruges til erhverv skal kontrolleres med hensyn til sikkerhed ifølge BGV A3.

Tilbehør og reservedele

Der må kun anvendes tilbehør og reservedele, der er godkendt af producenten. Originaltilbehør og -reservedele er en garanti for, at maskinen kan fungere sikkert og uden fejl.

Maskinelementer

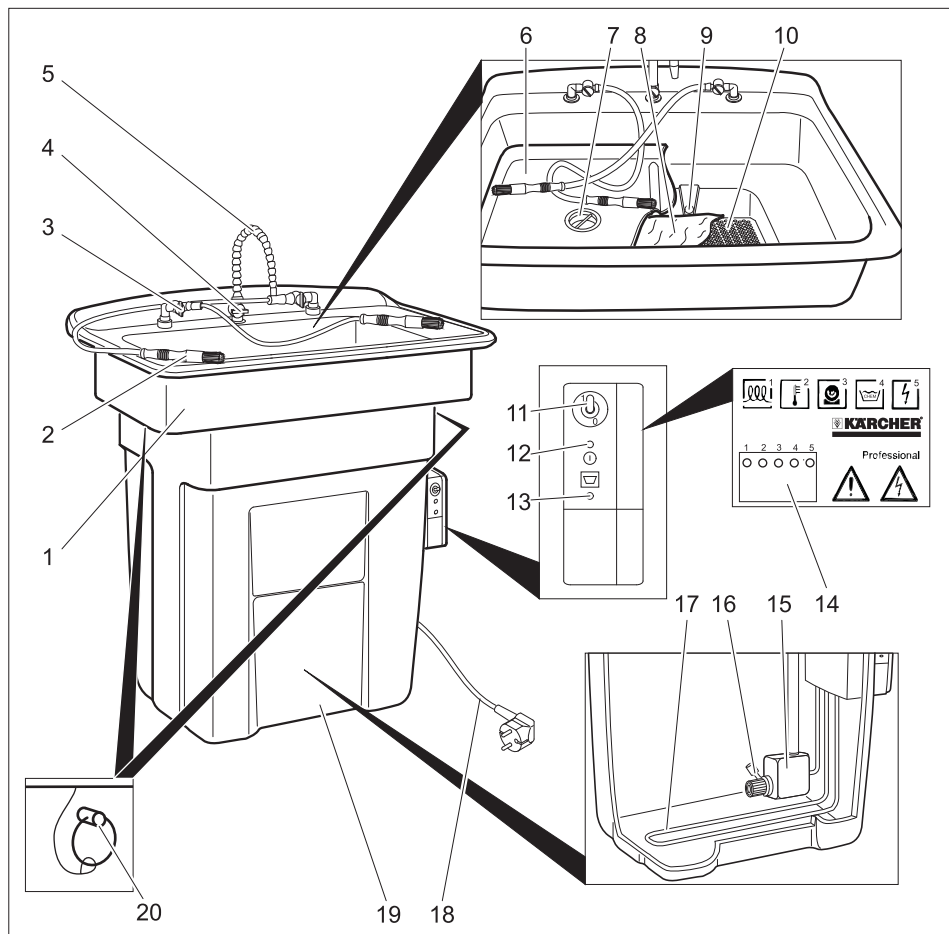

- | | | | |
|----|---------------------------------------|----|---------------------------------------|
| 1 | Skyllekumme | 13 | Kontrollampe "Påfyld rengøringsvæske" |
| 2 | Vaskepensel | 14 | LEDer |
| 3 | Stophane til vaskepensel | 15 | Pumpe |
| 4 | Hovedhane for skyllehanen | 16 | Filter |
| 5 | Skyllehane | 17 | Varmelement |
| 6 | Spulebund | 18 | Netkabel med netstik |
| 7 | Små dele og spånfilter | 19 | Beholder |
| 8 | Filtermåtte med mikrober | 20 | Låsestift (kun PC 100 M2 BIO) |
| 9 | Overløb | | |
| 10 | Sivbund | | |
| 11 | Kontakt "Pumpe ON/OFF" | | |
| 12 | Kontrollampe "Netspænding eksisterer" | | |

LEDer

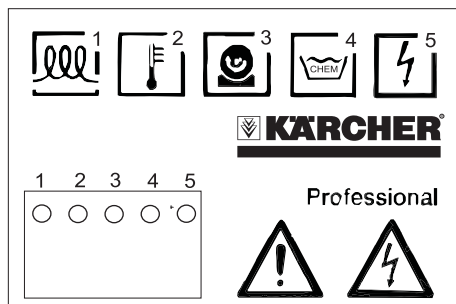

- 1 I: Varmesystem tændt
0: Varmesystem slukket
- 2 Temperatur for høj
- - - - Temperatur ok
- - - - Temperatur for lav.
..... Temperaturmåling defekt.
- 3 I: Pumpen er tændt
0: Pumpen er slukket
. . . . Tiden er udløbet, sluk pumpen og tænd den igen
- 4 I: Påfyldningsniveau i orden
0: Påfyldningsstand for lav.
- 5 Spænding ok

Ibrugtagning

- ➔ Juster apparatet vandret på opstillingsstedet.
- ➔ Fjern spulebunden og sivbunden opad.
- ➔ Fjern emballagen og læg sivbunden på åbningen i skyllekummen
- ➔ Fjern emballagen og læg filtermåten på sivbunden med de hvide side opad.
- ➔ Læg spulebunden i skyllekummen.
- ➔ Hæld 80 liter rengøringsvæske RM PC-BIO langsomt ind i skyllekummen.

Forsigtig

Tilsætning af andre rengøringsopløsninger end RM PC-BIO fører til en deaktivering af mikroberne, nedbrydningen af fedt- og olieforureninger forstyrres. Vand, opløsningsmiddel, rensbenzin, petroleum, blegemidler eller desinfektionsmidler må ikke hældes i maskinen.

- ➔ Sæt netstikket i en stikdåse.

Se typeskilt/tekniske data for tilslutningsværdier

Maskinen behøver ca. 1 time indtil vandtemperaturen opnår ca. 38 °C.

Betjening

Rengøringen gennemføres manuelt ved hjælp af rengøringsværktøjerne.

- ➔ Brug beskyttelseshandsker og beskyttelsesbriller.
- ➔ Læg delene, som skal renses, (max. 100 kg) på spulebunden.
- ➔ Sæt kontakt „Pumpe ON/OFF“ på „1/ON“.
- ➔ Åbn hovedhanen for det ønskede rengøringsværktøj.

OBS

Samtidig brug af flere rengøringsværktøj er muligt.

- ➔ Rense delene.

Efter afslutning af rengøringen:

- ➔ Sæt kontakt „Pumpe ON/OFF“ på „OFF/0“.

OBS

Pumpen afbrydes automatisk efter 10 minutter. Til genstart af maskinen, slukkes kontakten „Pumpe ON/OFF“ kort og tændes igen.

Sluk pumpen hvis rengøringsarbejdet er afsluttet, på den måde undgås et tab af rengøringsvæske på grund af fordampning.

⚠ Advarsel

Hvis maskinen forbliver tændt under et strømsvigt, sættes pumpen igen i drift efter genoprettelsen af strømforsyningen. Ved strømsvigt, sættes kontakten „Pumpe ON/OFF“ på „Off/0“.

Ud-af-drifttagning

- ➔ Sæt kontakt „Pumpe ON/OFF“ på „OFF/0“.

OBS

For at opnå nedbrydningskapaciteten af mikroberne i rengøringsvæsken, skal rengøringsvæsken holdes konstant på ca.

38 °C. Derfor skal maskinens spændingsforsyning, hvis det er muligt, også opretholdes under driftspause (f.eks. om natten, i weekenden eller i ferierne).

Transport

- Ved transporten skal apparatet tømmes og stoppes.
- Ved transport i biler skal rensen fastspændes i.h.t. gældende love.

Forsigtig

Fare for person- og materialeskader! Hold øje med maskinens vægt ved transporten.

Opbevaring

Forsigtig

Fare for person- og materialeskader! Hold øje med maskinens vægt ved opbevaring.

Genidrifsættelse

Hvis strømtilførslen blev afbrudt over en længere tidsperiode, skal der tilsættes nye mikrober til rengøringsvæsken.

- Udskifte filtermatten (se afsnit "Pleje og vedligeholdelse/månedlig")
- Hvis maskinen blev afbrudt for flere uger, skal der yderligere hældes en dunk RM mikrobepension i maskinen.

Pleje og vedligeholdelse

Dagligt

- Kontroller, om kontrollampe "Påfyld rengøringsvæske" lyser.
Hvis kontrollampen lyser, hæld 20 liter rengøringsvæske RM PC-BIO ind i skyllekummen.

OBS

Fyld ikke for meget i beholderen. Det maksimale påfyldningsniveau er nået, når kontrollampen "Påfyld rengøringsvæske" slukker.

Hvis kontrollampe „Påfyld rengøringsvæske“ lyser, afbrydes opvarmningen af rengøringsvæsken. Mikrobernes nedbrydningskapacitet synker.

- Rens små dele og spånfilteret.

En gang om måneden

- Fjern spulebunden.
- Fjern filtermatten.
- Læg ny filtermatte i.
- Hold den gamle filtermatte over den nye filtermatte og vrid den.
- Bortskaf venligst filtermatten i følge de lokale bestemmelser til bortskaffelse af specialaffald (se "Bortskaffelse").
- Sæt spulebunden tilbage.

OBS

Bortskaf venligst den brugte filtermatte ifølge de lokale bestemmelser til mineralolieholdigt affald.

Hvis filtermatten kun er let tilsmudset, kan intervallet til udskiftningen udvides til 2 måneder.

En gang om året

⚠ Risiko

Skoldningsfare på varmeelementet.

Fare på grund af elektrisk stød.

Før der arbejdes på maskinen skal netstikket altid trækkes ud.

- Kun for PC 100 M2 BIO) Låsestifterne trækkes ud, inden skyllekummen tages af.
- Løft skyllekummen og sving den til siden.
- Svømmende dele på rengøringsvæsken skal afskummes.
- Pump rengøringsvæsken ned i en dertil egnet beholder.
- Hvis der svømmer olie på rengøringsvæsken, skal pumpningen afsluttes, hvis der træder olie ud af pumpen. Afskum olien manuelt og bortskaf den ifølge de lokale bestemmelser.
- Skyl beholderen og pumpen med vand.
- Kontroller slangeledningernes tilstand.
- Sæt skyllekummen på igen.

Kun ved PC 100 M1 BIO:

Forsigtig

Beskadigelsesfare af slangeledninger i beholderen på grund af kontakt med varmeelementet. Sæt skyllekummen således

på, at pumpen i beholderen er på samme side som rengøringsværktøjernes stophaner.

- Kun for PC 100 M2 BIO) Sæt låsestifterne på igen.
- Fjern spulebunden.
- Fjern filtermåtten.
- Læg ny filtermåtte i.
- Hold den gamle filtermåtte over den nye filtermåtte og vrid den.
- Bortskaf venligst filtermåtten iølge de lokale bestemmelser til bortskaffelse af specialaffald (se "Bortskaffelse").
- Sæt spulebunden tilbage.
- Hæld rengøringsvæsken tilbage i maskinen.
- Hvis kontrollampen lyser, hæld 20 liter rengøringsvæske RM PC-BIO ind i skyllekummen.

Serviceaftale

Der kan aftales en servicekontrakt til apparatet med Kärcher-salgskontoret.

Oplysninger vedr. bortskaffelse

For filtermåtte og rengøringsvæske gælder følgende EU-affaldkoder:

Filtermåtte	130899, olieaffald i.a.n.
RM PC-BIO 10 RM PC-BIO 20	070601, vandede væskevæsker fra anvendelsen af rengøringsmidler
RM mikrobessuspension	161002, vandede flydende affald, som ikke opføres andre steder i katalogen

Hjælp ved fejl

Hvis fejlen ikke kan fjernes skal maskinen kontrolleres fra kundeservice.

Fejl	Mulig årsag	Afhjælpning	Af hvem
Apparatet kø- rer ikke	Apparatet har ingen spænding.	Kontroller strømnettet.	El-instal- latør
Resultatet af rengøringen er dårligt,	Mikroberne ødelagt.	Udskift filtermåtten. Hæld en dunk RM mikrobessuspension i ma- skinen.	Betjener
	Rengøringsvæske brugt op.	Udskift filtermåtten og påfyld ny rengøringsvæske.	Betjener
Stærk forbrug af rengørings- væske (mere end 20 l per måned)	På de rensede dele sid- der rengøringsvæske.	Rensede dele skal dryppe af.	Betjener
	Klude opsuger rengø- ringsvæske.	Klude skal ikke bruges til ren- gøringen.	Betjener
	Maskinen er utæt.	Kontroller beholderen for tæt- hed.	Betjener
	Spalte mellem beholder og skyllekumme.	Sæt skyllekummen korrekt på beholderen, udskift evt. tætnin- gen imellem beholder og skylle- kumme.	Betjener
Ringe eller in- gen gennem- strømning af rengøringsmid- del	Stoppane lukket.	Åbn stoppanen.	Betjener
	Pumpens driftstid er over (LED „Pump“ blinker).	Sæt kontakt „Pumpe ON/OFF“ på „OFF“ og sæt den igen på "ON".	Betjener
	For ringe rengøringsvæ- ske i beholderen.	Påfyld rengøringsvæske indtil kontrollampen "Påfyld rengø- ringsmiddel" er slukket.	Betjener
	Filteret i beholderen er til- stoppet	Fjern skyllekummen og rens fil- teret.	Betjener
	Slangen tilstoppet eller utæt.	Kontroller slangeledningen fra pumpen til vaskepenslen eller til stoppanen for tilstopning og tæthed.	Betjener
	Pumpe defekt (pumpen arbejder ikke trods lysen- de LED „Pump“).	Erstat pumpem.	Kunde- service

Fejl	Mulig årsag	Afhjælpning	Af hvem
Rengøringsvæske løber ikke af	Små dele og spånfilter tilstoppet.	Rens filteret.	Betjener
	Filtermåtte tilstoppet.	Udskift filtermåtten. Anvend den flerlagede filtermåtte ved større snavsmængder og fjern en gang om ugen et fiberlag.	Betjener
	Overløb i vaskebordet tilstoppet.	Rens overløbet.	Betjener
Kontrollampe "Påfyld rengøringsvæske" lyser trods tilstrækkelig fyldningsgrad.	Niveausensoren er defekt.	Lad kundeservice udskifte den defekte niveausensor.	Betjener
Meget olie i systemet	Olie blev hældt i maskinen til bortskaffelse.	Olien afskummes og bortskaffes.	Betjener
	Spændingsforsyningen afbrudt om natten.	Udskift evt. rengøringsvæsken og rens maskinen (se "Pleje og vedligeholdelse / årligt", anvend dog en ny rengøringsopløsning).	
	Mikroberne ødelagt.	Udskift filtermåtten. Hæld en dunk RM mikrobesuspension i maskinen.	Betjener
	For ringe rengøringsvæske i beholderen. Derfor er varmeelementet ikke aktiveret.	Påfyld rengøringsvæske indtil kontrollampen "Påfyld rengøringsmiddel" er slukt.	Betjener
	Varmeelement defekt.	Kontroller rengøringsvæskens temperatur, evt. skal kundeservice udskifte det defekte varmeelement.	Betjener
Rengøringsvæskens temperatur er for lav	For ringe rengøringsvæske i beholderen. Derfor er varmeelementet ikke aktiveret.	Påfyld rengøringsvæske indtil kontrollampen "Påfyld rengøringsmiddel" er slukt.	Betjener

Tekniske data

		PC 100 M1 BIO	PC 100 M2 BIO
EI-tilslutning			
Strømtype	V/~ /Hz	220...240/1~/50/60	
Tilslutningseffekt	kW	1,0	
EI-sikring	A	16	
Ydelsesdata			
Varmeydelse	kW	1	
Arbejdstryk	MPa (bar)	0,03 (0,3)	
Kapacitet	l/h (l/min)	900 (15)	
Rengøringsringstemperatur	°C	38	
Temperatur, max	°C	46	
Beholderindhold	l	80	
Bæreevne	kg	100	
Støjemission			
Lydtryksniveau (EN 60704-1)	dB(A)	<70	
Lydydelsesniveau (EN 60704-1)	dB(A)	73	
Total svingningsværdi (ISO 5349)			
Vaskepensel	m/s ²	0,0	
Mål og vægt			
Højde	mm	1003	1067
Bredde	mm	978	1181
Dybde	mm	737	952
Arbejdsflade	mm	660 x 420	1041 x 660
Egenvægt	kg	33	44

Tilbehør

Navn	Partnr.
Rengøringsvæske RM PC-BIO 10, 20 l, standard	6.295-260.0
Rengøringsvæske RM PC-BIO 20, 20 l, til sensitive metaller som kobber, aluminium...	6.295-261.0
RM mikrobepension, til genidrifsættelse	6.295-262.0
Filtermåtte	6.626-041.0

Filtermåtte, flerlaget	6.626-042.0
Vaskepensel, normal til- førselsledning	6.626-038.0
Vaskepensel, lang tilfø- rselsledning	6.626-039.0
Vaskepensel, afvinklet	6.626-040.0
Trillevogn	6.626-043.0

Reserve dele

- Der må kun anvendes tilbehør og reservedele, der er godkendt af producenten. Originaltilbehør og -reservedele er en garanti for, at maskinen kan fungere sikkert og uden fejl.
- Et udvalg over de reservedele som bruges meget ofte finder De i slutningen af betjeningsvejledningen
- Yderligere informationen om reservedele finder De under www.kaercher.com i afsni "Service".

Garanti

I de enkelte lande gælder de af vore forhandlere fastlagte garantibetingelser. Eventuelle fejl på apparatet afhjælpes gratis inden for garantien, såfremt fejlen kan tilskrives en materiale- eller produktionsfejl. Hvis De ønsker at gøre garantien gældende, bedes De henvende Dem til Deres forhandler eller nærmeste kundeservice medbringende kvittering for købet.

EU-overensstemmelseserklæring

Hermed erklærer vi, at den nedenfor nævnte maskine i design og konstruktion og i den af os i handlen bragte udgave overholder de gældende grundlæggende sikkerheds- og sundhedskrav i EF-direktiverne. Ved ændringer af maskinen, der foretages uden forudgående aftale med os, mister denne erklæring sin gyldighed.

Produkt: Anlæg til rengøring med vandede opløsninger
Type: 1.626-xxx

Gældende EF-direktiver

2006/42/EF (+2009/127/EF)
2004/108/EF

Anvendte harmoniserede standarder

EN 55014-1: 2006+A1: 2009+A2: 2011
EN 55014-2: 1997+A1: 2001+A2: 2008
EN 12921-1
EN 12921-2
EN 60335-1
EN 61000-3-2: 2006+A1: 2009+A2: 2009
EN 61000-3-3: 2008

Anvendte tyske standarder

-

Undertegnede agerer på vegne af og med fuldmagt fra ledelsen.

H. Jenner
CEO

S. Reiser
Head of Approbation

Dokumentationsbefuldmægtiget:
S. Reiser

Alfred Kärcher GmbH & Co. KG
Alfred-Kärcher-Str. 28 - 40
71364 Winnenden (Germany)
Tlf.: +49 7195 14-0
Fax: +49 7195 14-2212

Winnenden, 2011/04/01



Før første gangs bruk av apparatet, les denne originale bruksanvisningen, følg den og oppbevar den for senere bruk eller for overlevering til neste eier.

Informér straks forhandleren ved transport-skader.

Innholdsfortegnelse

Miljøvern	NO . . . 1
Forskriftsmessig bruk	NO . . . 1
Funksjon	NO . . . 2
Sikkerhetsanvisninger	NO . . . 2
Maskinorganer	NO . . . 4
Igangsetting	NO . . . 5
Betjening	NO . . . 3
Stans av driften	NO . . . 6
Transport	NO . . . 6
Lagring	NO . . . 6
Ta i bruk på nytt	NO . . . 6
Pleie og vedlikehold	NO . . . 6
Merknad om avhending	NO . . . 7
Feilretting	NO . . . 8
Tekniske data	NO . . . 10
Tilbehør	NO . . . 10
Reservedeler	NO . . . 11
Garanti	NO . . . 11
EU-samsvarserklæring	NO . . . 11

Miljøvern

	Materialet i emballasjen kan resirkuleres. Ikke kast emballasjen i husholdningsavfallet, men lever den inn til resirkulering.
	Gamle apparater inneholder verdifulle materialer som kan resirkuleres. Disse bør leveres inn til gjenvinning. Batterier, olje og lignende stoffer må ikke komme ut i miljøet. Gamle maskiner skal derfor avhendes i egnede innsamlingsystemer.

Vennligst ikke slipp ut motorolje, fyringsolje, diesel eller bensin i naturen. Beskytt jordsmonnet og deponer brukt olje på en miljøvennlig måte.

Vennligst deponer brukt filtermatte og rengjøringsmiddel i henhold til de lokale forskrifter for spesialavfall (se "Deponeringsanvisninger").

Anvisninger om innhold (REACH)

Aktuell informasjon om stoffene i innholdet finner du under:

www.kaercher.com/REACH

Forskriftsmessig bruk

Apparatet er ment for manuell rengjøring og vedlikehold av deler med vekt på maks. 100 kg, i metallbearbeidende bedrifter.

- For forskriftsmessig funksjon må rengjøringsvæske RM PC-BIO og tilhørende mikrobe-filtermatte som anbefalt for dette apparatet benyttes.
- Bruk av andre rengjøringsvæsker påvirker eller forhindrer biologisk nedbrytning av fett- og oljeavleiringer.
- Løsemidler, brennbare eller eksplosive væsker skal ikke fylles på.
- Apparatet må plasseres på et fast, bærekraftig underlag som tåler væsker.
- Apparatet er ikke ment for deponering av brukt olje. Dersom det kommer større mengder olje, bensin, frostvæske eller lignende stoffer inn i apparatet, vil nedbrytning av fett/olje av mikrobene forhindres.
- Apparatet er ikke ment for rengjøring av malerutstyr.
- Maskinen egner seg ikke for bruk i eksplosjonsfarlige omgivelser.

Ikke la avløpsvann med oljeinnhold komme ned i jordsmonnet, vann eller avløps-system.

Vennligst deponer brukt filtermatte i henhold til lokale forskrifter om avfall som inneholder mineralolje.

Arbeidsplass

Ved bruk av maskinen står brukeren på for-siden av maskinen.

Funksjon

rengjøringsvæsken i beholderen vil varmes av varmeelementet og transporteres av pumpen til rengjøringsverktøyene. De kan styres via de tilsvarende stengekranene. Faste smusspartikler holdes tilbake i silen i skyllebunnen eller i filtermatten under.

Fett- og oljesmuss vil spyles til beholderen og vil brytes ned av mikrober til karbondioksyd og vann.

Mikrobene er ved starte samlet i filtermaten og føres til beholderen av rengjøringsvæsken. For at mikrobene skal kunne arneide optimalt, må rengjøringsvæsken i beholderen varmes opp.

Sikkerhetsanvisninger

- Les bruksveiledningen før maskinen tas i bruk og ta spesielt hensyn til sikkerhetsanvisningene.
- Advarsel- og henvisningsskilt som er anbrakt på apparatet, gir viktig informasjon for sikker drift.
- I tillegg til anvisningene i bruksveiledningen må det tas hensyn til lokale, generelle forskrifter vedrørende sikkerhet og forebygging av ulykker.

Symboler i bruksanvisningen

Fare

For en umiddelbar truende fare som kan føre til store personskader eller til død.



Advarsel

For en mulig farlig situasjon som kan føre til store personskader eller til død.

Forsiktig!

For en mulig farlig situasjon som kan føre til mindre personskader eller til materielle skader.

Symboler på maskinen

 	 Fare <i>Fare for skade, fare for elektrisk støt. Huset skal kun åpnes av faglærte elektrikere.</i>
---	--

Strømtilkobling

Fare

Fare for personskade gjennom elektrisk støt.

Maskinen må kun kobles til vekselstrøm.

Høytrykksvaskeren må kun tilkobles strømuttak som er installert av en elektro-montør, i henhold til IEC 60364.

Den angitte spenningen på typeskiltet må stemme overens med spenningen i stikk-kontakten.

Maskinen skal kobles til strømmettet med støpselet. Det er forbudt å bruke en fast tilkobling til strømmettet. Støpselet brukes for å koble fra strømmettet.

Kontroller strømledningen og støpselet for skader hver gang høytrykksvaskeren skal brukes. En skadet strømledning må skiftes ut umiddelbart hos autorisert kundeservice eller autorisert elektriker.

- Det anbefales at denne maskinen kun kobles til en stikkontakt med en 30 mA overstrømsbryter.
- Strømtilkobling som anvist av produsenten skal brukes, dette gjelder også ved skifte av kabel. For type se reservedelsliste.
- Berør aldri støpselet med våte hender.
- Pass på at strømledningen eller skjøteledningen ikke skades ved at den kjøres over, klemmes, strekkes eller lignende. Beskytt ledningen mot sterk varme, olje og skarpe kanter.
- Skjøteledning må ha tverrsnitt som angitt i strømløpsdiagrammet og være vannsikker. Forbindelsen må aldri ligge i vann.

- Ved utskiftning av koplingselementer på strømledning eller skjøteledning, må det påses at spesifikasjonene for sprut-sikkerhet og mekanisk styrke overhol-des.

Se typeskilt/tekniske data for tilkoblingsver-dier.

Anvendelse

- Før bruk skal det kontrolleres at maski-nen med arbeidsinnretningene er i for-skriftsmessig og driftssikker tilstand. Apparat og tilbehør må ikke brukes der-som det ikke er i feilfritt stand.
- Ved bruk av maskinen på farlige steder (f.eks. bensinstasjoner etc.), må det tas hensyn til gjeldende sikkerhetsforskrif-ter. Bruk i eksplosjonsfarlige rom er for-budt.
- *Apparatet skal være plassert på et sta-bilt underlag.*
- Alle strømførende deler i arbeidsområ-det må være spylesikre.
- Som beskyttelse mot vannsprut skal det brukes egent verneutstyr, spesielt ver-nebriller og hansker.
- Asbestholdige materialer og andre ma-terialer som inneholder helsefarlige stoffer skal ikke rengjøres.
- Det må kun brukes rengjøringsmidler som er godkjent av maskinprodusen-ten.
- Dersom du får rengjøringsmiddel i øy-nene, skylk straks grundig med vann. Kontakt lege dersom stoffet svelges.

Betjening

- Apparatet må brukes på korrekt måte. Du må ta hensyn til forholdene på det aktuelle bruksstedet, og være oppmerk-som på andre personer.
- Apparatet skal bare brukes av personer som er opplært i eller kan dokumentere kjennskap til bruken, og som har fått i oppdrag å bruke apparatet. Maskinen må ikke brukes av barn eller ungdommer.
- Maskinen skal ikke forlates uten tilsyn når den er i gang.

Transport

Ved transport skal maskinen tømmes og stoppes.

Vedlikehold

- Før rengjøring og vedlikehold av maski-nen, eller skifte av deler, skal maskinen slås av og eventuell strømdorsyning ko-bles fra.
- Som beskyttelse mot rengjøringsvæs-ken skal det brukes egent verneutstyr, spesielt vernebriller og hansker.
- Reparasjoner skal kun utføres på god-kjente serviceverksteder eller av fagfolk som er kjent med alle sikkerhetsforskrif-tene.
- Kommersielt brukte maskiner som bru-kes på ulike steder skal sikkerhetsk-onrolleres i samsvar med VDE 0701.

Tilbehør og reservedeler

Det er kun tillatt å anvende tilbehør og re-servedeler som er godkjent av produsen-ten. Originalt tilbehør og originale reservedeler garanterer for sikker og pro-blemfri drift av apparatet.

Maskinorganer

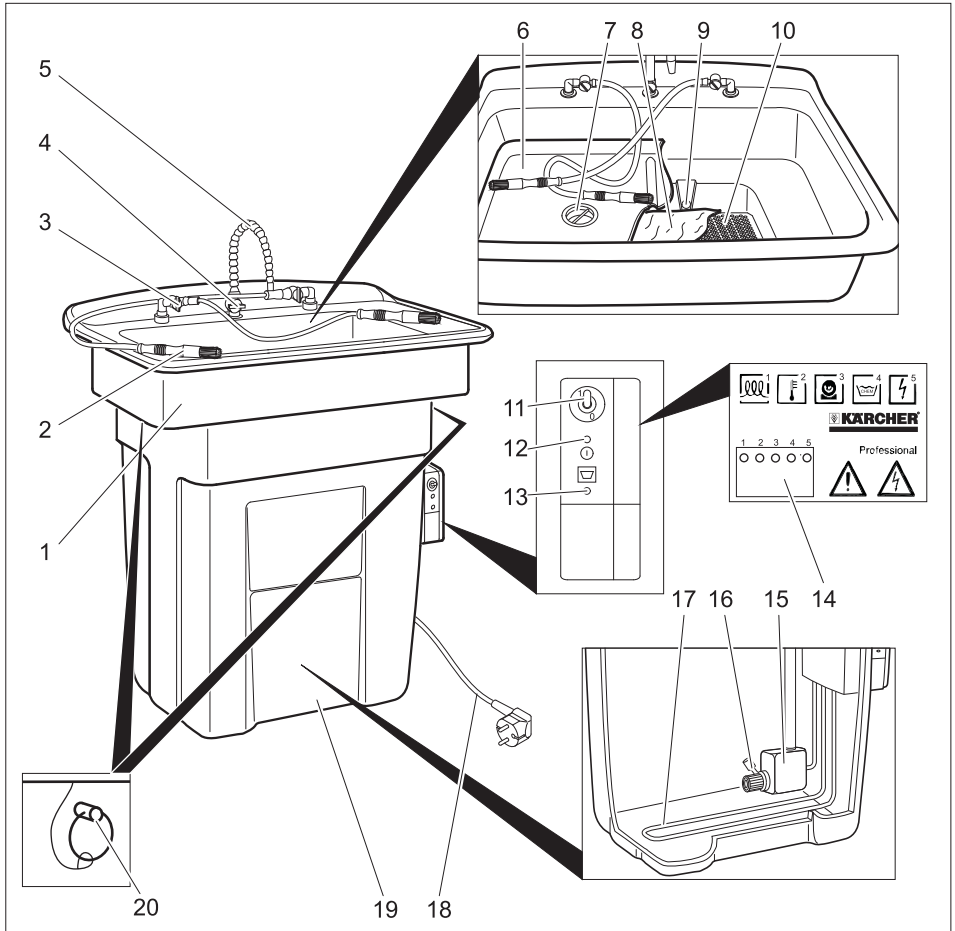

- | | |
|------------------------------|--|
| 1 Skyllekar | 13 Kontrollampe "Etterfyll rengjøringsvæske" |
| 2 Vaskepensel | 14 LED |
| 3 Stengekran for vaskepensel | 15 Pumpe |
| 4 Stengekran for skyllekran | 16 Filter |
| 5 Skyllekran | 17 Varmeelement |
| 6 Skyllebunn | 18 Strømkabel med støpsel |
| 7 Sil for smådeler og spon | 19 Beholder |
| 8 Filtermatte med mikrober | 20 Sikringsstift (kun PC 100 M2 BIO) |
| 9 Overløpshull | |
| 10 Silbunn | |
| 11 Bryter "Pumpe ON/OFF" | |
| 12 Kontrollampe "Strøm på" | |

LED

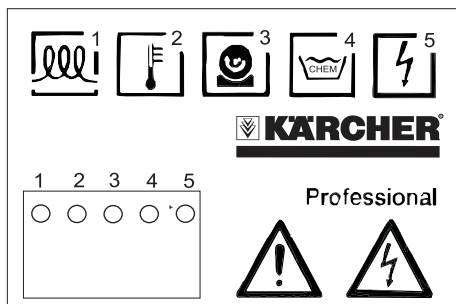

- 1 I: Varme på
0: Oppvarming av
- 2 Temperatur for høy
- - - - Temperatur i orden
- - - - Temperatur for lav
..... Temperaturmåling defekt
- 3 I: Pumpe er på
0: Pumpe er av
. . . . Tid utløpt, slå pumpen av og så på igjen
- 4 I: Fyllingsnivå i orden
0: For lavt fyllingsnivå
- 5 Spenning i orden

Igangsetting

- ➔ Maskinen skal rettes inn vannrett på bruksstedet.
- ➔ Løft opp og av skyllebunn og silbunn.
- ➔ Pakk ut silbunn og legg den i åpningen i skyllekaret
- ➔ Filtermatte pakkes ut og legges med hvit side opp på silbunnen.
- ➔ Legg inn skyllebunn i skyllekaret.
- ➔ 80 liter rengjøringsvæske RM PC-BIO fylles langsamt i skyllekaret.

Forsiktig!

Tilsetning av andre rengjøringsvæsker enn RM PC-BIO fører til deaktivering av mikrobenene, og nedbrytning av fett og olje vil forstyrres. Ikke hell vann, løsemidler, parafin, blekemiddel eller desinfeksjonsmidler i apparatet.

- ➔ Sett støpselet i stikkkontakten.

Se typeskilt og tekniske data for tilkoblingsverdier.

Apparatet trenger ca. 1 time til vann-temperaturen er på ca. 38 °C.

Betjening

Rengjøringen skjer manuelt ved hjelp av rengjøringsverktøyene.

- ➔ Ta på vernehansker og vernebriller.
- ➔ Legg delene som skal rengjøres (maks. 100 kg) i spylebunnen.
- ➔ Sett bryter "Pumpe ON/OFF" til "1/ON".
- ➔ Åpne sperrekran for det ønskede rengjøringsverktøyet.

Anvisning

Det er mulig å bruke flere rengjøringsverktøy samtidig.

- ➔ Rengjør deler.

Etter at rengjøringen er ferdig:

- ➔ Sett bryter "Pumpe ON/OFF" til "OFF/0".

Bemerk

Pumpen vil slå seg av automatisk etter 10 minutter. For å bruke den igjen, slå bryter "Pumpe ON/OFF" kort av og på igjen.

Pumpe slås av når rengjøringsarbeidet er ferdig, slik at unødig tap av rengjøringsvæske fra fordampning unngås.

⚠ Advarsel

Dersom apparatet blir værende påslått under et strømbrudd, vil pumpen starte igjen når strømmen kommer tilbake. Ved strømbrudd, sett bryter "Pumpe ON/OFF" til "OFF/0".

Stans av driften

- Sett bryter "Pumpe ON/OFF" til "OFF/0".

Bemerk

For å oppnå nedbrytningseffekt fra mikrobenene i rengjøringsvæsken, må rengjøringsvæsken hele tidenn være ca. 38 °C varm. Derfor må om mulig strømforsyningen til apparatet også være på ved driftspauser (dvs. over natten, i helgene eller i ferier).

Transport

- Ved transport skal maskinen tømmes og stoppes.
- Ved transport i kjøretøyer skal apparatet sikres mot å skli eller velte etter de til enhver tid gjeldende regler.

Forsiktig!

Fare for personskader og materielle skader! Pass på vekten av apparatet ved transport.

Lagring

Forsiktig!

Fare for personskader og materielle skader! Pass på vekten av apparatet ved lagring.

Ta i bruk på nytt

Dersom strømforsyningen avbrytes for lengre tid, må rengjøringsvæsken tilsettes mikrober på nytt.

- Filtermatte skiftes (se avsnitt "Stell og vedlikehold/månedlig")
- Dersom avbruddet har vart i flere uker, må det tilsettes en ekstra flaske Rm Mikrobepensjon i apparatet.

Pleie og vedlikehold

Daglig

- Kontroller om kontrollampen "Etterfyll rengjøringsvæske". Dersom kontrollampen lyser, tilsett 20 liter rengjøringsvæske RM PC-BIO i skyllekaret.

Bemerk

Ikke overfyll beholderen. Maksimal fyllingsnivå er nådd når kontrollampen "Etterfyll rengjøringsvæske" slukker.

Når kontrollampen "Etterfyll rengjøringsvæske" tennes, slås varmen i rengjøringsvæsken av. Nedbrytningseffekt fra mikrobenene synker.

- Sil for smådelar og spon rengjøres.

Månedlig

- Ta av skyllebunnen.
- Ta ut filtermatte.
- Legg inn ny filtermatte.
- Brukt filtermatte holdes over den gamle og vris opp.
- Vennligst deponer brukt filtermatter i henhold til de lokale forskrifter for spesialavfall (se "Deponeringsanvisninger").
- Sett inn skyllebunnen igjen.

Bemerk

Vennligst deponer brukt filtermatte i henhold til lokale forskrifter om avfall som inneholder mineralolje.

Dersom filtermatten bare er litt skitten, kan skifteintervallet økes til 2 måneder.

Årlig

⚠ Fare

Fare for brannskader fra varmeelementet. Fare for skade fra elektrisk støt.

Trekk alltid ut støpselet ved arbeid på apparatet.

- Kun for PC 100 M2 BIO: Trekk ut sikringsstiften for du tar av skyllekaret.
- Løft av skyllebunnen og sving den til side.
- Øs av flytende partikler på rengjøringsvæsken.
- Tapp rengjøringsvæsken i en egnet beholder.
- Dersom det flyter olje oppe på rengjøringsvæsken, avslutt utpumpingen når det kommer olje ut av pumpen. Øs av olje for hånd og deponer i henhold til gjeldende regler.
- Skyll beholder og pumpe med vann.

- Kontroller tilstand av slangene.
- Sett på skyllekaret igjen.

Kun for PC 100 M1 BIO:

Forsiktig!

Fare for skader på slangene i beholderen ved berøring med varmeelementet. Sett på skyllekar slik at pumpen i beholderen er på samme side som stengekranen for rengjøringsverktøy.

- Kun for PC 100 M2 BIO: Sett på plass sikringsstiften igjen.
- Ta av skyllebunnen.
- Ta ut filtermatte.
- Legg inn ny filtermatte.
- Brukt filtermatte holdes over den gamle og vris opp.
- Vennligst deponer brukte filtermatter i henhold til de lokale forskrifter for spesialavfall (se "Deponeringsanvisninger").
- Sett inn skyllebunnen igjen.
- Hell rengjøringsvæsken tilbake i apparatet.
- Dersom kontrollampen lyser, tilsett 20 liter rengjøringsvæske RM PC-BIO i skyllekaret.

Vedlikeholdsavtale

Du kan inngå en vedlikeholdsavtale for apparatet med det lokale Kärcher-salgskontoret.

Merknad om avhending

For filtermatte og rengjøringsvæske gjelder følgende EU-avfallskoder:

Filtermatte	130899, Spillolje div. blanding
RM PC-BIO 10 RM PC-BIO 20	070601, Vannholdige vaskevæsker fra bruk av rengjøringsmidler
RM Mikrobesspensjon	161002, Vannholdig flytende avfall, ikke oppført andre steder

Feilretting

Dersom feilen ikke kan rettes opp, må apparatet kontrolleres av kundeservice.

Feil	Mulige årsaker	Retting	av hvem
Høytrykksvas-keren går ikke	Ingen spenning på mas-kinen.	Kontroller strømmettet.	Elektriker
Rengjøringssef-fekten er dårlig	Mikrobene ødelagt.	Filtermatte skiftes. Tilsett en flaske RM Mikrobepensjon til ap- paratet.	Bruker
	Rengjøringsvæse opp-brukt.	Skift rengjøringsvæske og fil- termatte.	Bruker
Høyt forbruk av rengjørings- middel (mer enn 20 liter pr. måned).	Det henger rengjørings- løsning på de rengjorte delene.	La de rengjorte delene få tørke.	Bruker
	Pussefiler suger opp ren- gjøringsvæske.	Ikke bruk pussefiler for rengjø- ring.	Bruker
	Apparatet er utett.	Kontroller beholder for tetthet.	Bruker
	Spalte mellom beholder og skyllekar.	Sett skyllekaret korrekt på be- holderen, ved behov skift pak- ning mellom beholder og skyllekar.	Bruker
Ingen eller liten strøm av ren- gjøringsvæske.	Stengekran lukket.	Åpne stengekran.	Bruker
	Driftstid pumpe utløpt (LED "Pump"blinker).	Sett bryter "Pumpe ON/OFF" til "OFF" og så til "ON" igjen.	Bruker
	For lite rengjøringsvæs- ke i beholderen.	Etterfyll rengjøringsvæske, til kontroillampen "Etterfyll rengjø- ringsmiddel" slukker.	Bruker
	Filter i beholderen tilstop- pet.	Ta av skyllekar og rengjør filter.	Bruker
	Slange tilstoppet eller utett.	Kontroller at slange fra pumpe til vaskepensel og til stenge- kran er uten tilstopping eller lekkasjer.	Bruker
	Pumpe defekt (Pumpe går ikke på tross av tent LED "Pump").	Skift pumpe.	Kundetje- neste

Feil	Mulige årsaker	Retting	av hvem
Rengjøringsvæsken strømmer ikke.	Sil for smådelar og spon tilstoppet.	Rengjør sil	Bruker
	Filtermatte tilstoppet.	Filtermatte skiftes. Ved store smussmengder sett inn flere lag filtermatte og ta av et filterlag en gang i uken.	Bruker
	Overløpshull i skyllekar tilstoppet.	Rengjør overløpshull.	Bruker
Kontrollampe "Etterfyll rengjøringsvæske" lyser på tross av tilstrekkelig væskemengde.	Fyllingsgradsensor defekt.	Defekt fyllingsgradsensor må skiftes av kundeservice.	Bruker
Mye olje i systemet.	Olje er fylt på apparatet i stedet for å kastes.	Øs av olje og deponer korrekt. Eventuelt skift rengjøringsvæske og rengjør apparatet (se "Stell og vedlikehold/Årlig", bruk ny rengjøringsvæske).	Bruker
	Strømforsyningen er slått av om natten.		
	Mikrobene ødelagt.	Filtermatte skiftes. Tilsett en flaske RM Mikrobepensjon til apparatet.	Bruker
	For lite rengjøringsvæske i beholderen. Derved deaktiveres varmeelement.	Etterfyll rengjøringsvæske, til kontrollampen "Etterfyll rengjøringsmiddel" slukker.	Bruker
	Varmeelement defekt.	Kontroller temperatur på rengjøringsvæsken, la eventuelt kundeservice skifte defekt varmeelement.	Bruker
Temperatur på rengjøringsvæske er for lav.	For lite rengjøringsvæske i beholderen. Derved deaktiveres varmeelement.	Etterfyll rengjøringsvæske, til kontrollampen "Etterfyll rengjøringsmiddel" slukker.	Bruker

Tekniske data

		PC 100 M1 BIO	PC 100 M2 BIO
Elektrisk tilkobling			
Strømtype	V/~/Hz	220...240/1~/50/60	
Kapasitet	kW	1,0	
Elektriske sikringer	A	16	
Effektspesifikasjoner			
Varmeeffekt	kW	1	
Arbeidstrykk	MPa (bar)	0,03 (0,3)	
Transportmengde	l/time (l/ min)	900 (15)	
Rengjøringsstemperatur	°C	38	
Temperatur, maks	°C	46	
Beholderinnhold	l	80	
Bæreevne	kg	100	
Støy			
Støynivå (EN 60704-1)	dB(A)	<70	
Støynivå (EN 60704-1)	dB(A)	73	
Maskinvibrasjoner (total vibrasjonsverdi ISO 5349)			
Vaskepensel	m/s ²	0,0	
Mål og vekt			
Høyde	mm	1003	1067
Bredde	mm	978	1181
Dybde	mm	737	952
Arbeitsflate	mm	660 x 420	1041 x 660
Vekt tom	kg	33	44

Tilbehør

Betegnelse	Best.nr.
Rengjøringsvæske RM PC-BIO 10, 20 l, Standard	6.295-260.0
Rengjøringsvæske RM PC-BIO 20, 20 l, for ømfintlige metaller som kopper, aluminium...	6.295-261.0
RM Mikrobesuspensjon, for ny oppstart	6.295-262.0

Filtermatte	6.626-041.0
Filtermatte, flerlags	6.626-042.0
Vaskepensel, normale tilførsel	6.626-038.0
Vaskepensel, lang tilførsel	6.626-039.0
Vaskepensel, vinklet	6.626-040.0
Rullevogn	6.626-043.0

Reservedeler

- Det er kun tillatt å anvende tilbehør og reservedeler som er godkjent av produsenten. Originalt tilbehør og originale reservedeler garanterer for sikker og problemfri drift av apparatet.
- Et utvalg av de vanligste reservedelene finner du bak i denne bruksanvisningen.
- Mer informasjon om reservedeler finner du under www.kaercher.com i området Service.

Garanti

Vår ansvarlige salgsorganisasjon for det enkelte land har utgitt garantibetingelsene som gjelder i det aktuelle landet. Eventuelle feil på maskinen blir reparert gratis i garantitiden dersom disse kan føres tilbake til material- eller produksjonsfeil. Ved behov for garantireparasjoner, vennligst henvend deg med kjøpskvitteringen til din forhandler eller nærmeste autoriserte kundeservice.

EU-samsvarserklæring

Vi erklærer hermed at maskinen angitt nedenfor oppfyller de grunnleggende sikkerhets- og helsekravene i de relevante EF-direktivene, med hensyn til både design, konstruksjon og type markedsført av oss. Ved endringer på maskinen som er utført uten vårt samtykke, mister denne erklæringen sin gyldighet.

Produkt: Anlegg for vasking med vannholdige væsker
Type: 1.626-xxx

Relevante EU-direktiver

2006/42/EF (+2009/127/EF)
2004/108/EF

Anvendte overensstemmende normer

EN 55014-1: 2006+A1: 2009+A2: 2011
EN 55014-2: 1997+A1: 2001+A2: 2008
EN 12921-1
EN 12921-2
EN 60335-1
EN 61000-3-2: 2006+A1: 2009+A2: 2009
EN 61000-3-3: 2008

Anvendte nasjonale normer

-

De undertegnede handler på oppdrag fra, og med fullmakt fra selskapsledelsen.

H. Jenner
CEO

S. Reiser
Head of Approbation

Dokumentasjonsansvarlig:
S. Reiser

Alfred Kärcher GmbH & Co. KG
Alfred-Kärcher-Str. 28 - 40
71364 Winnenden (Germany)
Tlf: +49 7195 14-0
Faks: +49 7195 14-2212

Winnenden, 2011/04/01



Läs bruksanvisning i original innan aggregatet används första gången, följ anvisningarna och spara drifts-anvisningen för framtida behov, eller för nästa ägare.

Informera inköpsstället omgående vid transportskador.

Innehållsförteckning

Miljöskydd	SV . . . 1
Ändamålsenlig användning	SV . . . 1
Funktion	SV . . . 2
Säkerhetsanvisningar	SV . . . 2
Apparatelement	SV . . . 4
Idrifttagande	SV . . . 5
Handhavande	SV . . . 3
Ta ur drift	SV . . . 5
Transport	SV . . . 6
Lagring	SV . . . 6
Idrifttagning	SV . . . 6
Skötsel och underhåll	SV . . . 6
Anvisningar för avfallshantering	SV . . . 7
Åtgärder vid störningar	SV . . . 8
Tekniska data	SV . . . 10
Tillbehör	SV . . . 10
Reservdelar	SV . . . 11
Garanti	SV . . . 11
Försäkran om EU-överens- stämmelse	SV . . . 11

Miljöskydd

	Emballagematerialen kan återvinnas. Kasta inte emballaget i hushållssoporna utan lämna det till återvinning.
	Kasserade apparater innehåller återvinningsbart material som bör gå till återvinning. Batterier, olja och liknande ämnen får inte komma ut i miljön. Överlämna skrotade aggregat till ett lämpligt återvinningssystem.

Motorolja, värmeolja, diesel och bensin får inte släppas ut i miljön. Skydda märken och avfallshandtera förbrukad olja på ett miljövänligt sätt.

Använd filtermatta och rengöringsvätska tas omhand enligt gällande, lokala föreskrifter (se "Avfallshantering").

Upplysningar om ingredienser (REACH)

Aktuell information om ingredienser finns på: www.kaercher.com/REACH

Ändamålsenlig användning

Aggregatet är avsett för manuell rengöring av delar med en vikt på maximalt 100 kg hos företag inom metallhangeringsindustrin samt för underhåll.

- För korrekt användning av denna maskin måste erbjuden rengöringsvätska RM PC-BIO och tillhörande mikrob-filtermatta användas.
- Användning av andra rengöringsvätskor påverkar eller förhindrar den biologiska nedbrytningen hos fett- och oljeföreningarna.
- Lösningsmedel, brännbara eller explosiva vätskor får ej slås i.
- Maskinen måste ställas upp på ett vågrätt, stabilt och vattentätt underlag.
- Maskinen är inte avsedd för avfallshantering av spillolja. Hamnar större mängder olja, bensin, växellådeolja, frostskyddsmedel eller liknande substanser i maskinen så förhindrar mikroberna fett-/oljenedbrytningen..
- Maskinen är inte avsedd för rengöring av måleriutrustning.
- Maskinen är inte lämplig för användning inom områden med explosionsrisk.

Mineraloljehaltigt avloppsvatten får inte komma ut i mark, vattendrag eller kanalisation.

Använd filtermatta tas om hand enligt gällande, lokala föreskrifter för mineraloljehaltigt avfall.

Arbetsplats

Vid användning av maskinen står användaren vid maskinens framsida.

Funktion

Rengöringsvätskan i behållaren värms upp av värmeelementet och matas sedan med pumpens hjälp till de tre rengöringsverktygen. Dessa kan styras via respektive spårplanordningar.

Fasta smutspartiklar hamnar i silen till sköljningsmattan eller i underliggande filtermatta.

Fett- och oljeföroreningar spolats in i behållaren för att där brytas ned till koldioxid och vatten av mikroberna.

Mikroberna finns i början i filtermattan och leds in i behållaren av rengöringsvätskan. Rengöringsvätskan måste värmas i behållaren för att mikroberna skall kunna arbeta optimalt.

Säkerhetsanvisningar

- Läs bruksanvisningen före idrifttagningen och beakta säkerhetsanvisningarna.
- Varnings- och anvisningsdekalerna på maskinen ger viktig information beträffande riskfri användning.
- Förutom anvisningarna i bruksanvisningen ska gällande allmänna säkerhets- och olycksfallsföreskrifter beaktas.

Symboler i bruksanvisningen

Fara

För en omedelbart överhängande fara som kan leda till svåra skador eller döden.



Varning

För en möjlig farlig situation som kan leda till svåra skador eller döden.

Varning

För en möjlig farlig situation som kan leda till lätta skador eller materiella skador.

Symboler på aggregatet

 	 Fara <i>Risk för elektrisk stöt. Maskinkåpan får endast öppnas av utbildad elektriker.</i>
---	--

Elanslutning

Fara

Risk för skada på grund av elektrisk stöt. Aggregatet får endast anslutas till växelström.

Aggregatet får endast anslutas till ett nätuttag som installerats av en elektriker enligt IEC 60364.

På typskylten angiven spänning måste överensstämja med vägguttagetets spänning. Aggregatet måste anslutas till strömnätet med kontakt. Fast direktkoppling på strömnätet är förbjuden. Kontakten fungerar som nätförskiljare.

Kontrollera före drift att nätkabeln och nätkontakten inte är skadade. Skadade nätkablar ska genast bytas ut av auktoriserad kundservice eller en utbildad elektriker.

- Det rekommenderas att aggregatet endast ansluts till eluttag som är uppsäkrat med en 30 mA jordfelsbrytare.
- Av tillverkaren föreskriven nätkabel skall användas; detta gäller även vid kabelbyte. För typ, se reservdelstapan.
- Vidrör aldrig nätkabeln med våta händer.
- Se till att inga skador uppkommer på nät eller förlängningskablar genom överkörning, klämning, dragning eller liknande. Skydda kabeln mot stark värme, olja och vassa kanter.
- Förlängningskabel måste ha tvärsnittet från elschemat och var säker mot stänkvatten. Anslutningen av nät- och förlängningskabeln får inte ligga i vatten.
- Vid utbyte av kopplingar på nät eller förlängningskablar måste du se till att sprutvattenskydd och mekanisk fasthet garanteras.

Anslutningsvärde, se typskylt/Tekniska Data.

Användning

- Kontrollera maskinen och arbetsanordningarnas föreskriftsenliga tillstånd och driftssäkerhet före användningen. Om tillståndet inte är korrekt får den inte tas i bruk.
- Vid användning av aggregatet i riskområden (t.ex. bensinmackar) ska motsvarande säkerhetsföreskrifter beaktas. Användning av maskinen i utrymmen med explosionsrisk är förbjuden.
- *Apparaten måste stå på ett stabilt underlag.*
- Alla strömförande delar i arbetsområdet måste vara vattentäta.
- Till skydd mot stänkvatten skall lämplig skyddsklädsel bäras, speciellt lämpliga skyddsglasögon och handskar.
- Asbesthaltiga, och andra, material som innehåller substanser, skadliga för hälsan, får inte rengöras.
- Endast av aggregatillverkaren godkända rengöringsmedel får användas.
- Kommer rengöringsmedel i kontakt med ögonen skall dessa direkt spolås ur med vatten och vid nedsväljning måste läkare kontaktas omgående.

Handhavande

- Användaren ska bruka maskinen enligt föreskrift. Beakta lokala föreskrifter och var, vid arbete med maskinen, uppmärksam på personer i närheten, speciellt barn.
- Maskinen får endast användas av personer som instruerats i handhavandet, eller tydligt visat att de klarar av att hantera maskinen och uttryckligen fått uppdraget att använda denna. Maskinen får inte användas av barn eller ungdomar.
- Maskinen får aldrig lämnas utan uppsikt när motorn är i gång.

Transport

Vid transport skall aggregatet tömmas och säkras.

Skötsel

- Före rengöring och service, eller byte av delar, skall aggregatet stängas av och nätanslutna enheter skall skiljas från nätet.
- Som skydd mot rengöringsvätskan skall lämplig skyddsklädsel bäras, speciellt passande skyddsglasögon och handskar.
- Avhjälpande underhåll får endast utföras av auktoriserad kundtjänst eller fackkraft på området, införstådd med alla relevanta säkerhetsföreskrifter.
- Yrkesmässigt använda maskiner med varierande arbetsområden lyder under säkerhetskontroll enligt VDE 0701.

Tillbehör och utbytesdelar

Använd endast av tillverkaren godkända tillbehör och reservdelar. Originaltillbehör och originalreservdelar gör att maskinen kan användas säkert och utan störning.

Apparatelement

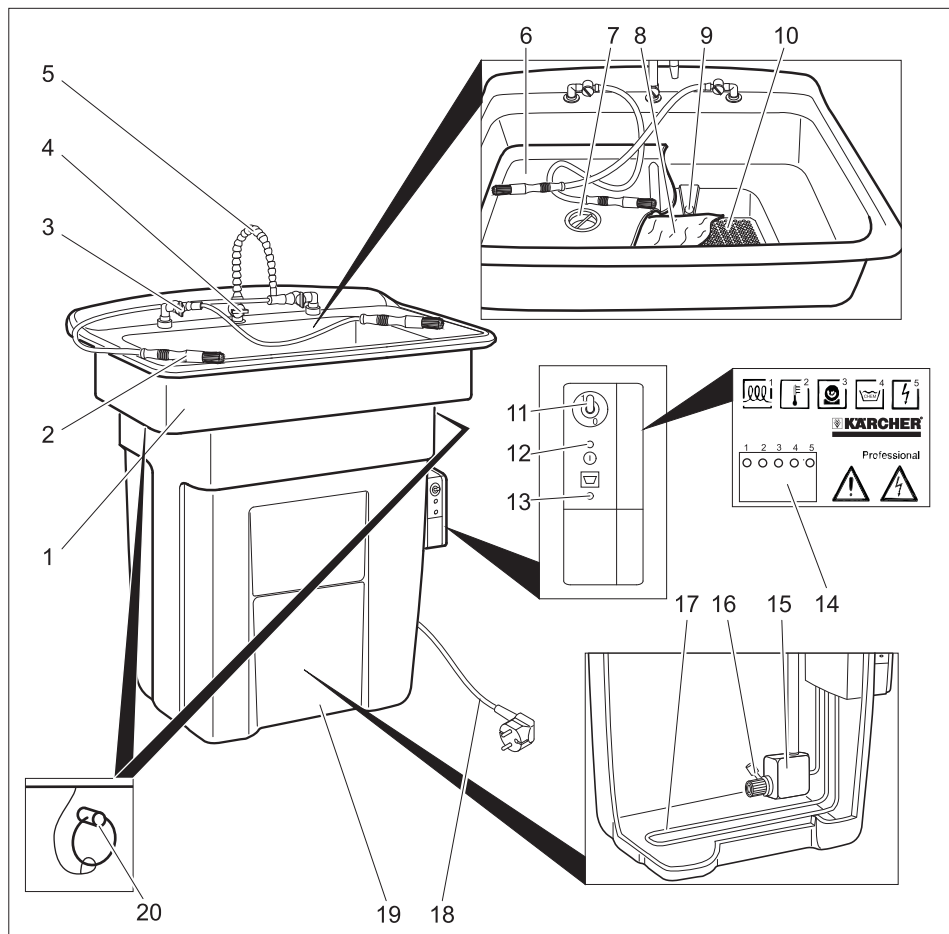

- | | |
|-------------------------------------|--|
| 1 Rengöringsho | 13 Kontrollampa "Fyll på rengöringsvätska" |
| 2 Tvättpensel | 14 Lysdioder |
| 3 Spärranordning för tvättpensel | 15 Pump |
| 4 Spärranordning för spolkran | 16 Filter |
| 5 Spolkran | 17 Värmeelement |
| 6 Rengöringsmatta | 18 Nätkabel med nätkontakt |
| 7 Sil för smådelar och spån | 19 Behållare |
| 8 Filtermatta med mikrober | 20 Säkringsstift (endast PC 100 M2 BIO) |
| 9 Överrinningsöppning | |
| 10 Silmatta | |
| 11 Reglage "Pump PÅ/AV" | |
| 12 Kontrollampa "Nätspänning finns" | |

Lysdioder

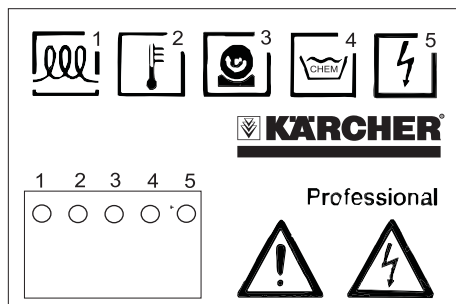

- 1 I: Värme till
0: Värme från
- 2 Temperatur för hög
- - - - Temperatur ok
- - - - Temperatur för låg.
..... Temperaturmätning defekt.
- 3 I: Pump är påslagen
0: Pumpen är frånslagen
. . . . Tiden har löpt ur, stäng av pumpen och starta den på nytt
- 4 I: Fyllnadsnivå ok
0: Fyllnadsnivå för låg.
- 5 Spänning ok

Idrifttagande

- ➔ Placera aggregatet vågrätt på uppställningsplatsen.
- ➔ Rengöringsmatta och silmatta lyfts bort neråt.
- ➔ Tag ur silmattan och lägg den över öppningen i rengöringshon
- ➔ Tag ur filtermattan och lägg den, med den vita sidan uppåt, på silmattan.
- ➔ Lägg rengöringsmattan i rengöringshon.
- ➔ Håll långsamt 80 liter rengöringsvätska RM PC-BIO i rengöringshon.

Varning

I fyllning av andra rengöringslösningar än RM PC-BIO leder till deaktivering av mikroberna och nedbrytningen av fett- och oljeföreningar störs. Vatten, lösningsmedel, tvättbensin, petroleum, blekmedel eller desinficeringsmedel får inte hällas i maskinen.

- ➔ Anslut nätkontakt till vägguttag. Anslutningsvärde, se Tekniska data och typskylten.

Maskinen behöver cirka en timme för att en vattentemperatur på cirka 38 °C skall uppnås.

Handhavande

Rengöringen sker manuellt med hjälp av rengöringsverktygen.

- ➔ Tag på skyddshandskar och sätt skyddsglasögon på plats.
- ➔ Lägg de delar som ska rengöras (max. 100 kg) på rengöringsmattan.
- ➔ Ställ reglaget "Pump PÅ/AV" på "1/PÅ".
- ➔ Öppna spärranordning på önskat rengöringsverktyg.

Anvisning

Samtidig användning av flera rengöringsverktyg är möjlig.

- ➔ Rengör delar.

Efter avslutad rengöring:

- ➔ Ställ reglaget "Pump PÅ/AV" på "AV/0".

Observera

Pumpen stänger av sig automatiskt efter tio minuter. För att starta på nytt stänger man kort av reglaget "Pump PÅ/AV" för att sedan slå på det igen.

Stäng av pumpen när rengöringsarbetet är avslutat; detta gör att rengöringsmedel inte dunstar bort i onödan.

⚠ Varning

Om maskinen är påslagen under ett strömavbrott så startar pumpen när strömmen kommer tillbaka. Ställ reglaget "Pump PÅ/AV" på "AV/0" auf „Off/0“ vid strömavbrott.

Ta ur drift

- ➔ Ställ reglaget "Pump PÅ/AV" på "AV/0".

Observera

Rengöringsvätskan måste ha en konstant temperatur på ca. 38 °C om mikrobernas nedbrytningseffekt skall kunna uppnås. Därför måste, så långt detta är möjligt, maskinen ha ström även under driftspausar (t.ex. över natten, på helger eller under semestrar).

Transport

- Vid transport skall aggregatet tömmas och säkras.
- Vid transport i fordon ska maskinen säkras enligt respektive gällande bestämmelser så den inte kan tippa eller glida.

Varning

Risk för person och egendomsskada! Observera vid transport maskinens vikt.

Lagring

Varning

Risk för person och egendomsskada! Observera maskinens vikt vid lagring.

Idrifttagning

Har strömmen varit frånslagen under en längre period måste nya mikrober tillsättas rengöringslösningen.

- Byta filtermatta (se avsnitt "Underhåll och service/varje månad")
- Om avbrottet sträckte sig över flera veckor så håll även en flaska RM Mikrobiösning i maskinen.

Skötsel och underhåll

Dagligen

- Kontrollera om kontrolllampan "Fyll på rengöringsvätska" lyser.
När lampan lyser, håll 20 liter rengöringsvätska RM PC-BIO i rengöringshon.

Observera

Fyll inte över behållaren. Den maximala fyllnadsnivån är uppnådd när kontrolllampan "Fyll på rengöringsvätska" slocknar. Om kontrolllampan "Fyll på rengöringsvätska" lyser stängs uppvärmningen av vätskan av. Mikrobernas nedbrytningseffekt sjunker.

- Rengöra smådels- och spånsil.

Varje månad

- Tag ur rengöringsmattan.
- Tag ur filtermattan.
- Lägg in ny filtermatta.
- Håll den gamla filtermattan över den nya och krama ur den.
- Använd filtermatta tas omhand enligt gällande, lokala föreskrifter för riskavfall (se "Avfallshantering").
- Sätt tillbaka rengöringsmatta.

Observera

Använd filtermatta tas om hand enligt gällande, lokala föreskrifter för mineraloljehaltigt avfall.

Är filtermattan endast lite smutsig kan byte-sintervallen utsträckas till varannan månad.

Ärligen

⚠ Fara

Risk för brännskada på värmeelementet. Risk för elektrisk stöt.

Drag alltid ur nätkontakten innan arbeten utförs på aggregatet.

- Endast PC 100 M2 BIO: Dra ur säkringsstiften innan diskhon tas loss.
- Lyft upp rengöringshon och sväng den åt sidan.
- Samla ihop smådelar som flyter ovanpå rengöringsvätskan.
- Pumpa in rengöringsvätskan i lämplig behållare.
- Om det finns olja ovanpå rengöringsvätskan så avbryt urpumpningen när olja kommer ut ur pumpen. Samla ihop oljan manuellt och avfallshantera den enligt lokalt gällande föreskrifter.
- Spola behållare och pump med vatten.
- Kontrollera i vilket tillstånd slangledningarna befinner sig.
- Sätt tillbaka rengöringshon.

Endast PC 100 M1 BIO:

Varning

Det finns risk att slangledningen skadas i behållaren på grund av kontakt med värmeelementet. Placera rengöringshon på sådant sätt att pumpen befinner sig på

*samma sida i behållaren som rengörings-
verktygens spärranordningar.*

- Endast PC 100 M2 BIO: Sätt tillbaka säkringsstiften.
- Tag ur rengöringsmattan.
- Tag ur filtermattan.
- Lägg in ny filtermatta.
- Håll den gamla filtermattan över den nya och krama ur den.
- Använd filtermatta tas omhand enligt gällande, lokala föreskrifter för riskavfall (se "Avfallshantering").
- Sätt tillbaka rengöringsmatta.
- Håll tillbaka rengöringsvätska i maskinen.
- När lampan lyser, håll 20 liter rengöringsvätska RM PC-BIO i rengöringshon.

Underhållskontrakt

Med ansvarig Kärcher-försäljningsenhet kan ett servicekontrakt för aggregatet ingås.

Anvisningar för avfallshante- ring

För filtermatta och rengöringsvätska gäller följande EC-avfallskoder:

Filtermatta	130899, oljerester a.n.g.
RM PC-BIO 10 RM PC-BIO 20	070601, vattniga tvätt- substanser från an- vändning av rengöringsmedel
RM Mikroblös- ning	161002, vattnigt, flytan- de avfall, finns ej på an- nan plats i förteckningen

Åtgärder vid störningar

Kan störningen inte åtgärdas måste apparaten kontrolleras av kundservice.

Störning	Möjlig orsak	Åtgärd	av vem
Aggregatet startar inte	Aggregatet får ingen ström.	Kontrollera elnätet.	Elektriker
Dåligt rengöringsresultat	Mikrober förstörda.	Byta filtermatta. Håll innehållet i en flaska RM Mikroblösning i maskinen.	Operatör
	Rengöringsvätska förbrukad.	Byt ut rengöringsvätska och filtermatta.	Operatör
Hög förbrukning av rengöringsvätska (mer än 20 l per månad)	Rengöringslösning sitter kvar på de rengjorda delarna.	Låt rengjorda delar droptorka.	Operatör
	Tvättlappar suger upp rengöringsvätska.	Använd inte tvättlappar i rengöringsarbetet.	Operatör
	Maskinen otät.	Kontrollera om behållaren är tät.	Operatör
	Spalt mellan behållare och rengöringsho.	Placera rengöringshon korrekt på behållaren och byt vid behov ut tätningen mellan behållare och ho.	Operatör
Låg eller ingen matning av rengöringsmedel	Spärranordning stängd.	Öppna spärranordning.	Operatör
	Pumpens driftstid slut (LED "Pump" blinkar).	Ställ reglaget "Pump PÅ/AV" på "AV" och sedan på "PÅ" igen.	Operatör
	För lite rengöringsvätska i behållaren.	Fyll på rengöringsvätska, tills kontrollampen "Fyll på rengöringsmedel" slocknar.	Operatör
	Filter i behållaren tilltäppt.	Tag bort rengöringsho och rengör filter.	Operatör
	Slang tilltäppt eller otät.	Kontrollera om slangledning från pumpen till tvättpenseln, eller till rengöringskranen, är tilltäppt eller otät.	Operatör
	Pump defekt (pumpen arbetar inte trots att LED:n "Pump" lyser).	Byt ut pumpen.	Kundservice

Störning	Möjlig orsak	Åtgärd	av vem
Rengöringsvätskan rinner inte ut.	Smådels- och spänsil tilltäppt.	Rengör silen.	Operatör
	Filtermatta tilltäppt.	Byta filtermatta. Använd filtermatta med flera lager när stora smutsmängder skall hanteras och drag bort ett fiberskikt varje vecka.	Operatör
	Överrinningsöppningar i rengöringsbordet tilltäppa.	Rengör överrinningsöppningar.	Operatör
Kontrollampa "Fyll på rengöringsmedel" lyser trots tillräcklig mängd vätska	Sensorn för fyllnadsnivån.	Låt kundtjänst byta ut den defekta sensorn för fyllnadsnivån.	Operatör
Mycket olja i systemet	Olja har hållts i maskinen för avfallshantering.	Samla ihop och avfallshandera oljan.	Operatör
	Strömförsörjningen avstängd nattetid.	Byt ut eventuell rengöringsvätska och rengör maskinen (se "Underhåll och service/varje år", ny rengöringslösning skall dock användas).	
	Mikrober förstörda.	Byta filtermatta. Håll innehållet i en flaska RM Mikroblösning i maskinen.	Operatör
	För lite rengöringsvätska i behållaren. Detta gör att värmeelementet deaktiveras.	Fyll på rengöringsvätska, tills kontrollampan "Fyll på rengöringsmedel" slocknar.	Operatör
	Värmeelement defekt.	Kontrollera temperaturen i rengöringsvätskan och låt kundservice byta ut ev. defekt värmeelement.	Operatör
Temperaturen i rengöringsvätskan för låg	För lite rengöringsvätska i behållaren. Detta gör att värmeelementet deaktiveras.	Fyll på rengöringsvätska, tills kontrollampan "Fyll på rengöringsmedel" slocknar.	Operatör

Tekniska data

		PC 100 M1 BIO	PC 100 M2 BIO
Elanslutning			
Strömart	V/~/Hz	220...240/1~/50/60	
Anslutningseffekt	kW	1,0	
Elektrisk säkring	A	16	
Prestanda			
Värmeeffekt	kW	1	
Arbetstryck	MPa (bar)	0,03 (0,3)	
Matningsmängd	l/t (l/min)	900 (15)	
Rengöringstemperatur	°C	38	
Temperatur, max	°C	46	
Behållarvolym	l	80	
Bärförmåga	kg	100	
Bulleremission			
Ljudtrycksnivå (EN 60704-1)	dB(A)	<70	
Nivå bullereffekt (EN 60704-1)	dB(A)	73	
Apparatens vibrationer (svängningstotalvärde ISO 5349)			
Tvättpensel	m/s ²	0,0	
Mått och vikt			
Höjd	mm	1003	1067
Bredd	mm	978	1181
Djup	mm	737	952
Arbetsyta	mm	660 x 420	1041 x 660
Tomvikt	kg	33	44

Tillbehör

Beteckning	Artikelnr.
Rengöringsvätska RM PC-BIO 10, 20 l, standard	6.295-260.0
Rengöringsvätska RM PC-BIO 20, 20 l, för känsliga metaller så som koppar, alumi- um...	6.295-261.0
RM Mikroblösning, för återstart	6.295-262.0

Filtermatta	6.626-041.0
Filtermatta, flera lager	6.626-042.0
Tvättpensel, normal form	6.626-038.0
Tvättpensel, lång form	6.626-039.0
Tvättpensel, vinklad	6.626-040.0
Rullvagn	6.626-043.0

Reservdelar

- Endast av tillverkaren godkända tillbehör och reservdelar får användas. Original-tillbehör och original-reservdelar garanterar att apparaten kan användas säkert och utan störning.
- I slutet av bruksanvisningen finns ett urval av de reservdelar som oftast behövs.
- Ytterligare information om reservdelar hittas under service på www.kaercher.com.

Garanti

I respektive land gäller de garantivillkor som publicerats av våra auktoriserade distributörer. Eventuella fel på aggregatet repareras utan kostnad under förutsättning att det orsakats av ett material- eller tillverkningsfel. I frågor som gäller garantin ska du vända dig med kvitto till inköpsstället eller närmaste auktoriserade serviceverkstad.

Försäkran om EU-överensstämmelse

Härmed försäkras vi att nedanstående be-tecknade maskin i ändamål och konstruk-tion samt i den av oss levererade versionen motsvarar EU-direktivens tillämpliga grund-läggande säkerhets- och hälsokrav. Vid ändringar på maskinen som inte har god-känts av oss blir denna överensstämmelse-förklaring ogiltig.

Produkt: Anläggning för rengöring
med flytande vätskor
Typ: 1.626-xxx

Tillämpliga EU-direktiv

2006/42/EG (+2009/127/EG)
2004/108/EG

Tillämpade harmoniserade normer

EN 55014-1: 2006+A1: 2009+A2: 2011
EN 55014-2: 1997+A1: 2001+A2: 2008
EN 12921-1
EN 12921-2
EN 60335-1
EN 61000-3-2: 2006+A1: 2009+A2: 2009
EN 61000-3-3: 2008

Tillämpade nationella normer

-

Undertecknade agerar på order av och med fullmakt från företagsledningen.

H. Jenner
CEO

S. Reiser
Head of Approbation

Dokumentationsbefullmäktigad:
S. Reiser

Alfred Kärcher GmbH & Co. KG
Alfred-Kärcher-Str. 28 - 40
71364 Winnenden (Germany)
Tel.: +49 7195 14-0
Fax: +49 7195 14-2212

Winnenden, 2011/04/01



Lue tämä alkuperäisiä ohjeita ennen laitteesi käyttämistä, säilytä käyttöohje myöhempiä käyttöä tai mahdollista myöhempiä omistajaa varten. Jos havaitset kuljetusvaurioita, ota välittömästi yhteys jälleenmyyjään.

Sisällysluettelo

Ympäristönsuojelu	FI . . . 1
Tarkoituksenmukainen käyttö	FI . . . 1
Toiminto	FI . . . 2
Turvaohjeet	FI . . . 2
Käyttöelementit	FI . . . 4
Käyttöönotto	FI . . . 5
Käyttö	FI . . . 3
Käytöstä poistaminen	FI . . . 5
Kuljetus	FI . . . 6
Säilytys	FI . . . 6
Uudelleenkäyttöönotto	FI . . . 6
Hoito ja huolto	FI . . . 6
Hävitysohjeet	FI . . . 7
Häiriöapu	FI . . . 8
Tekniset tiedot	FI . . 10
Tarvikkeet	FI . . 10
Varaosat	FI . . 11
Takuu	FI . . 11
EU-standardinmukaisuustodistus	FI . . 11

Ympäristönsuojelu

	Pakkausmateriaalit ovat kierrätettäviä. Älä käsittele pakkauksia kotitalousjätteenä, vaan toimita ne jätteiden kierrätykseen.
	Käytetyt laitteet sisältävät arvokkaita kierrätettäviä materiaaleja, jotka tulisi toimittaa kierrätykseen. Paristoja, öljyjä ja samankaltaisia aineita ei saa päästää ympäristöön. Tästä syystä toimita kuluneet laitteet asianmukaisesti keräyspisteisiin.

Huolehdi, ettei moottoriöljyä, polttoöljyä, dieseliä tai bensiiniä pääse valumaan luontoon. Suojaa maaperää ja hävitä jäteöljy ympäristöystävällisesti.

Hävitä käytetty suodatinmatto ja puhdistusneste erityisjätteitä koskevien paikallisten määräysten mukaisesti (katso kohtaa "Hävitysohjeet").

Huomautuksia materiaaleista (REACH)
Ajantasaisia tietoja ainesosista löytyy osoitteesta:

www.kaercher.com/REACH

Tarkoituksenmukainen käyttö

Laitte on tarkoitettu maksimissaan 100 kg painoisten osien manuaaliseen puhdistamiseen metallintyöstöä ja kuntoonlaittoa suorittaville yrityksille.

- Käyttötarkoituksen mukaisen toiminnan takaamiseksi, laitteessa on käytettävä tätä laitetta varten tarjolla olevaa puhdistusnestettä RM PC-BIO ja ja siihen kuuluvaa mikrobisuodatinmattoa.
- Muiden puhdistusnesteiden käyttäminen haittaa tai estää öljy- ja rasvajäämien biologisen poistamista.
- Liuottimia, palavia tai räjähdysalttiita nesteitä ei saa laittaa laitteeseen.
- Laitte tulee asettaa vaakasuoralle, lujalle, nestetiiviille alustalle.
- Laitte ei ole tarkoitettu käytetyn öljyn hävittämiseen. Jos laitteeseen pääsee suurempia määriä öljyä, bensiiniä, vaihteistoöljyä, pakkasnestettä tai muita vastaavia aineita, mikrobien suorittama öljyn-/rasvanpoisto estyy.
- Laitte ei ole tarkoitettu maalauksessa käytettyjen työkalujen puhdistamiseen.
- Laitte ei sovellu käyttöön räjähdysalttiissa ympäristössä.

Älä päästä mineraaliöljyjypitoista jätevettä valumaan maaperään, vesistöön tai viemäriverkkoon.

Käytetyt suodatinmatot on hävitettävä mineraaliöljypitoisia jätteitä koskevien paikallisten määräysten mukaisesti.

Työpaikka

Laitetta käytettäessä käyttäjä seisoo laitteen etupuolen edessä.

Toiminto

Säiliössä oleva puhdistusneste lämmitetään lämmityselementillä ja pumpataan sieltä puhdistusyökaluihin. Niitä voidaan ohjata vastaavilla sulkuhanoilla.

Kiinteät likahiukkaset jäävät huuhtelualueen siivillään tai sen alla olevaan suodatinmattoon.

Rasva- ja öljyjäämät huuhtoutuvat säiliöön, jossa mikrobit muuttavat ne hiilidioksidiksi ja vedeksi.

Mikrobit ovat aluksi suodatinmatossa, josta puhdistusneste siirtää ne säiliöön. Jotta mikrobit voisivat toimia optimaalisesti, säiliössä olevaa puhdistusnestettä on lämmitettävä.

Turvaohjeet

- Lue ennen käyttöönottoa laitteen käyttöohje ja huomioi erityisesti turvaohjeet.
- Laitteeseen kiinnitetyt varoitus- ja opastuskilvet antavat tärkeitä ohjeita turvallista käyttöä varten.
- Tämän käyttöohjeen ohjeiden ohella on noudatettava lainmukaisia yleisiä turvallisuus- ja tapaturmantorjuntamääräyksiä.

Käyttöohjeessa esiintyvät symbolit

Vaara

Välittömästi uhkaava vaara, joka aiheuttaa vakavan ruumiinvamman tai johtaa kuolemaan.

Varoitus

Mahdollisesti vaarallinen tilanne, joka voi aiheuttaa vakavan ruumiinvamman tai voi johtaa kuolemaan.

Varo

Mahdollisesti vaarallinen tilanne, joka voi aiheuttaa lievän ruumiinvamman tai aineellisia vahinkoja.

Laitteessa olevat symbolit



Vaara

Sähköiskunvaara. Vain sähköalan ammattilaiset saavat avata kotelon.

Sähköliitäntä

Vaara

Sähköiskun aiheuttama loukkaantumisvaara.

Liitä laite ainoastaan verkkovirtaan.

Laitteen liittäminen on sallittu ainoastaan sähköliitäntään, joka on sähköasentajan asentama standardin IEC 60364 mukaan. Tyypikilvessä ilmoitetun jännitteen on oltava sama kuin jännitelähteen jännite.

Laitteen tulee ehdottomasti olla liitettynä sähköverkkoon sähköpistokkeella. Kiinteä sähköverkkoon liittäminen on kielletty. Pistoke toimii verkostaerottimena.

Tarkasta aina ennen käyttöä, että liitosjohto ja virtapistoke ovat ehjät. Anna valtuutetun asiakaspalvelun/sähköalan ammattilaisen välittömästi vaihtaa vaurioitunut liitosjohto.

- Suosittelemme, että laite kytketään vain sellaiseen pistorasiaan, joka on varmistettu 30 mA:n vuotovirta-suojakytkimellä.
- Valmistajan määrittämää liitosjohtoa on käytettävä, tämä pätee myös silloin, kun johtoa uusitaan. Katso tyyppi varoaluettelosta.
- Älä koskaan tartu märillä käsillä virtapistokkeeseen.
- Huomioi, että verkko- tai jatkojohtoa ei vahingoiteta eikä vaurioiteta ylijämsällä, puristamalla, vetämällä tai muulla vastaavalla tavalla. Suojaa verkkojohto kuumuudelta, öljyltä ja teräviltä kulmilta.
- Jatkojohdon johtimien poikkileikkauksen tulee olla kytkentäkaaviossa annettujen pinta-alojen mukaiset ja sen tulee olla roiskevesisuojuattu. Verko-/jatkajohdon liitos ei saa maata vedessä.

- Vaihdettaessa verkko- tai jatkokaapelin pistokkeita täytyy roiskevesisuojan toimivuuden ja mekaanisen lujuuden pysyä samanlaatuisina.

Liitännäisarvot katso tyyppikilpi/tekniset tiedot.

Käyttö

- Ennen lailleen käyttöä on tarkistettava yhdessä toimintalaitteiden kanssa, että se on asianmukaisessa kunnossa ja käyttöturvallisuus on taattu. Jos kunto ei ole moitteeton, laitteen ja varusteiden käyttö ei ole sallittua.
- Käytettäessä laitetta vaara-alueilla (esim. huoltoasemilla) on noudatettava vastaavia turvallisuusmääräyksiä. Käyttö räjähdysalttiissa tiloissa on kielletty.
- *Laitteen on seisottava tukevalla alustalla.*
- Kaikkien työalueella olevien sähköä johtavien osien on oltava roiskevesisuojattuja.
- Roiskevedeltä on suojauduttava käyttämällä soveltuvaa suojavaatetusta sekä erityisesti suojalaseja ja -käsineitä.
- Asbestipitoisia tai muita sellaisia materiaaleja, jotka sisältävät terveydelle vaarallisia aineita, ei laitteessa saa puhdistaa.
- Käytä ainoastaan sellaisia puhdistusaineita, jotka ovat laitteen valmistajan hyväksymiä.
- Jos puhdistusainetta pääsee silmiin, silmät on ensin huuhdeltava perusteellisesti vedellä, tai jos olet nieलाissut puhdistusainetta, ota heti yhteys lääkäriin.

Käyttö

- Käyttäjän on käytettävä laitetta sen käyttötarkoituksen mukaisesti. Käyttäjän on huomioitava paikalliset olosuhteet ja työskennellessään laitteella varottava mahdollisia muita henkilöitä.
- Laitetta saavat käyttää vain koulutuksen saaneet henkilöt tai sellaiset henki-

löt, jotka ovat osoittaneet kykenevänsä käyttämään laitetta ja, jotka ovat erityisesti saaneet tehtäväkseen laitteen käyttämisen. Lapset tai alaikäiset eivät saa käyttää laitetta.

- Älä koskaan jätä laitetta ilman valvontaa silloin, kun se on käynnissä.

Kuljetus

Kuljetusta varten laite on tyhjennettävä ja otettava pois käytöstä.

Huolto

- Ennen puhdistusta, huoltoa ja osien vaihtoa laite on kytkettävä pois päältä ja verkkokäyttöisissä laitteissa pistoke on irrotettava verkkorasiasta.
- Puhdistusnesteeltä on suojauduttava käyttämällä soveltuvaa suojavaatetusta, erityisesti suojalaseja ja -käsineitä.
- Laitteen korjaustöitä saa suorittaa vain valtuutetut asiakaspalvelupisteet tai kyseisen alan ammattihenkilöt, jotka tuntevat voimassaolevat turvallisuussäädökset.
- Siirrettävien, ammattikäyttöön tarkoitettujen laitteiden käytössä on noudatettava laitteita koskevia turvallisuusmääräyksiä.

Varusteet ja varaosat

Vain sellaisten lisävarusteiden ja varaosien käyttö on sallittua, jotka valmistaja on hyväksynyt. Alkuperäiset lisävarusteet ja varaosat takaavat, että laitetta voidaan käyttää turvallisesti ja häiriöttömästi.

Käyttöelementit

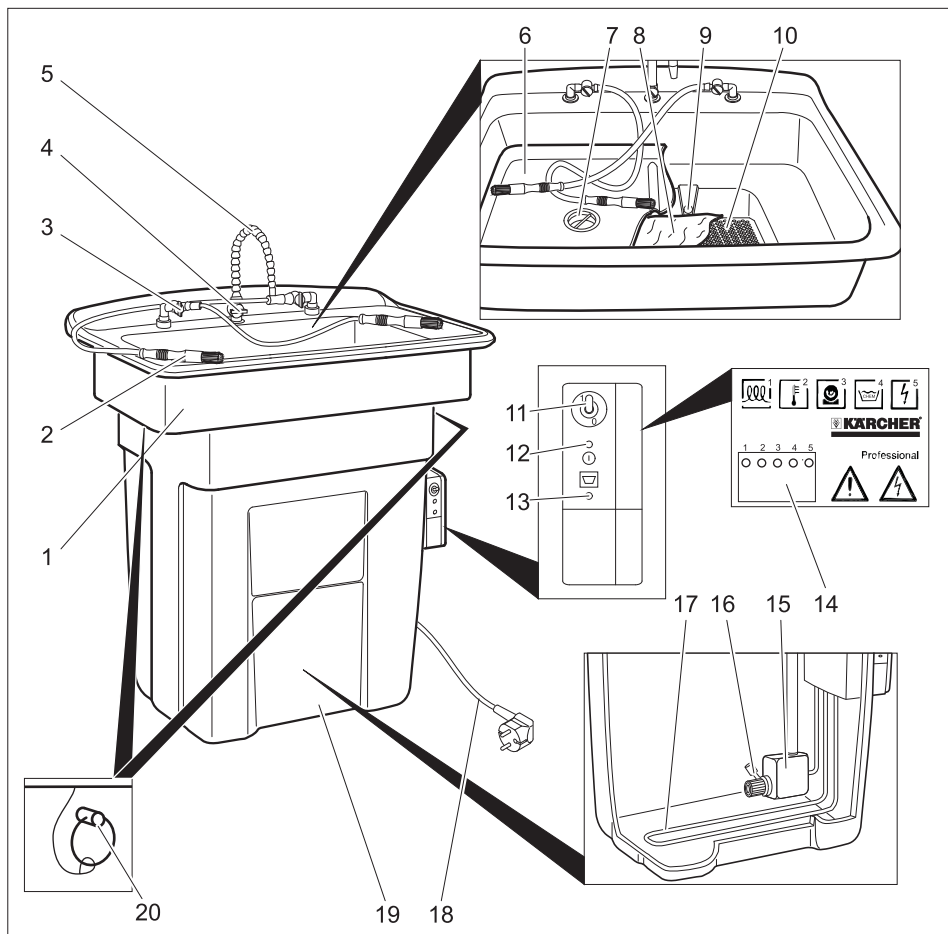

- | | | | |
|----|--------------------------------------|----|--------------------------------------|
| 1 | Huuhteluallas | 14 | LEDit |
| 2 | Pesupensseli | 15 | Pumppu |
| 3 | Pesupensselin sulkuhana | 16 | Suodatin |
| 4 | Huuhteluhanan sulkuhana | 17 | Lämmityselementti |
| 5 | Huuhteluhana | 18 | Verkkojohto, jossa on pistoke |
| 6 | Huuhtelupohja | 19 | Säiliö |
| 7 | Pienosa- ja lastusiivilä | 20 | Varmistuspuikko (vain PC 100 M2 BIO) |
| 8 | Mikrobeja sisältävä suodatinmatto | | |
| 9 | Ylivuotoreikä | | |
| 10 | Siiviläpohja | | |
| 11 | Kytin „Pumppu ON/OFF“ | | |
| 12 | Merkkivalo "Verkkojännite päällä" | | |
| 13 | Merkkivalo "Lisää puhdistusnestettä" | | |

LEDit

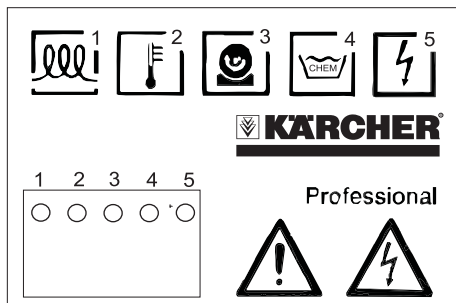

- 1 I: Lämmitys päällä
0: Lämmitys pois päältä
- 2 Lämpötila liian korkea
- - - - Lämpötila OK
- - - - Lämpötila liian matala
..... Lämpötilan mittausta rikki
- 3 I: Pumppu päällä
0: Pumppu ei päällä
. . . . Aika on kulunut, kytke pumppu pois päältä ja sitten uudelleen päälle.
- 4 I: Täyttömäärä OK
0: Täyttömäärä on liian pieni.
- 5 Jännite OK

Käyttöönotto

- ➔ Aseta laite käyttöpaikalleen vaakasuoraan.
- ➔ Pois huuhtelupohja ja siiviläpohja ylöspäin nostamalla.
- ➔ Ota siiviläpohja pakkauksesta ja aseta se huuhtelualtaan aukkoon.
- ➔ Ota suodatinmatto pakkauksestaan ja aseta siiviläpohjalle valkoinen puoli ylöspäin.
- ➔ Aseta siiviläpohja huuhtelualtaaseen.
- ➔ Kaada huuhtelualtaaseen hitaasti 80 litraa RM PC-BIO -puhdistusnestettä.

Varo

Muiden puhdistusaineiden, kuin RM PC-BIO, lisääminen johtaa mikrobien deaktivoitumiseen, rasva- ja öljylikaantumien poisto estyy. Älä lisää laitteeseen vettä, liuotainaineita, puhdistusbensiniä, petroolia, valkaisuainetta tai desinfiointiainetta.

- ➔ Liitä virtapistoke pistorasiaan. Katso liitäntäarvot teknisistä tiedoista ja tyyppikilvestä. Laite tarvitsee n. 1 tunnin ajan veden lämmittämiseen n. 38 °C -asteeseen.

Käyttö

Puhdistus tapahtuu manuaalisesti puhdistustyökaluja käyttäen.

- ➔ Käytä suojakäsineitä ja suojalaseja.
- ➔ Aseta puhdistettavat osat (maks. 100 kg) puhdistusallustalle.
- ➔ Aseta „Pumppu ON/OFF“ -kytkin asentoon „1/ON“.
- ➔ Avaa haluamasi puhdistustyökalun sulkuhana.

Ohje

Useamman puhdistustyökalun samanaikainen käyttö on mahdollista.

- ➔ Puhdista osat.

Puhdistuksen päädyttyä:

- ➔ Aseta „Pumppu ON/OFF“ -kytkin asentoon „0/OFF“.

Ohje

Pumppu kytkeytyy 10 minuutin kuluttua automaattisesti pois päältä. Pumpun käynnistämiseksi uudelleen, laita „Pumppu ON/OFF“ -kytkin hetkeksi 0/OFF-asentoon ja sitten 1/ON-asentoon.

Kytke pumppu pois päältä puhdistustöiden jälkeen, näin vältetään puhdistusnesteen haihtumisesta johtuvaa vähenemistä.

⚠ Varoitus

Jos laite on päällekytkettynä jännitekatkoksen aikana, pumppu käynnistyy verkkojännitteen palatessa uudelleen.

Verkkojännitteen katketessa, aseta „Pumppu ON/OFF“ -kytkin asentoon „0/OFF“.

Käytöstä poistaminen

- ➔ Aseta „Pumppu ON/OFF“ -kytkin asentoon „0/OFF“.

Ohje

Puhdistusnesteen lämpötilaa on aina pidettävä n. 38 °C -asteessa, jotta puhdistus-

nesteessä olevien mikrobien täysi puhdistusteho olisi taattu. Siksi laitteen syöttöjännite on, mikäli mahdollista, pidettävä päällä myös käyttötaukojen (esim. yöllä, viikonloppuina ja lomapäivinä) ajan.

Kuljetus

- Kuljetusta varten laite on tyhjennettävä ja otettava pois käytöstä.
- Kun kuljetat laitetta ajoneuvoissa, varmista laite liukumisen ja kaatumisen varalta kulloinkin voimassa olevien ohjesääntöjen mukaisesti.

Varo

Loukkaantumis- ja vahingoittumisvaara-vaara! Huomioi kuljetettaessa laitteen paino.

Säilytys

Varo

Loukkaantumis- ja vahingoittumisvaara-vaara! Huomioi säilytettäessä laitteen paino.

Uudelleenkäyttöönnotto

Jos sähkökatkos on kestänyt pidemmän ajan, puhdistusnesteeseen on lisättävä uusia mikrobeja.

- Uusi suodatinmatto (katso kohta "Hoito ja huolto/kuukausittain")
- Jos sähkökatkos on kestänyt useita viikkoja, kaada laitteeseen pullollinen RM mikrobiseosta.

Hoito ja huolto

Päivittäin

- Tarkasta palaako merkkivalo "Lisää puhdistusnesteettä".
Jos merkkivalo palaa, kaada huuhtelualtaaseen 20 litraa RM PC-BIO -puhdistusnesteettä.

Ohje

Älä ylitäytää säiliötä. Maksimi täyttömäärä on saavutettu, kun merkkivalo „Lisää puhdistusnesteettä“ sammuu.

Jos merkkivalo „Lisää puhdistusnesteettä“ palaa, puhdistusnesteeseen lämmitys kytketty pois päältä. Mikrobin puhdistusteho laskee.

- Puhdista pienosa- ja lastusiivilä.

Kuukausittain

- Poista huuhtelupohja.
- Poista suodatinmatto.
- Aseta uusi suodatinmatto paikalleen.
- Pidä vanhaa suodatinmattoa uuden suodatinmaton päällä ja kierrä kuivaksi.
- Hävitä käytetty suodatinmatto erityisjätteitä koskevien paikallisten määräysten mukaisesti (katso kohta "Hävitysohjeet").
- Aseta huuhtelupohja takaisin paikalleen.

Ohje

Käytetty suodatinmatto on hävitettävä mineraaliöljypitoisia jätteitä koskevien paikallisten määräysten mukaisesti.

Jos suodatinmaton likaantuminen on vain vähäistä, vaihtoväli voidaan pidentää 2 kuukauteen.

Vuosittain

⚠ Vaara

Lämmityselementin aiheuttama palovam-mavaara.

Sähköiskun aiheuttama vaara.

Irrota aina ensin virtapistoke ennen laitteeseen kohdistuvia toimenpiteitä.

- Vain PC 100 M2 BIO: Vedä varmistuspuikot irti ennen huuhtelualtaan poistamista.
- Kohota huuhteluallasta ja käännä sivulle.
- Kerää puhdistusnesteeseen pinnalla kelluvat hiukkasets pois.
- Pumppaa puhdistusneste soveltuvaan säiliöön.
- Jos puhdistusnesteeseen pinnalla on öljyä, lopeta pumppaus, kun pumpusta tulee öljyä. Poista öljy käsin ja hävitä se paikallisten määräysten mukaisesti.
- Huuhtele säiliö ja pumppu vedellä.

- Tarkasta letkujen kunto.
 - Aseta huuhteluallas takaisin paikalleen.
- Vain PC 100 M1 BIO:

Varo

Säiliössä olevat letkut voivat vahingoittua, jos ne koskettavat lämpöelementtiä. Aseta huuhteluallas paikalleen siten, että säiliössä oleva pumppu on samalla puolella kuin puhdistustyökalujen sulkuhanat.

- Vain PC 100 M2 BIO: Aseta varmistuspuikot takaisin paikalleen.
- Poista huuhtelupohja.
- Poista suodatinmatto.
- Aseta uusi suodatinmatto paikalleen.
- Pidä vanhaa suodatinmattoa uuden suodatinmaton päällä ja kierrä kuivaksi.
- Hävitä käytetty suodatinmatto erityisjätteitä koskevien paikallisten määräysten mukaisesti (katso kohtaa "Hävitysohjeet").
- Aseta huuhtelupohja takaisin paikalleen.
- Kaada puhdistusneste takaisin laitteeseen.
- Jos merkkivalo palaa, kaada huuhtelultaaseen 20 litraa RM PC-BIO -puhdistusnestettä.

Huoltosopimus

Voit tehdä huoltosopimuksen laitteen myyneen Kärcher-edustajan kanssa.

Hävitysohjeet

Suodatinmattoa ja puhdistusnestettä koskevat seuraavat EU:n jätenormit:

Suodatinmatto	130899, öljyjätteet
RM PC-BIO 10 RM PC-BIO 20	070601, puhdistusainneiden käytöstä tulleet vesipohjaiset pesunesteet
RM Mikrobiseos	161002, vesipohjaiset, nestemäiset jätteet, joita ei ole luettelossa muualla mainittu

Häiriöapu

Jos häiriötä ei voida poistaa, laite täytyy tarkastuttaa asiakaspalvelussa.

Häiriö	Mahdollinen syy	Korjaus	suorittaja
Laite ei toimi	Laitteessa ei ole jännitettä.	Tarkasta sähköverkko.	Sähkömies
Puhdistustulos on huono	Mikrobit ovat tuhoutuneet.	Uusi suodatinmatto. Kaada laitteeseen pullollinen RM mikrobiseosta.	Käyttäjä
	Puhdistusneste on loppuunkäytetty.	Uusi puhdistusneste ja suodatinmatto.	Käyttäjä
Suuri puhdistusnesteen kulumus (yli 20 litraa kuukaudessa)	Puhdistetuissa osissa on puhdistusnestettä.	Anna osissa olevan puhdistusnesteen tippua pois.	Käyttäjä
	Puhdistusrievut imevät puhdistusnestettä.	Älä käytä puhdistusriepuja.	Käyttäjä
	Laite ei ole tiivis.	Tarkasta säiliön tiiviys.	Käyttäjä
	Rako säiliön ja huuhtelualtaan välissä.	Aseta huuhteluallas kunnolla säiliöön, vaihda tarvittaessa säiliön ja huuhtelualtaan välinen tiiviste.	Käyttäjä
Pieni tai olematon puhdistusainevirtaus	Sulkuhana on suljettuna.	Avaa sulkuhana.	Käyttäjä
	Pumpun käyntiaika on kulunut (LED "Pump" vilkkuu).	Aseta „Pumppu ON/OFF“ -kytkin asentoon „OFF“ ja sitten asentoon "ON".	Käyttäjä
	Säiliössä on liian vähän puhdistusnestettä.	Lisää puhdistusnestettä, kunnes merkkivalo "Lisää puhdistusnestettä" sammuu.	Käyttäjä
	Säiliön suodatin on tukossa.	Poista huuhteluallas ja puhdistasuodatin.	Käyttäjä
	Letku on tukossa tai ei ole tiivis.	Tarkasta letku pumpusta pesupensseliin tai huuhteluhanaan tukkeutumien tai vuotojen varalta.	Käyttäjä
	Pumppu on rikki (pumppu ei käy, vaikka LED "Pump" palaa).	Vaihda pumppu uuteen.	Asiakaspalvelu

Häiriö	Mahdollinen syy	Korjaus	suorittaja
Puhdistusneste ei juokse.	Pienosa- ja lastusiivilä ovat tukossa.	Puhdista sihti.	Käyttäjä
	Suodatinmatto on tukkeutunut.	Uusi suodatinmatto. Kun kyseessä on suuret likämäärät, käytä monikerroksista suodatinmattoa ja poista viikottain yksi kuitukerros.	Käyttäjä
	Huuhtelualtaan ylivuotoreiät ovat tukossa.	Puhdista ylivuotoreiät.	Käyttäjä
Merkkivalo "Lisää puhdistusnestettä" palaa, vaikka puhdistusnestettä on riittävästi.	Täyttömäärän anturi rikki.	Anna asiakaspalvelun vaihtaa rikkinäinen anturi uuteen.	Käyttäjä
Järjestelmässä on paljon öljyä	Öljyä on kaadettu laitteeseen hävittämistä varten.	Kuori öljy pois ja pistä jätehuoltoon.	Käyttäjä
	Jännite on katkaistu yön ajaksi.	Vaihda tarvittaessa puhdistusneste ja puhdista laite (katso kohtaa "Hoito ja huolto / vuosittain", käytä kuitenkin uutta puhdistusnestettä).	
	Mikrobit ovat tuhoutu-neet.	Uusi suodatinmatto. Kaada laitteeseen pullollinen RM mikrobiseosta.	Käyttäjä
	Säiliössä on liian vähän puhdistusnestettä. Se on deaktivoi-nut läm-mityselementin.	Lisää puhdistusnestettä, kunnes merkkivalo "Lisää puhdistusnestettä" sammuu.	Käyttäjä
	Lämmityselementti on rikki.	Tarkasta puhdistusnesteen lämpötila, anna tarvittaessa asiakaspalvelun vaihtaa läm-mityselementti uuteen.	Käyttäjä
Puhdistusneste- en lämpötila on liian alhainen	Säiliössä on liian vähän puhdistusnestettä. Se on deaktivoi-nut läm-mityselementin.	Lisää puhdistusnestettä, kunnes merkkivalo "Lisää puhdistusnestettä" sammuu.	Käyttäjä

Tekniset tiedot

		PC 100 M1 BIO	PC 100 M2 BIO
Sähköliitäntä			
Virtatyyppe	V/~/Hz	220...240/1~/50/60	
Liitosjohto	kW	1,0	
Sähkösulakkeet	A	16	
Suoritustiedot			
Lämmitysteho	kW	1	
Käyttöpaine	MPa (baaria)	0,03 (0,3)	
Syöttömäärä	l/h (l/min)	900 (15)	
Puhdistuslämpötila	°C	38	
Lämpötila, maks.	°C	46	
Säiliön tilavuus	l	80	
Kuormitettavuus	kg	100	
Melupäästö			
Äänen painetaso (standardi EN 60704-1)	dB(A)	<70	
Äänen tehotaso (EN 60704-1)	dB(A)	73	
Laitteen tärinät (tärinän kokonaisarvo ISO 5349)			
Pesupensseli	m/s ²	0,0	
Mitat ja painot			
Korkeus	mm	1003	1067
Leveys	mm	978	1181
Syvydet	mm	737	952
Työskentelyala	mm	660 x 420	1041 x 660
Tyhjä paino	kg	33	44

Tarvikkeet

Nimike	Osa-nro
Puhdistusneste RM PC-BIO 10, 20 l, Standard	6.295-260.0
Puhdistusneste RM PC-BIO 20, 20 l, aroille metalleille, kuten kupari, alumiini...	6.295-261.0
RM Mikrobiseos, uudelleenkäyttöönnottoa varten	6.295-262.0
Suodatinmatto	6.626-041.0

Suodatinmatto, monikerroksinen	6.626-042.0
Pesupensseli, normaali letku	6.626-038.0
Pesupensseli, pitkä letku	6.626-039.0
Pesupensseli, taitettu kulmaan	6.626-040.0
Pyörävaunu	6.626-043.0

Varaosat

- Vain sellaisten lisävarusteiden ja varaosien käyttö on sallittua, jotka valmista- ja on hyväksynyt. Alkuperäiset lisävarusteet ja varaosat takaavat, että laitetta voidaan käyttää turvallisesti ja häiriöttömästi.
- Tärkeimpien osien varaosaluettelo löytyy tämän käyttöohjeen lopusta.
- Saat lisätietoja varaosista osoitteesta www.karcher.fi, osiosta Huolto.

Takuu

Kussakin maassa ovat voimassa valtuuttamamme myyntiorganisaation julkaisemat takuehdot. Materiaali- ja valmistusvirheitä aiheuttavat virheet laitteessa korjaamme takuuajana maksutta. Takuutapauksessa ota yhteys ostotositteen kanssa jälleenmyyjään tai lähimpään valtuutettuun huoltoon.

EU-standardinmukaisuustodistus

Vakuutamme, että alla mainitut tuotteet vastaavat suunnittelultaan ja rakenteeltaan sekä valmistustavaltaan EU-direktiivien asianomaisia turvallisuus- ja terveysvaatimuksia. Jos tuotteeseen/tuotteisiin tehdään muutoksia, joista ei ole sovittu kanssamme, tämä vakuutus ei ole enää voimassa.

Tuote: Vesiperusteisia liuoksia käyttävä puhdistuslaitteisto
Tyyppi: 1.626-xxx

Yksiselitteiset EU-direktiivit

2006/42/EY (+2009/127/EY)
2004/108/EY

Sovelletut harmonisoidut standardit

EN 55014-1: 2006+A1: 2009+A2: 2011
EN 55014-2: 1997+A1: 2001+A2: 2008
EN 12921-1
EN 12921-2
EN 60335-1
EN 61000-3-2: 2006+A1: 2009+A2: 2009
EN 61000-3-3: 2008

Sovelletut kansalliset standardit

-

Allekirjoittaneet toimivat yrityksen johton puolesta ja sen valtuuttamina.



H. Jenner
CEO

S. Reiser
Head of Approbation

Dokumentointivaltuutettu:
S. Reiser

Alfred Kärcher GmbH & Co. KG
Alfred-Kärcher-Str. 28 - 40
71364 Winnenden (Germany)
Puh.: +49 7195 14-0
Faksi: +49 7195 14-2212

Winnenden, 2011/04/01

 Πριν χρησιμοποιήσετε τη συσκευή σας για πρώτη φορά, διαβάστε αυτές τις πρωτότυπες οδηγίες χρήσης, ενεργήστε σύμφωνα με αυτές και κρατήστε τις για μελλοντική χρήση ή για τον επόμενο ιδιοκτήτη.

Σε περίπτωση βλαβών κατά τη μεταφορά ειδοποιήστε αμέσως τον αντιπρόσωπό σας.

Πίνακας περιεχομένων

Προστασία περιβάλλοντος .	EL . . . 1
Αρμόζουσα χρήση	EL . . . 1
Λειτουργία	EL . . . 2
Υποδείξεις ασφαλείας.	EL . . . 2
Στοιχεία της συσκευής	EL . . . 5
Ενεργοποίηση	EL . . . 6
Χειρισμός	EL . . . 3
Απενεργοποίηση	EL . . . 7
Μεταφορά.	EL . . . 7
Αποθήκευση.	EL . . . 7
Επενεργοποίηση.	EL . . . 7
Φροντίδα και συντήρηση	EL . . . 7
Υποδείξεις διάθεσης απορριμμάτων	EL . . . 8
Αντιμετώπιση βλαβών	EL . . . 9
Τεχνικά χαρακτηριστικά	EL . . . 11
Εξαρτήματα	EL . . . 11
Ανταλλακτικά	EL . . . 12
Εγγύηση	EL . . . 12
Δήλωση Συμμόρφωσης των Ε.Κ.	EL . . . 12

Προστασία περιβάλλοντος



Τα υλικά συσκευασίας είναι ανακυκλώσιμα. Μην πετάτε τις συσκευασίες στα οικιακά απορρίμματα, αλλά σε ειδικό σύστημα επαναχρησιμοποίησης.



Οι παλιές συσκευές περιέχουν ανακυκλώσιμα υλικά, τα οποία θα πρέπει να μεταφέρονται σε σύστημα επαναχρησιμοποίησης. Οι μπαταρίες, τα λάδια και παρόμοια υλικά δεν επιτρέπεται να καταλήγουν στο περιβάλλον. Για το λόγο αυτόν η διάθεση παλιών συσκευών πρέπει να γίνεται σε κατάλληλα συστήματα συλλογής.

Το μηχανέλαιο, το πετρέλαιο θέρμανσης, το καύσιμο ντίζελ και η βενζίνη δεν πρέπει να καταλήγουν στο περιβάλλον. Προστατέψτε το έδαφος και αποσύρετε παλιά λάδια με οικολογικό τρόπο.

Διαθέστε το χρησιμοποιημένο πλέγμα του φίλτρου και το υγρό καθαρισμού στο σύστημα συλλογής απορριμμάτων σύμφωνα με τους τοπικούς κανονισμούς (βλ. "Υποδείξεις διάθεσης απορριμμάτων").

Υποδείξεις για τα συστατικά (REACH)

Ενημερωμένες πληροφορίες για τα συστατικά μπορείτε να βρείτε στη διεύθυνση:

www.kaercher.com/REACH

Αρμόζουσα χρήση

Η συσκευή προορίζεται για τον χειροκίνητο καθαρισμό εξαρτημάτων βάρους έως 100 kg σε επιχειρήσεις επεξεργασίας μετάλλου και γενικής επισκευής.

- Για τη λειτουργία του μηχανήματος σύμφωνα με τους κανονισμούς, χρησιμοποιείτε το υγρό καθαρισμού RM PC-BIO που προορίζεται για χρήση με το συγκεκριμένο μηχάνημα, καθώς και το αντίστοιχο πλέγμα φίλτρου μικροβίων.
- Η χρήση άλλων υγρών καθαρισμού επηρεάζει αρνητικά ή εμποδίζει τη βιολογική αποδόμηση των λιπαρών και ελαιωδών ρύπων.
- Δεν πρέπει να γεμίζει με διαλυτικές, εύφλεκτες ή εκρηκτικές ουσίες.

- Η συσκευή πρέπει να τοποθετηθεί σε μια επίπεδη, σταθερή, υδατοστεγή βάση.
- Το μηχάνημα δεν προορίζεται για την απορρόφηση παλαιών λαδιών. Εάν στο μηχάνημα καταλήξουν μεγάλες ποσότητες λαδιού, βενζίνης, λαδιού μηχανής, αντιψυκτικού ή παρόμοιων υγρών, θα ανασταλεί η αποδόμηση του λίπους/λαδιού από τα μικρόβια.
- Το μηχάνημα δεν προορίζεται για τον καθαρισμό εργαλείων ελαιοχρωματισμού.
- Η συσκευή δεν είναι κατάλληλη για χρήση σε χώρους, όπου υφίσταται κίνδυνος έκρηξης.

Λύματα που περιέχουν ορυκτέλαια δεν επιτρέπεται να καταλήγουν στο υπέδαφος, στα υπόγεια ύδατα ή στο σύστημα αποχέτευσης.

Διαθέστε το χρησιμοποιημένο πλέγμα φίλτρου στο σύστημα συλλογής απορριμμάτων σύμφωνα με τους κανονισμούς για ορυκτέλαια.

Τόπος εργασίας

Κατά τη χρήση της συσκευής, ο χειριστής στέκεται στο πρόσθιο τμήμα της συσκευής.

Λειτουργία

Το υγρό καθαρισμού στο δοχείο θερμαίνεται από το θερμαντικό στοιχείο και προωθείται στα εργαλεία καθαρισμού από την αντλία. Αυτά ελέγχονται μέσω των αντίστοιχων στροφίγγων διακοπής.

Οι στερεοί ρύποι συγκρατούνται από το χονδροειδές φίλτρο του πυθμένα πλύσης ή από το πλέγμα φίλτρου που βρίσκεται από κάτω.

Οι λιπαροί ή ελαιώδεις ρύποι μεταφέρονται στο δοχείο και αποδομούνται εκεί σε διοξείδιο του άνθρακα και νερό μέσω μικροοργανισμών.

Στην αρχή οι μικροοργανισμοί βρίσκονται στο πλέγμα του φίλτρου και μεταφέρονται με το υγρό καθαρισμού στο δοχείο. Προκει-

μένου να λειτουργήσουν άριστα οι μικροοργανισμοί, το υγρό καθαρισμού πρέπει να θερμανθεί μέσα στο δοχείο.

Υποδείξεις ασφαλείας

- Πριν από τη θέση σε λειτουργία διαβάστε τις οδηγίες λειτουργίας της μηχανής σας, λαμβάνοντας ιδίως υπόψη τις υποδείξεις ασφαλείας.
- Οι προειδοποιητικές πινακίδες και οι πινακίδες υποδείξεων που είναι τοποθετημένες στο μηχάνημα, παρέχουν σημαντικές υποδείξεις για την ακίνδυνη λειτουργία.
- Εκτός από τις υποδείξεις στο εγχειρίδιο λειτουργίας, λάβετε παράλληλα υπόψη τους γενικούς κανονισμούς ασφαλείας και πρόληψης ατυχημάτων που προβλέπει ο νομοθέτης.

Σύμβολα στο εγχειρίδιο οδηγιών

⚠ Κίνδυνος

Για άμεσα επαπειλούμενο κίνδυνο, ο οποίος μπορεί να οδηγήσει σε σοβαρό τραυματισμό ή θάνατο.



⚠ Προειδοποίηση

Για ενδεχόμενη επικίνδυνη κατάσταση, η οποία μπορεί να οδηγήσει σε σοβαρό τραυματισμό ή θάνατο.

Προσοχή

Για ενδεχόμενη επικίνδυνη κατάσταση, η οποία μπορεί να οδηγήσει σε ελαφρό τραυματισμό ή υλικές βλάβες.

Σύμβολα στη συσκευή

 	<p>⚠ Κίνδυνος Κίνδυνος ηλεκτροπληξίας. Το περίβλημα μπορεί να ανοίξει μόνο από ειδικευμένο ηλεκτρολόγο.</p>
---	--

Ηλεκτρολογικές συνδέσεις

⚠ Κίνδυνος

Κίνδυνος τραυματισμού λόγω ηλεκτροπληξίας.

Συνδέετε τη συσκευή αποκλειστικά σε μια πηγή εναλλασσόμενου ρεύματος.

Η συσκευή πρέπει να λειτουργεί μόνο με ηλεκτρική σύνδεση, η οποία έχει γίνει από ηλεκτρολόγο βάσει του IEC 60364.

Η αναγραφόμενη τάση στην πινακίδα τύπου πρέπει να είναι ίδια με την τάση της πηγής ρεύματος.

Η συσκευή πρέπει να συνδεθεί στο δίκτυο ηλεκτρικού ρεύματος μόνον με φως. Απαγορεύεται η χρήση μόνιμης σύνδεσης στο δίκτυο ηλεκτρικού ρεύματος. Το φως αποσκοπεί στην αποσύνδεση από το δίκτυο.

Πριν από κάθε λειτουργία της συσκευής ελέγχετε το καλώδιο ρεύματος και το φως για τυχόν ζημιές. Αναθέτετε αμέσως σε εξουσιοδοτημένη υπηρεσία τεχνικής εξυπηρέτησης πελατών/εξειδικευμένο ηλεκτρολόγο την αλλαγή του χαλασμένου καλωδίου σύνδεσης στο δίκτυο.

- Συνιστάται να συνδέσετε τη συσκευή μόνον σε μια πρίζα που διαθέτει προστατευτικό διακόπτη ρεύματος διαρροής 30 mA.
- Να χρησιμοποιείται ο αγωγός σύνδεσης με το δίκτυο που καθορίζεται από τον κατασκευαστή. Το ίδιο ισχύει και σε περίπτωση αντικατάστασης του αγωγού. Για τον τύπο, βλ. λίστα ανταλλακτικών.
- Μην πιάνετε ποτέ το φως με υγρά χέρια.
- Φροντίστε ώστε το καλώδιο σύνδεσης στο δίκτυο ή το καλώδιο προέκτασης να μην υποστούν φθορές ή βλάβες από πάτημα, σύνθλιψη, τράβηγμα ή παρόμοια αιτία. Προστατέψτε το καλώδιο από τη ζέση, τα λάδια και τις αιχμηρές ακμές.
- Το καλώδιο προέκτασης πρέπει να έχει τη διάμετρο που αναγράφεται στο σχεδιάγραμμα συνδεσμολογίας και να είναι

υδατοστεγές. Η σύνδεση δεν επιτρέπεται να βρίσκεται μέσα σε νερό.

- Σε περίπτωση αντικατάστασης των συνδέσμων μεταξύ του καλωδίου τροφοδοσίας και του καλωδίου προέκτασης πρέπει να διατηρείται η αδιάβροχη προστασία και η μηχανική αντοχή.

Τιμές σύνδεσης, βλ. Πινακίδα τύπου/Τεχνικά χαρακτηριστικά.

Χρήση

- Προτού την χρησιμοποιήσετε, ελέγχετε την κατάσταση και την ασφάλεια λειτουργίας της μηχανής και των εξαρτημάτων της. Μην χρησιμοποιείτε τη μηχανή εάν η κατάσταση της δεν είναι άψογη.
- Κατά τη χρήση της συσκευής σε επικίνδυνους χώρους (π.χ. σε πρατήρια καυσίμων) πρέπει να τηρούνται οι ανάλογες προδιαγραφές ασφαλείας. Απαγορεύεται η χρήση της συσκευής σε χώρους όπου υφίσταται κίνδυνος έκρηξης.
- Η συσκευή πρέπει να τοποθετείται σε σταθερή επιφάνεια.
- Όλα τα ρευματοφόρα εξαρτήματα στο χώρο εργασίας πρέπει να διαθέτουν αδιάβροχη προστασία από ρίψη νερού.
- Για την προστασία από το ψεκαζόμενο νερό, φοράτε προστατευτικό ρουχισμό και ιδιαίτερα κατάλληλα γυαλιά και γάντια.
- Δεν επιτρέπεται ο καθαρισμός υλικών που περιέχουν αμίαντο και αυτών που είναι βλαβερά για την υγεία.
- Επιτρέπεται να χρησιμοποιούνται μόνον απορρυπαντικά που έχουν εγκριθεί από τον κατασκευαστή της συσκευής.
- Εάν το απορρυπαντικό έρθει σε επαφή με τα μάτια, ξεπλύνετε καλά με νερό και συμβουλευθείτε ένα γιατρό σε περίπτωση κατάποσης.

Χειρισμός

- Ο χειριστής της συσκευής πρέπει να την χρησιμοποιεί σύμφωνα με τους κανονισμούς. Λαμβάνετε πάντα υπόψη τις

τοπικές συνθήκες και την παρουσία άλλων ανθρώπων, και ιδιαίτερα παιδιών, κατά την χρήση της συσκευής.

- Η συσκευή επιτρέπεται να χρησιμοποιείται μόνο από άτομα, τα οποία έχουν γνώση του χειρισμού ή έχουν αποδείξει την ικανότητά τους για χειρισμό και έχουν λάβει ρητή εντολή για τη χρήση της συσκευής. Η συσκευή δεν επιτρέπεται να χρησιμοποιείται από παιδιά ή νεαρά άτομα.
- Μην αφήνετε τη συσκευή ποτέ χωρίς επίβλεψη, εφόσον βρίσκεται σε λειτουργία.

Μεταφορά

Κατά τη μεταφορά, απενεργοποιήστε και αδειάστε τη συσκευή.

Συντήρηση

- Πριν τον καθαρισμό και τη συντήρηση της συσκευής ή την αντικατάσταση εξαρτημάτων της, απενεργοποιήστε τη συσκευή και βγάλτε το φιλ από την πρίζα, αν υπάρχει.
- Για προστασία από το υγρό καθαρισμού, φοράτε κατάλληλο προστατευτικό ρουχισμό και ιδιαίτερα κατάλληλα γυαλιά και γάντια.
- Εργασίες συντήρησης και αποκατάστασης επιτρέπεται να εκτελούνται μόνο από εξουσιοδοτημένα συνεργεία εξυπηρέτησης πελατών ή από εξειδικευμένο προσωπικό, το οποίο έχει εξοικειωθεί με όλες τις σημαντικές προδιαγραφές ασφαλείας
- Οι τοπικά προσαρμοσμένες επαγγελματικές συσκευές υπόκεινται σε έλεγχο ασφαλείας σύμφωνα με τον Επαγγελματικό Κανονισμό A3.

Εξαρτήματα και ανταλλακτικά

Επιτρέπεται να χρησιμοποιούνται μόνο εξαρτήματα και ανταλλακτικά, τα οποία έχουν την έγκριση του κατασκευαστή. Τα γνήσια εξαρτήματα και ανταλλακτικά παρέχουν την εγγύηση της ασφαλούς και άψογης λειτουργίας της μηχανής

Στοιχεία της συσκευής

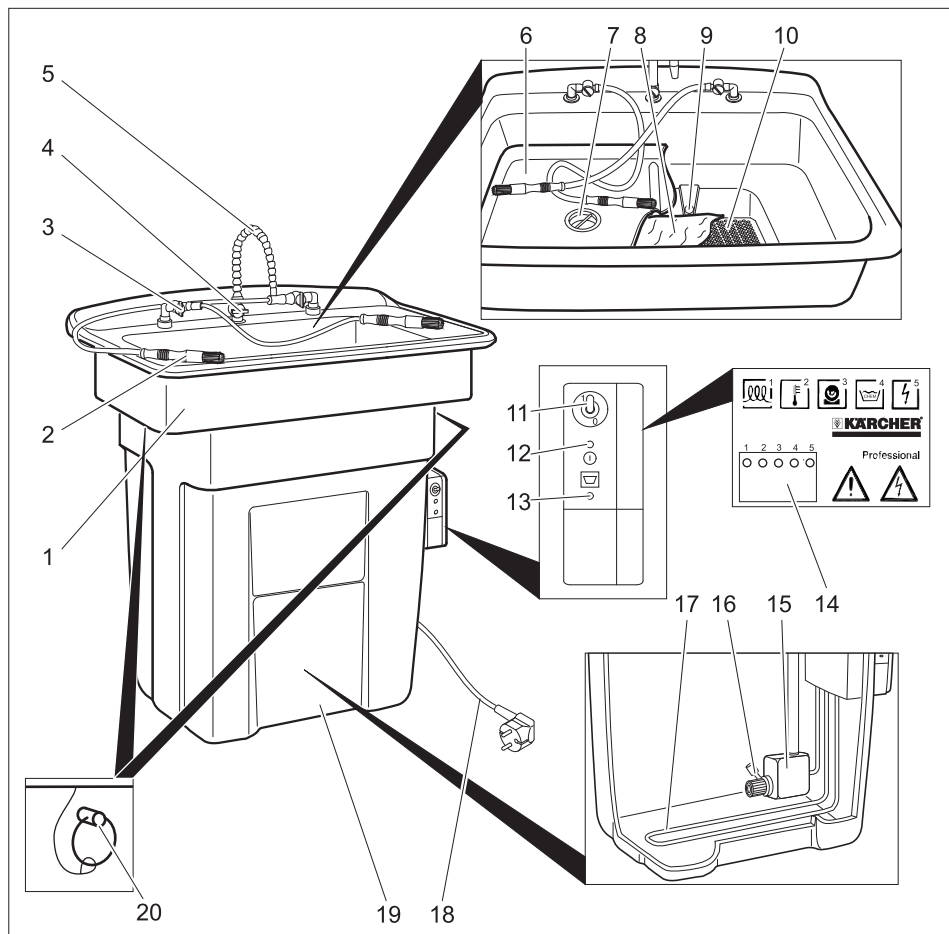

- | | | | |
|----|--|----|---|
| 1 | Νεροχύτες | 12 | Ενδεικτική λυχνία "Τάση δικτύου ενεργή" |
| 2 | Βουρτσάκι πλυσίματος | 13 | Ενδεικτική λυχνία "Συμπλήρωση υγρού καθαρισμού" |
| 3 | Στρόφιγγα διακοπής για τη βουρτσάκι πλυσίματος | 14 | LED |
| 4 | Στρόφιγγα διακοπής για τη βάνα ψεκασμού | 15 | Αντλία |
| 5 | Βάνα ψεκασμού | 16 | Φίλτρο |
| 6 | Πυθμένας πλυσίματος | 17 | Θερμαντικό στοιχείο |
| 7 | Φίλτρο σωματιδίων και μικροτεμαχίων | 18 | Καλώδιο ρεύματος με φως |
| 8 | Πλέγμα φίλτρου με μικροοργανισμούς | 19 | Κάδος |
| 9 | Οπή υπερχειλίσης | 20 | Ασφαλιστικό πείρος (μόνο PC 100 M2 BIO) |
| 10 | Πυθμένας χονδροειδούς φίλτρου | | |
| 11 | Διακόπτης „Αντλία ON/OFF“ | | |

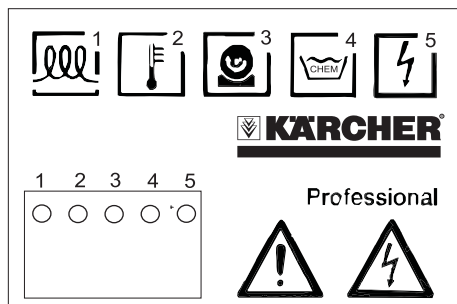

- 1 I: Θέρμανση ενεργή
0: Θέρμανση ανενεργή
- 2 Πολύ υψηλή θερμοκρασία
- - - - Θερμοκρασία εντάξει
- - - - Πολύ χαμηλή θερμοκρασία
..... Μέτρηση θερμοκρασίας ελαττωματική
- 3 I: Η αντλία είναι ενεργοποιημένη
0: Η αντλία είναι απενεργοποιημένη
. . . . Ο χρόνος έχει λήξει, απενεργοποιήστε και επανενεργοποιήστε την αντλία
- 4 I: Στάθμη πλήρωσης εντάξει
0: Στάθμη πλήρωσης πολύ χαμηλή
- 5 Τάση εντάξει

Ενεργοποίηση

- ➔ Τοποθετήστε τη συσκευή σε οριζόντια θέση στο σημείο τοποθέτησης.
- ➔ Αφαιρέστε προς τα πάνω τον πυθμένα πλυσίματος και τον πυθμένα χονδροειδούς φίλτρου.
- ➔ Αποσυσκευασία του χονδροειδούς φίλτρου και τοποθέτηση στο άνοιγμα του νεροχύτη
- ➔ Αποσυσκευάστε το πλέγμα φίλτρου και τοποθετήστε το στον πυθμένα χονδροειδούς φίλτρου με τη λευκή πλευρά προς τα επάνω.
- ➔ Τοποθετήστε τον πυθμένα πλυσίματος στο νεροχύτη.
- ➔ Προσθέστε αργά 80 λίτρα υγρού καθαρισμού RM PC-BIO στο νεροχύτη.

Προσοχή

Η προσθήκη άλλων καθαριστικών διαλυμάτων πέραν του RM PC-BIO προκαλεί απενεργοποίηση των μικροοργανισμών και εμποδίζει την αποδόμηση λιπιδίων και ελαιωδών ρύπων. Μην προσθέτετε νερό, διαλυτικό, βενζίνη καθαρισμού, πετρέλαιο, λευκαντικό ή απολυμαντικό στο μηχάνημα.

➔ Εισάγετε τον ρευματολήπτη στην πρίζα.

Σχετικά με τις τιμές σύνδεσης βλέπε Τεχνικά χαρακτηριστικά και Πίνακίδα τύπου.

Το μηχάνημα χρειάζεται περ. 1 ώρες προκειμένου να επιτύχει θερμοκρασία νερού περ. 38 °C.

Χειρισμός

Ο καθαρισμός πραγματοποιείται με το χέρι με χρήση των εργαλείων καθαρισμού.

➔ Φορέστε προστατευτικά γάντια και γυαλιά.

➔ Τοποθετήστε τα υπό καθαρισμό αντικείμενα (έως 100 kg) στον πυθμένα πλυσίματος.

➔ Ρυθμίστε το διακόπτη „Αντλία ON/OFF“ στη θέση „1/ON“.

➔ Ανοίξτε τη στρόφιγγα του επιθυμητού εργαλείου καθαρισμού.

Υπόδειξη

Είναι δυνατή η ταυτόχρονη λειτουργία πολλών εργαλείων.

➔ Καθαρίστε τα εξαρτήματα.

Μετά το τέλος του καθαρισμού:

➔ Ρυθμίστε το διακόπτη „Αντλία ON/OFF“ στη θέση „OFF/0“.

Υπόδειξη

Η αντλία απενεργοποιείται αυτόματα έπειτα από 10 λεπτά. Για να επαναλάβετε τη λειτουργία, ενεργοποιήστε ξανά το διακόπτη „Αντλία ON/OFF“ και απενεργοποιήστε τον έπειτα από λίγο.

Απενεργοποιήστε την αντλία μετά το πέρας της διαδικασίας καθαρισμού, ώστε να αποφύγετε την απώλεια υγρού καθαρισμού λόγω της εξάτμισης.

⚠ Προειδοποίηση

Εάν το μηχάνημα παραμείνει ενεργοποιημένο σε περίπτωση διακοπής ρεύματος, η αντλία επανενεργοποιείται όταν αποκατασταθεί η βλάβη στην παροχή ρεύματος. Σε περίπτωση διακοπής ρεύματος, ρυθμίστε το διακόπτη „Αντλία ON/OFF“ στη θέση „Off/0“.

Απενεργοποίηση

➔ Ρυθμίστε το διακόπτη „Αντλία ON/OFF“ στη θέση „OFF/0“.

Υπόδειξη

Προκειμένου να επενεργήσουν οι μικροοργανισμοί στο υγρό καθαρισμού, το υγρό καθαρισμού θα πρέπει να διατηρείται σε θερμοκρασία περ. 38 °C. Συνεπώς, όταν αυτό είναι δυνατόν, θα πρέπει να εξασφαλίζεται η τροφοδοσία του μηχανήματος με ρεύμα κατά τις παύσεις λειτουργίας (π.χ. κατά τη διάρκεια της νύχτας, το Σαββατοκύριακο ή κατά τις αργίες).

Μεταφορά

- ➔ Κατά τη μεταφορά, απενεργοποιήστε και αδειάστε τη συσκευή.
- ➔ Κατά τη μεταφορά με οχήματα, ασφαλίστε τη συσκευή έναντι ενδεχόμενης ολίσθησης και ανατροπής, σύμφωνα με τις εκάστοτε ισχύουσες κατευθυντήριες οδηγίες.

Προσοχή

Κίνδυνος τραυματισμού και βλάβης! Κατά τη μεταφορά λάβετε υπόψη το βάρος της συσκευής.

Αποθήκευση

Προσοχή

Κίνδυνος τραυματισμού και βλάβης! Κατά την αποθήκευση λάβετε υπόψη το βάρος της συσκευής.

Επενεργοποίηση

Εάν σημειωθεί διακοπή ρεύματος για μεγάλο διάστημα, στο διάλυμα καθαρισμού πρέπει να προστεθούν νέοι μικροοργανισμοί.

➔ Αντικατάσταση του πλέγματος φίλτρου (βλ. τμήμα "Φροντίδα και συντήρηση/μηνιαίως")

➔ Εάν η διακοπή διαρκεί αρκετές εβδομάδες, προσθέστε στο μηχάνημα μία φιάλη RM αιωρήματος μικροοργανισμών.

Φροντίδα και συντήρηση

Καθημερινά

➔ Ελέγξτε εάν ανάβει η ενδεικτική λυχνία "Συμπλήρωση υγρού καθαρισμού". Εάν η ενδεικτική λυχνία είναι αναμμένη, προσθέστε 20 λίτρα υγρού καθαρισμού RM PC-BIO στο νεροχύτη.

Υπόδειξη

Μην γεμίζετε υπερβολικά το δοχείο. Η μέγιστη στάθμη πλήρωσης επιτυγχάνεται, όταν σβήσει η ενδεικτική λυχνία "Συμπλήρωση υγρού καθαρισμού".

Εάν ανάψει η ενδεικτική λυχνία "Συμπλήρωση υγρού καθαρισμού", η θέρμανση του υγρού καθαρισμού απενεργοποιείται. Η ικανότητα αποδόμησης των μικροοργανισμών μειώνεται.

➔ Καθαρίστε το φίλτρο σωματιδίων και μικροτεμαχίων.

Μηνιαίως

- ➔ Αφαιρέστε τον πυθμένα πλυσίματος.
- ➔ Αφαιρέστε το πλέγμα φίλτρου.
- ➔ Τοποθετήστε ένα νέο πλέγμα φίλτρου.
- ➔ Κρατήστε το παλιό πλέγμα φίλτρου πάνω από το νέο και σύψυτε το.
- ➔ Διαθέστε το χρησιμοποιημένο πλέγμα του φίλτρου στο σύστημα συλλογής ειδικών απορριμμάτων σύμφωνα με τους τοπικούς κανονισμούς (βλ. "Υποδείξεις διάθεσης απορριμμάτων").
- ➔ Τοποθετήστε τον πυθμένα πλυσίματος στη θέση του.

Υπόδειξη

Διαθέστε το χρησιμοποιημένο πλέγμα φίλτρου στο σύστημα συλλογής απορριμμάτων σύμφωνα με τους κανονισμούς για ορυκτέλαια.

Εάν το πλέγμα φίλτρου δεν είναι πολύ λερωμένο, μπορείτε να παρατείνετε το διάστημα αλλαγής του στους 2 μήνες.

Ετησίως

⚠ Κίνδυνος

Κίνδυνος εγκαυμάτων από το στοιχείο θέρμανσης.

Κίνδυνος ηλεκτροπληξίας.

Πριν την εκτέλεση εργασιών στο μηχάνημα αποσυνδέετε πρώτα το φως από την πρίζα.

- ➔ Μόνον PC 100 M2 BIO: Τραβήξτε τους ασφαλιστικούς πείρους πριν αφαιρέσετε τη λεκάνη έκπλυσης.
- ➔ Ανασηκώστε το νεροχύτη και μετακινήστε τον στο πλάι.
- ➔ Αφαιρέστε τα σωματίδια που επιπλέουν στο υγρό καθαρισμού.
- ➔ Αντλήστε το υγρό καθαρισμού σε ένα κατάλληλο δοχείο.
- ➔ Εάν στην επιφάνεια του υγρού καθαρισμού επιπλέει λάδι, τερματίστε την άντληση, μόλις εξέλθει λάδι από την αντλία. Αφαιρέστε το λάδι με το χέρι και διαθέστε το στο σύστημα συλλογής απορριμμάτων σύμφωνα με τους κανονισμούς.
- ➔ Ξεπλύνετε το δοχείο και την αντλία με νερό.
- ➔ Ελέγξτε την κατάσταση των ελαστικών σωληνώσεων.
- ➔ Τοποθετήστε το νεροχύτη στην θέση του.

Μόνον PC 100 M1 BIO:

Προσοχή

Κίνδυνος βλάβης των ελαστικών σωληνώσεων του δοχείου από την επαφή με το στοιχείο θέρμανσης. Τοποθετήστε το νεροχύτη, έτσι ώστε η αντλία του δοχείου να βρίσκεται στην ίδια πλευρά με τις στρόφιγγες διακοπής των εργαλείων καθαρισμού.

- ➔ Μόνον PC 100 M2 BIO: Επανατοποθετήστε τους ασφαλιστικούς πείρους.
- ➔ Αφαιρέστε τον πυθμένα πλυσίματος.
- ➔ Αφαιρέστε το πλέγμα φίλτρου.
- ➔ Τοποθετήστε ένα νέο πλέγμα φίλτρου.
- ➔ Κρατήστε το παλιό πλέγμα φίλτρου πάνω από το νέο και στύψτε το.
- ➔ Διαθέστε το χρησιμοποιημένο πλέγμα του φίλτρου στο σύστημα συλλογής ει-

δικών απορριμμάτων σύμφωνα με τους τοπικούς κανονισμούς (βλ. "Υποδείξεις διάθεσης απορριμμάτων").

- ➔ Τοποθετήστε τον πυθμένα πλυσίματος στη θέση του.
- ➔ Προσθέστε ξανά το υγρό καθαρισμού στο μηχάνημα.
- ➔ Εάν η ενδεικτική λυχνία είναι αναμμένη, προσθέστε 20 λίτρα υγρού καθαρισμού RM PC-BIO στο νεροχύτη.

Σύμβαση συντήρησης

Μπορείτε να συνάψετε ένα συμβόλαιο συντήρησης για τη συσκευή με το αρμόδιο γραφείο πωλήσεων της εταιρείας Kärcher.

Υποδείξεις διάθεσης απορριμμάτων

Για το πλέγμα φίλτρου και το υγρό καθαρισμού ισχύουν οι ακόλουθοι κωδικοί απορριμμάτων EK:

Πλέγμα φίλτρου	130899, Ελαιώδη απορρίμματα εκτός εξαιρέσεων
RM PC-BIO 10 RM PC-BIO 20	070601, Υδαρή υγρά πλύσης από χρήση απορρυπαντικών
RM Αιώρημα μικροοργανισμών	161002, Υδαρή υγρά απορρίμματα, μη αναφερόμενα σε άλλα σημεία του καταλόγου

Αντιμετώπιση βλαβών

Αν δεν διορθωθεί η βλάβη, πρέπει να γίνει έλεγχος της συσκευής από την υπηρεσία εξυπηρέτησης πελατών.

Βλάβη	Πιθανό αίτιο	Αντιμετώπιση	Ποιος
Η συσκευή δεν λειτουργεί	Στη συσκευή δεν υπάρχει τάση τροφοδοσίας.	Ελέγξτε το ηλεκτρικό δίκτυο.	Ηλεκτρολόγος
Το καθαριστικό αποτέλεσμα είναι κακό	Κατεστραμμένοι μικροοργανισμοί.	Αντικαταστήστε το πλέγμα φίλτρου. Προσθέστε μια φιάλη RM Αιώρημα μικροοργανισμών στο μηχανήμα.	Χειριστής
	Παλιό υγρό καθαρισμού.	Αντικαταστήστε το υγρό καθαρισμού και το πλέγμα φίλτρου.	Χειριστής
Υψηλή κατανάλωση υγρού καθαρισμού (άνω των 20 λίτρων ανά μήνα)	Στα καθαρισμένα εξαρτήματα επικάθεται διάλυμα καθαρισμού.	Αφήστε τα καθαρισμένα εξαρτήματα να στραγγίσουν.	Χειριστής
	Τα απορροφητικά πανάκια απορροφούν το υγρό καθαρισμού.	Μην χρησιμοποιείτε απορροφητικά πανάκια.	Χειριστής
	Το μηχανήμα δεν είναι στεγανό.	Ελέγξτε τη στεγανότητα του δοχείου.	Χειριστής
	Ρωγμή μεταξύ του δοχείου και του νεροχύτη.	Τοποθετήστε σωστά το νεροχύτη στο δοχείο. Εάν είναι απαραίτητο, αντικαταστήστε το μονωτικό υλικό μεταξύ του δοχείου και του νεροχύτη.	Χειριστής
Μειωμένη ή καθόλου ροή απορρυπαντικού	Στρόφιγγα διακοπής κλειστή.	Ανοίξτε τη στρόφιγγα διακοπής.	Χειριστής
	Ο χρόνος λειτουργία της αντλίας έχει λήξει (αναβοσβήνει η φωτοδίοδος "Αντλία").	Ρυθμίστε το διακόπτη „Αντλία ON/OFF“ στη θέση „OFF“ και στη συνέχεια ξανά στη θέση „ON“.	Χειριστής
	Ελάχιστο υγρό καθαρισμού στο δοχείο.	Συμπληρώστε υγρό καθαρισμού, έως ότου σβήσει η ενδεικτική λυχνία "Συμπλήρωση απορρυπαντικού".	Χειριστής
	Εμπλοκή φίλτρου στο δοχείο.	Αφαιρέστε το νεροχύτη και καθαρίστε το φίλτρο.	Χειριστής
	Ο ελαστικός σωλήνας είναι βουλωμένος ή έχει διαρροή.	Ελέγξτε τις ελαστικές σωληνώσεις από την αντλία προς το βουρτσάκι πλυσίματος ή προς τη στρόφιγγα πλυσίματος για εμπλοκές και διαρροές.	Χειριστής
	Βλάβη στην αντλία (η αντλία δεν λειτουργεί παρά την αναμμένη φωτοδίοδο "Αντλία").	Αντικαταστήστε την αντλία.	Υπηρεσία εξυπηρέτησης πελατών

Βλάβη	Πιθανό αίτιο	Αντιμετώπιση	Ποιος
Το υγρό καθαρισμού δεν ρέει	Εμπλοκή στο φίλτρο σωματιδίων και μικροτεμαχίων.	Καθαρίστε το φίλτρο.	Χειριστής
	Βουλωμένο πλέγμα φίλτρου.	Αντικαταστήστε το πλέγμα φίλτρου. Σε περίπτωση μεγάλων ποσοτήτων ρύπων, τοποθετήστε πολλαπλές στρώσεις πλέγματος φίλτρου και αφαιρείτε μία στρώση ινών κάθε εβδομάδα.	Χειριστής
	Εμπλοκή στις οπές υπερχειλίσης του πάγκου πλυσίματος.	Καθαρίστε τις οπές υπερχειλίσης.	Χειριστής
Η ενδεικτική λυχνία "Συμπλήρωση υγρού καθαρισμού" ανάβει, αν και η στάθμη του υγρού επαρκεί	Ελαττωματικός ανιχνευτής στάθμης πλήρωσης.	Αναθέστε στην υπηρεσία εξυπηρέτησης πελατών να αντικαταστήσει τον ελαττωματικό ανιχνευτή στάθμης πλήρωσης.	Χειριστής
Πολύ λάδι στο σύστημα	Στο μηχάνημα έχει εισέλθει λάδι για απόρριψη.	Αφαιρέστε και διαθέστε στο σύστημα συλλογής απορριμμάτων το λάδι. Εάν απαιτείται, αντικαταστήστε το υγρό καθαρισμού και καθαρίστε το μηχάνημα (βλ. "Φροντίδα και συντήρηση/ετησίως", χρησιμοποιήστε νέο διάλυμα καθαρισμού).	Χειριστής
	Διακοπή τροφοδοσίας τη νύχτα.		
	Κατεστραμμένοι μικροοργανισμοί.	Αντικαταστήστε το πλέγμα φίλτρου. Προσθέστε μια φιάλη RM Αιώρημα μικροοργανισμών στο μηχάνημα.	Χειριστής
	Ελάχιστο υγρό καθαρισμού στο δοχείο. Στην περίπτωση αυτή απενεργοποιείται το στοιχείο θέρμανσης.	Συμπληρώστε υγρό καθαρισμού, έως ότου σβήσει η ενδεικτική λυχνία "Συμπλήρωση απορρυπαντικού".	Χειριστής
	Στοιχείο θέρμανσης ελαττωματικό.	Ελέγξτε τη θερμοκρασία του υγρού καθαρισμού και καλέστε την υπηρεσία εξυπηρέτησης πελατών για αντικατάσταση του ελαττωματικού στοιχείου θέρμανσης, εάν είναι απαραίτητο.	Χειριστής
Η θερμοκρασία του υγρού καθαρισμού είναι πολύ χαμηλή	Ελάχιστο υγρό καθαρισμού στο δοχείο. Στην περίπτωση αυτή απενεργοποιείται το στοιχείο θέρμανσης.	Συμπληρώστε υγρό καθαρισμού, έως ότου σβήσει η ενδεικτική λυχνία "Συμπλήρωση απορρυπαντικού".	Χειριστής

Τεχνικά χαρακτηριστικά

		PC 100 M1 BIO	PC 100 M2 BIO
Ηλεκτρική σύνδεση			
Ρεύμα	V/~ /Hz	220...240/1~ /50/60	
Ισχύς σύνδεσης	kW	1,0	
Ηλεκτρική προστασία	A	16	
Επιδόσεις			
Θερμαντική ισχύς	kW	1	
Πίεση εργασίας	MPa (bar)	0,03 (0,3)	
Παρεχόμενη ποσότητα	λίτρα/ώρα (λίτρα/λεπτό)	900 (15)	
Θερμοκρασία καθαρισμού	°C	38	
Θερμοκρασία, μέγ.	°C	46	
Χωρητικότητα κάδου	l	80	
Φορτίο	kg	100	
Εκπομπές θορύβου			
Στάθμη ηχητικής πίεσης (EN 60704-1)	dB (A)	<70	
Στάθμη ακουστικής ισχύος (EN 60704-1)	dB (A)	73	
Κραδασμοί μηχανήματος (Συνολική τιμή κραδασμών ISO 5349)			
Βουρτσάκι πλυσίματος	m/s ²	0,0	
Διαστάσεις και βάρη			
Ύψος	mm	1003	1067
Πλάτος	mm	978	1181
Βάθος	mm	737	952
Επιφάνεια εργασίας	mm	660 x 420	1041 x 660
Βάρος κενής μηχανής	kg	33	44

Εξαρτήματα

Περιγραφή	Αριθ. ανταλλ.	Πλέγμα φίλτρου	6.626-041.0
Υγρό καθαρισμού RM PC-BIO 10, 20 l, Standard	6.295-260.0	Πλέγμα φίλτρου, πολλαπλών στρώσεων	6.626-042.0
Υγρό καθαρισμού RM PC-BIO 20, 20 l, για ευαίσθητα μέταλλα, όπως χαλκός, αλουμίνιο...	6.295-261.0	Βουρτσάκι πλυσίματος, κανονικός σωλήνας παροχής	6.626-038.0
RM Αιώρημα μικροοργανισμών, για επανενεργοποίηση	6.295-262.0	Βουρτσάκι πλυσίματος, μακρύς σωλήνας παροχής	6.626-039.0
		Βουρτσάκι πλυσίματος, διπλωμένο	6.626-040.0
		Καροτσάκι	6.626-043.0

Ανταλλακτικά

- Επιτρέπεται να χρησιμοποιούνται μόνο εξαρτήματα και ανταλλακτικά, τα οποία έχουν την έγκριση του κατασκευαστή. Τα γνήσια αξεσουάρ και ανταλλακτικά παρέχουν την εγγύηση της ασφαλούς και άψογης λειτουργίας της μηχανής.
- Μία επιλογή των ανταλλακτικών που χρειάζονται συχνότερα θα βρείτε στο τέλος των οδηγιών χρήσης.
- Περισσότερες πληροφορίες σχετικά με τα ανταλλακτικά μπορείτε να λάβετε στη διεύθυνση www.kaercher.com, τομέας Εξυπηρέτησης.

Εγγύηση

Σε κάθε χώρα ισχύουν οι όροι εγγύησης που εκδόθηκαν από την αρμόδια εταιρία μας προώθησης πωλήσεων. Αναλαμβάνουμε τη δωρεάν αποκατάσταση οποιασδήποτε βλάβης στη συσκευή σας, εφόσον οφείλεται σε αστοχία υλικού ή κατασκευαστικό σφάλμα, εντός της προθεσμίας που ορίζεται στην εγγύηση. Σε περίπτωση που επιθυμείτε να κάνετε χρήση της εγγύησης, παρακαλούμε απευθυνθείτε με την απόδειξη αγοράς στο κατάστημα από το οποίο προμηθευτήκατε τη συσκευή ή στην πλησιέστερη εξουσιοδοτημένη υπηρεσία τεχνικής εξυπηρέτησης πελατών μας.

Δήλωση Συμμόρφωσης των Ε.Κ.

Δια της παρούσης δηλώνουμε ότι το μηχανήμα που χαρακτηρίζεται παρακάτω, με βάση τη σχεδίαση και την κατασκευή του, υπό τη μορφή που διατίθεται στην αγορά, πληροί στις σχετικές βασικές απαιτήσεις ασφαλείας και υγιεινής των οδηγιών της ΕΚ. Η παρούσα δήλωση παύει να ισχύει σε περίπτωση τροποποιήσεων του μηχανήματος χωρίς προηγούμενη συνεννόηση μαζί μας.

Προϊόν: Εγκατάσταση καθαρισμού με υδατώδη διαλύματα
Τύπος: 1.626-xxx

Σχετικές οδηγίες των Ε.Κ.

2006/42/ΕΚ (+2009/127/ΕΚ)

2004/108/ΕΚ

Εφαρμοσθέντα εναρμονισμένα πρότυπα

EN 55014-1: 2006+A1: 2009+A2: 2011

EN 55014-2: 1997+A1: 2001+A2: 2008

EN 12921-1

EN 12921-2

EN 60335-1

EN 61000-3-2: 2006+A1: 2009+A2: 2009

EN 61000-3-3: 2008

Εφαρμοσθέντα εθνικά πρότυπα

-

Οι υπογράφωντες ενεργούν κατ' εντολή του και με εξουσιοδότηση της διεύθυνσης της επιχείρησης.

H. Jenner
CEO

S. Reiser
Head of Approval

Υπεύθυνος τεκμηρίωσης:
S. Reiser

Alfred Karcher GmbH & Co. KG
Alfred-Karcher-Str. 28 - 40
71364 Winnenden (Germany)
Τηλ.: +49 7195 14-0
Φαξ: +49 7195 14-2212

Winnenden, 2011/04/01



Cihazın ilk kullanımından önce bu orijinal kullanma kılavuzunu okuyun, bu kılavuza göre davranın ve daha sonra kullanım veya cihazın sonraki sahiplerine vermek için bu kılavuzu saklayın. Nakliye hasarlarını hemen yetkili satıcıya bildirin.

İçindekiler

Çevre koruma	TR . . . 1
Kurallara uygun kullanım	TR . . . 1
Fonksiyon	TR . . . 2
Güvenlik uyarıları	TR . . . 2
Cihaz elemanları	TR . . . 5
İşletime alma	TR . . . 6
Kullanımı	TR . . . 3
Kullanım dışında	TR . . . 7
.	TR
.	TR
Tekrar çalıştırma	TR . . . 7
Koruma ve Bakım	TR . . . 7
Tasfiye uyarıları	TR . . . 8
Arızalarda yardım	TR . . . 8
Teknik bilgiler	TR . . . 11
Aksesuar	TR . . . 11
Yedek parçalar	TR . . . 12
.	TR
AB uygunluk bildirisi	TR . . . 12

Çevre koruma

	Ambalaj malzemeleri geri dönüştürülebilir. Ambalaj malzemelerini evinizin çöpüne atmak yerine lütfen tekrar kullanılabilirleri yerlere gönderin.
	Eski cihazlarda, yeniden değerlendirme işlemine tabi tutulması gereken değerli geri dönüşüm malzemeleri bulunmaktadır. Aküler, yağ ve benzeri maddeler doğaya ulaşmamalıdır. Bu nedenle eski cihazları lütfen öngörülen toplama sistemleri aracılığıyla imha edin.

Lütfen motor yağı, dizel ve benzinin çevreye yayılmasına izin vermeyin. Lütfen zemini koruyun ve eski yağları çevre tekiğine uygun olarak imha edin.

Kullanılmış filtre kartuşu ve temizleme sıvısını lütfen özel atıklar yerel düzenlemesine uygun şekilde tasfiye edin (Bkz. "Tasfiye uyarıları").

İçindekiler hakkında uyarılar (REACH)
İçindekiler hakkında ayrıntılı bilgileri bulabileceğiniz adres:
www.kaercher.com/REACH

Kurallara uygun kullanım

- Cihaz, metal işlemesi ve onarım yapan işletmelerde maksimum 100 kg ağırlıktaki parçaların elle temizlenmesi için üretilmiştir.
- Amacına uygun bir çalışma sağlamak için, bu cihaz, teklif edilen RM PC-BIO temizlik sıvısı ve ait olan mikroorganizma filtresi kartuşu ile birlikte kullanılmalıdır.
 - Diğer temizlik sıvılarının kullanılması, gres ve yağ kirlerinin temizlenmesini kısıtlar ya da engeller.
 - Çözücü maddeler, yanan ya da patlayıcı sıvılar doldurulmamalıdır.
 - Cihaz, yatay, sağlam ve sıvı geçirmez bir zemine kurulmalıdır.
 - Cihaz, eski yağın tasfiye edilmesi için öngörülmemiştir. Büyük miktarda yağ, benzin, şanzıman yağı, antifriz ya da benzeri maddeler cihaza girerse, gres/yağ ayrışması mikroorganizmalar tarafından bağlanır.
 - Cihaz, boyacı aletlerinin temizlenmesi için öngörülmemiştir.
 - Cihaz, patlama tehlikesi bulunan ortamlarda kullanım için uygun değildir.

Mineral yağ içeren atık suyun toprak, su kaynakları ya da kanalizasyona karışmasını lütfen önleyin.

Kullanılmış filtre kartuşunu mineral yağ içeren atıklara yönelik yerel düzenlemelere uygun şekilde tasfiye edin.

Çalışma yeri

Cihaz kullanımı sırasında kullanıcı cihaz ön tarafında bulunmaktadır.

Fonksiyon

Depodaki temizlik sıvısı, ısıtma elemanı tarafından ısıtılır ve pompa tarafından temizleme takımlarına sevk edilir. Bu parçalara ilgili kesme vanaları üzerinden kumanda edilebilir.

Katı kir parçacıkları, yıkama tabanının süzgeci ya da onun altındaki filtre kartuşunda tutulur.

Gres ve yağ kirleri, depoda yıkanır ve orada, mikroorganizmalardan karbon dioksit ve suya ayrıştırılır.

Mikroorganizmalar başlangıçta filtre kartuşunda bulunmaktadır ve temizlik sıvısı tarafından depoya taşınır. Mikroorganizmaların optimum şekilde çalışabilmesi için, depodaki temizlik sıvısı ısıtılmalıdır.

Güvenlik uyarıları

- Kullanmadan önce cihazınızın kullanım kılavuzunu okuyun ve özellikle güvenlik uyarılarını dikkate alın.
- Cihazın üzerindeki uyarı ve bilgi tabelaları tehlikesiz kullanım için önemli bilgiler verir.
- Kullanım kılavuzundaki uyarıların yanında, yerel yönetimin belirlediği güvenlik ve kaza önleme talimatları dikkate alınmalıdır.

Kullanım kılavuzundaki semboller

⚠ Tehlike

Ağır bedensel yaralanmalar ya da ölüme neden olan direkt bir tehlike için.



⚠ Uyarı

Ağır bedensel yaralanmalar ya da ölüme neden olabilecek olası tehlikeli bir durum için.

Dikkat

Hafif bedensel yaralanmalar ya da maddi hasarlara neden olabilecek olası tehlikeli bir durum için.

Cihazdaki semboller

		⚠ Tehlike <i>Elektrik çarpmaya tehlikesi. Gövde sadece elektrik konusunda uzman personel tarafından açılmalıdır.</i>
---	---	--

Akım bağlantısı

⚠ Tehlike

Elektrik çarpması nedeniyle yaralanma tehlikesi.

Cihazı sadece alternatif akıma bağlayın.

Cihaz, ancak IEC 60364 talimatı uyarınca elektronik bir kurulumcu tarafından yapılması zorunlu olan bir elektrikli bağlantıyla bağlanmalıdır.

Tip etiketinde belirtilen voltaj ile akım kaynağının voltajı aynı olmalıdır.

Cihaz, zorunlu olarak bir soketle elektrik şebekesine bağlanmalıdır. Ayrılamayan bir bağlantıyla elektrik şebekesine bağlantı yasaaktır. Soket, şebeke ayırması için kullanılır.

Bağlantı kablosuna, elektrik fişiyle birlikte her kullanımdan önce hasar kontrol yapın. Hasar görmüş bağlantı kablosunu derhal yetkili müşteri hizmetleri/elektronik teknisi tarafından değiştirilmesini sağlayın.

- Bu cihazın sadece 30 mA hatalı akım koruma şalteriyle sigortalanan bir prize bağlanması önerilir.
- Üretici tarafından öngörülen şebeke bağlantı gücü kullanılmalıdır; bu, hattın değiştirilmesi durumunda da geçerlidir. Tip için Bkz. Yedek parça listesi.
- Elektrik fişini kesinlikle ıslak elle tutmayın.
- Şebeke bağlantı hattı veya uzatma kablosunun ezilme, hırpalanma sonucu ya da benzer şekilde zarar ya da hasar görmemesine dikkat edilmelidir. Kabloyu ısıdan, yağ ve keskin kenarlardan koruyun.
- Uzatma kablosu, elektrik akım şemasında belirtilen kesite sahip olmalı ve su

püskürtmesine karşı korunmuş olmalıdır. Bağlantı suda bırakılmamalıdır.

- Elektrik veya uzatma kablosu kavramalarının değiştirilmesinde su geçirmezliği ve mekanik sağlamlılığı garanti edilmiştir.

Bağlantı değerleri için Bkz. Tip levhası/Teknik bilgiler.

Kullanım

- Cihaz, çalışma düzenekleriyle birlikte kullanılmadan önce düzgün durum ve çalışma güvenliği kontrollerinden geçirilmelidir. Eğer hasar veya eksik var ise kullanılmamalıdır.
- Tehlikeli alanlarda (örneğin benzin istasyonu) cihazın kullanılması durumunda gerekli emniyet tedbirlerinin dikkate alınması gerekir. Patlama tehlikesi olan odalarda cihazın çalıştırılması yasaktır.
- *Cihaz sağlam bir zemin üzerinde bulunmalı.*
- Çalışma bölgesindeki akımla yönlendirilen tüm parçalar tazyikli suya karşı korunmuş olmalıdır.
- Su püskürtmesine karşı koruma için, başta uygun koruyucu gözlük ve eldivenler olmak üzere uygun koruyucu kıyafetler kullanın.
- Asbest içeren ve sağlığa zararlı maddeler içeren diğer malzemeler temizlenmemelidir.
- Sadece cihaz üreticisinin onayladığı temizlik maddeleri kullanılmalıdır.
- Temizlik maddelerinin göze temas etmesi durumunda, gözlerinizi hemen suyla yıkayın ve maddenin yutulması durumunda bir doktora başvurun.

Kullanımı

- Kullanıcı personel cihazı talimatlara uygun olarak kullanmalıdır. Personel, yerel kuralları dikkate almalı ve çalışma sırasında 3. şahıslara dikkat etmelidir.
- Cihaz, sadece kullanım konusunda eğitim almış ya da kullanım konusundaki yeteneklerini ispatlamış ve kullanım için açık bir şekilde görevlendirilmiş kişiler

tarafından kullanılmalıdır. Cihaz çocuklar ya da gençler tarafından kullanılmalıdır.

- Cihaz, çalışırken kesinlikle gözetimsiz durumda bırakılmamalıdır.

Taşıma

Taşıma sırasında cihaz boşaltılmalı ve durdurulmalıdır.

Bakım

- Cihazın temizlenmesi ve cihaza bakım yapılmasından ve parçaların değiştirilmesinden önce, cihaz durdurulmalı ve şebeke tahrikli cihazlarda elektrik fişi çekilmelidir.
- Temizlik sıvısına karşı koruma için, başta uygun koruyucu gözlük ve eldivenler olmak üzere uygun koruyucu kıyafetler kullanın.
- Onarımlar, sadece yetkili müşteri hizmetleri merkezleri ya da geçerli tüm güvenlik kuralları hakkında bilgi sahibi olan bu bölgeye ait teknisyenler tarafından yapılmalıdır.
- Yeri değiştirilmiş, mesleki amaçlarla kullanılan cihazlar, BGV A3'e göre güvenlik kontrolüne tâbidir.

Aksesuarlar ve yedek parçalar

Sadece üretici tarafından onaylanmış aksesuar ve yedek parçalar kullanılmalıdır. Orijinal aksesuar ve orijinal yedek parçalar, cihazın güvenli ve arızasız bir biçimde çalışmasının güvencesidir.

Cihaz elemanları

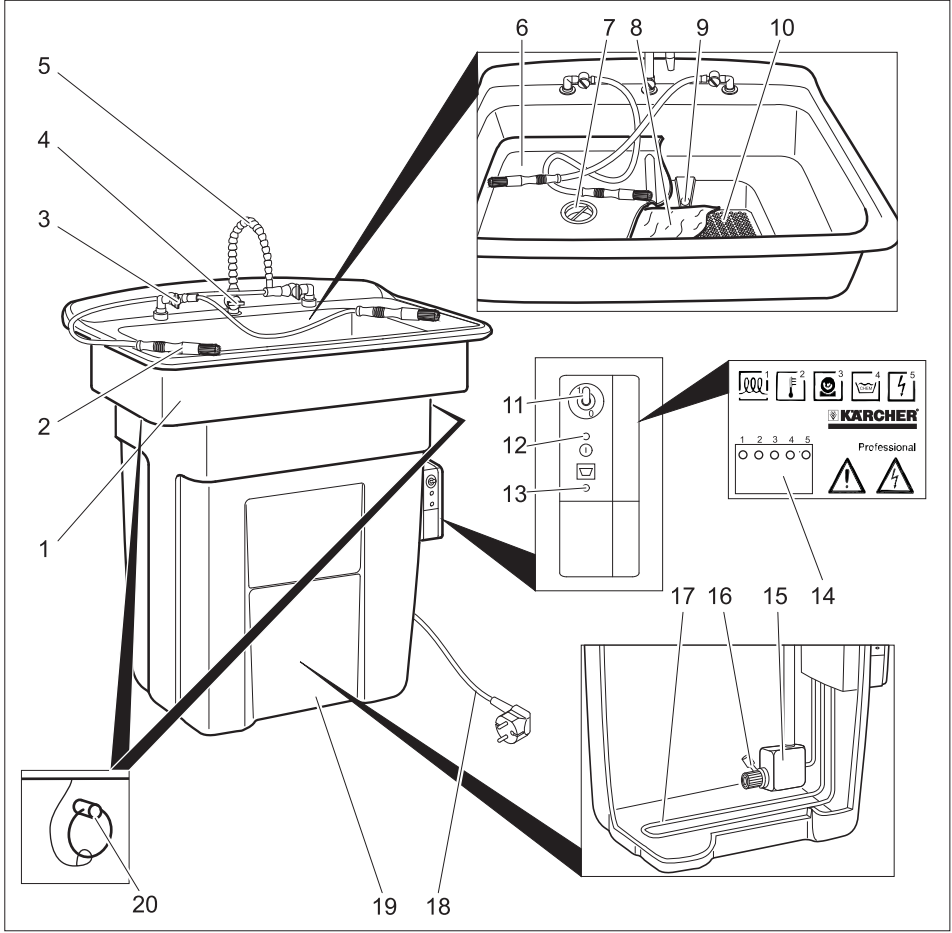

- 1 Yıkama haznesi
- 2 Yıkama fırçası
- 3 Yıkama fırçasının kesme vanası
- 4 Yıkama vanasının kesme vanası
- 5 Yıkama vanası
- 6 Yıkama tabanı
- 7 Küçük parça ve talaş süzgeci
- 8 Mikroorganizmalı filtre kartuşu
- 9 Taşma deliği
- 10 Süzgeç tabanı
- 11 "Pompa AÇMA/KAPAMA" düğmesi
- 12 "Şebeke gerilimi mevcut" kontrol lambası
- 13 "Temizlik sıvısı ekleme" kontrol lambası
- 14 LED'ler
- 15 Pompa
- 16 Filtre
- 17 Isıtma elemanı
- 18 Elektrik fişile birlikte elektrik kablosu
- 19 Hazne
- 20 Emniyet pimi (sadece PC 100 M2 BIO)

LED'ler

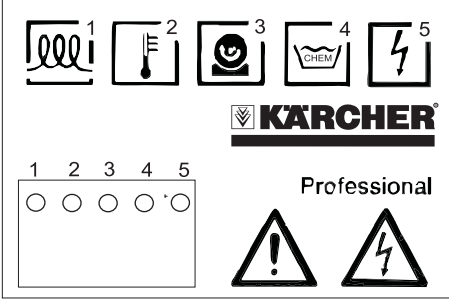

- 1 I: Isıtıcı açık
0: Isıtıcı kapalı
- 2 Sıcaklık çok yüksek
- - - - Sıcaklık iyi durumda
- - - - Sıcaklık çok düşük
..... Sıcaklık ölçümü arızalı
- 3 I: Pompa açık
0: Pompa kapalı
. . . . Süre doldu, pompa kapatılıp tekrar açılmalı
- 4 I: Dolum seviyesi iyi durumda
0: Doluluk seviyesi çok düşük
- 5 Gerilim iyi durumda

İşletime alma

- Cihazı kurulum yerinde yatay olarak teraziye alın.
- Yıkama tabanı ve süzgeç tabanını yukarı doğru çıkartın.
- Yıkama tabanını ambalajından çıkartın ve yıkama haznesinin deliğine oturtun.
- Filtre kartuşunu ambalajından çıkartın ve beyaz tarafıyla yukarı doğru süzgeç tabanının üstüne yerleştirin.
- Yıkama tabanını yıkama haznesine yerleştirin.
- 80 litre RM PC-BIO temizlik sıvısını ya da başka yıkama haznesine dökün.

Dikkat

RM PC-BIO'nun dışındaki temizlik çözeltilerinin eklenmesi, mikroorganizmaların devre dışı kalmasına neden olur ve gres ve yağ kirlerinin ayrıştırılması zarar görür. Cihazta su, çözücü madde, temizleme benzi-

ni, petrol, beyazlatıcı madde ya da dezenfeksiyon maddesi koymayın.

- Elektrik fişini prize takın.

Bağlantı değerleri için Bkz. Teknik Özellikler ve Tip Plakası.

Cihaz, su sıcaklığının 38 °C'ye ulaşması için yaklaşık 1 saate ihtiyaç duyar.

Kullanımı

Temizlik, temizleme aletleri yardımıyla manuel olarak gerçekleşir.

- Koruyucu eldiven takın ve koruyucu gözlük kullanın.
- Temizlenecek parçaları (maksimum 100 kg) yıkama tabanına yerleştirin.
- "Pompa AÇIK/KAPALI" düğmesini "1/ON" konumuna getirin.
- İstedığınız temizleme aletinin kesme vanasını açın.

Not

Birden çok temizleme aletinin aynı anda çalışması mümkün değildir.

- Parçaları temizleyin.

Temizlik tamamlandıktan sonra:

- "Pompa AÇIK/KAPALI" düğmesini "OFF/0" konumuna getirin.

Not

10 dakika geçtikten sonra pompa otomatik olarak kapanır. Tekrar çalıştırma için "Pompa AÇIK/KAPALI" düğmesini kısa süreli kapatın ve tekrar açın.

Buharlaştırma nedeniyle gereksiz temizlik sıvısını kaybetme önlemek için, temizlik çalışmalarının sonunda pompayı kapatın.

⚠ Uyarı

Besleme geriliminin kesilmesi durumunda cihaz açık kalırsa, gerilim beslemesinin tekrar sağlanması durumunda pompa tekrar çalışmaya başlar. Gerilim beslemesinin kesilmesi durumunda, "Pompa AÇIK/KAPALI" düğmesini "OFF/0" konumuna getirin.

Kullanım dışında

- "Pompa AÇIK/KAPALI" düğmesini "OFF/0" konumuna getirin.

Not

Temizlik sıvısındaki mikroorganizmaların ayrıştırma performansına ulaşmak için, temizlik sıvısı sürekli olarak yaklaşık 38 °C'de tutulmalıdır. Bu nedenle, mümkünse cihazın gerilim beslemesi çalışma aralarında da (Örn; geceleri, hafta sonunda ya da tatillerde) korunmalıdır.

Taşıma

- Taşıma sırasında cihaz boşaltılmalı ve durdurulmalıdır.
- Araçlarda taşıma sırasında, cihazı geçerli yönetmeliklere göre kaymaya ve devrilmeye karşı emniyete alın.

Dikkat

Yaralanma ve hasar tehlikesi! Taşıma sırasında cihazın ağırlığına dikkat edin.

Depolama

Dikkat

Yaralanma ve hasar tehlikesi! Depolama sırasında cihazın ağırlığına dikkat edin.

Tekrar çalıştırma

Akım beslemesi uzun süre kesilmişse, temizlik sıvısına yeni mikroorganizmalar eklenmelidir.

- Filtre kartuşunun yenilenmesi (Bkz. "Temizlik ve Bakım/Her ay" bölümü)
- Kesinti birkaç haftaysa, ek olarak bir şişe RM mikroorganizma süspansiyonunu cihaza dökün.

Koruma ve Bakım

Her gün

- "Temizlik sıvısı ekleme" kontrol lambasının yanıp yanmadığını kontrol edin. Kontrol lambası yanarsa, 20 litre RM PC-BIO temizlik sıvısını yıkama haznesine dökün.

Not

Depoyu aşırı doldurmayın. Azami dolum seviyesine, „Temizlik sıvısı ekleme“ kontrol lambası söndüğünde ulaşılmıştır.

"Temizlik sıvısı ekleme" kontrol lambası yanarsa, temizlik sıvısının ısıtması kapalıdır. Mikroorganizmaların ayrıştırma performansı düşer.

- Küçük parça ve talaş süzgecini temizleyin.

Her ay

- Yıkama tabanını çıkartın.
- Filtre kartuşunu çıkartın.
- Yeni filtre kartuşunu yerleştirin.
- Eski filtre kartuşunu yeni filtre kartuşunun üstüne tutun ve bükerek kartuşun suyunu sıkın.
- Eski filtre kartuşunu lütfen özel atıklar yerel düzenlemelerine uygun şekilde tasfiye edin (Bkz. "Tasfiye uyarıları").
- Yıkama tabanını tekrar yerleştirin.

Not

Kullanılmış filtre kartuşunu mineral yağ içeren atıklara yönelik yerel düzenlemelere uygun şekilde tasfiye edin.

Filtre kartuşu sadece hafif kirlenmişse, değiştirme aralığı 2 aya uzatılabilir.

Her yıl

⚠ Tehlike

Isıtma elemanında yanma tehlikesi.

Elektrik çarpma tehlikesi.

Cihazdaki çalışmalardan önce her zaman elektrik fişini çekin.

- Sadece PC 100 M2 BIO'da: Emniyet pimlerini yıkama haznesi çıkartılmadan önce çekerek sökün.
- Yıkama haznesini kaldırın ve yana çevirin.
- Temizlik sıvısı üzerinde yüzen parçacıkları alın.
- Temizlik sıvısını uygun bir hazneye pompalayın.
- Yağ temizlik sıvısı üzerinde yüzüyorsa, yağ pompadan dışarı çıkınca, pompalayıp boşaltma işlemini durdurun. Yağı

elle alın ve yerel talimatlara uygun şekilde tasfiye edin.

- Depoyu ve pompayı suyla yıkayın.
 - Hortum hatlarının durumunu kontrol edin.
 - Yıkama haznesini tekrar yerine oturtun.
- sadece PC 100 M1 BIO'da:

Dikkat

Isıtma elemanına temas nedeniyle depodaki hortum hatlarının hasar tehlikesi. Yıkama haznesini, pompa depoda temizlik aletlerinin kesme vanaları ile aynı tarafta bulunacak şekilde oturtun.

- Sadece PC 100 M2 BIO'da: Emniyet pimlerini tekrar yerleştirin.
- Yıkama tabanını çıkartın.
- Filtre kartuşunu çıkartın.
- Yeni filtre kartuşunu yerleştirin.
- Eski filtre kartuşunu yeni filtre kartuşunun üstüne tutun ve bükerek kartuşun suyunu sıkın.
- Eski filtre kartuşunu lütfen özel atıklar yerel düzenlemelerine uygun şekilde tasfiye edin (Bkz. "Tasfiye uyarıları").
- Yıkama tabanını tekrar yerleştirin.
- Temizlik sıvısını cihaza geri dökün.
- Kontrol lambası yanarsa, 20 litre RM PC-BIO temizlik sıvısını yıkama haznesine dökün.

Bakım sözleşmesi

Yetkili Kärcher satış ofisi ile cihaz için bir bakım sözleşmesi yapılabilir.

Tasfiye uyarıları

Filtre kartuşu ve temizlik sıvısı için aşağıdaki AB atık kuralları geçerlidir:

Filtre kartuşu	130899, Yağ atıkları
RM PC-BIO 10 RM PC-BIO 20	070601, Temizlik maddelerinin kullanımından elde edilen su içeren yıkama sıvıları
RM Mikroorganizma süspansiyonu	161002, Dizinde aksi belirtilmediği sürece su içeren sıvı atıklar

Arızalarda yardım

Arızanın giderilememesi durumunda, cihaz müşteri hizmetleri tarafından kontrol edilmelidir.

Arıza	Olası nedeni	Arızanın giderilmesi	Kimin tarafından
Cihaz çalışmıyor	Cihazda gerilim yok.	Elektrik şebekesini kontrol edin.	Elektrik teknisyeni
Temizlik sonucu kötü	Mikroorganizmalar zarar gördü.	Filtre kartuşunu yenileyin. Bir şişe RM mikroorganizma süspansiyonunu cihaza dökün.	Kullanıcı
	Temizlik sıvısı tükendi.	Temizlik sıvısı ve filtre kartuşunu yenileyin.	Kullanıcı
Yüksek oranda temizlik sıvısı tüketimi (ayda 20 litreden fazla)	Temizlenmiş parçalara temizlik çözeltisi yapışıyor.	Temizlenmiş parçaları damlatma yöntemiyle temizleyin.	Kullanıcı
	Temizlik bezleri temizlik sıvısı emiyor.	Temizlik için küçük temizlik bezleri kullanın.	Kullanıcı
	Cihaz sızdırıyor.	Depoya sızdırmazlık kontrolü yapın.	Kullanıcı
	Depo ve yıkama haznesi arasında boşluk.	Yıkama haznesini doğru şekilde depoya oturtun, gerekirse depo ve yıkama haznesi arasındaki contayı değiştirin.	Kullanıcı
Düşük temizlik maddesi akışı ya da temizlik maddesi akmıyor	Kesme vanası kapalı.	Kesme vanasını açın.	Kullanıcı
	Pompanın çalışma süresi doldu ("Puma" LED'i yanıp sönüyor).	"Pompa AÇIK/KAPALI" düğmesini "OFF/0" konumuna ve daha sonra tekrar "ON" konumuna getirin.	Kullanıcı
	Depoda çok az temizlik sıvısı.	"Temizlik sıvısı ekleme" kontrol lambası sönene kadar temizlik sıvısı ekleyin.	Kullanıcı
	Depodaki filtre tıkanı.	Yıkama haznesini çıkartın ve filtreyi temizleyin.	Kullanıcı
	Hortum tıkanı ya da sızdırıyor.	Pompadan yıkama fırçasına ve yıkama vanasına giden hortum hattına tıkanma ve sızdırmazlık kontrolü yapın.	Kullanıcı
	Pompa arızalı ("Pump" LED'i yanmasına rağmen pompa çalışmıyor).	Pompayı değiştirin.	Müşteri hizmeti

Arıza	Olası nedeni	Arızanın giderilmesi	Kimin tarafından
Temizlik sıvısı dışarı akıyor.	Küçük parça ve talaş süzgeci tıkanı.	Süzgeci temizleyin.	Kullanıcı
	Filtre kartuşu tıkanı.	Filtre kartuşunu yenileyin. Büyük kir miktarlarında çok katlı filtre kartuşu kullanın ve her hafta bir elyaf katmanını çıkarın.	Kullanıcı
	Yıkama tablasındaki taşma delikleri tıkanı.	Taşma deliklerini temizleyin.	Kullanıcı
Yeterli sıvı seviyesi olmasına rağmen "Temizlik sıvısı ekleme" kontrol lambası yanıyor	Doluluk seviyesi sensörü arızalı.	Arızalı doluluk seviyesi sensörü müşteri hizmetleri tarafından değiştirilmelidir.	Kullanıcı
Sistemde çok fazla yağ var	Tasfiye amaçlı yağ cihaza döküldü.	Yağı alın ve tasfiye edin. Gerekirse temizlik sıvısını değiştirin ve cihazı temizleyin (Bkz. "Temizlik ve Bakım / Her yıl" bölümü, fakat yeni temizlik çözeltisi kullanın).	Kullanıcı
	Gerilim beslemesi geceleri kapalı.		
	Mikroorganizmalar zarar gördü.	Filtre kartuşunu yenileyin. Bir şişe RM mikroorganizma süspansiyonunu cihaza dökün.	Kullanıcı
	Depoda çok az temizlik sıvısı. Bunun sonucunda ısıtma elemanı devre dışı kaldı.	"Temizlik sıvısı ekleme" kontrol lambası sönene kadar temizlik sıvısı ekleyin.	Kullanıcı
	Isıtma elemanı arızalı.	Temizlik sıvısının sıcaklığını kontrol edin, gerekirse arızalı ısıtma elemanını müşteri hizmetlerine değiştirin.	Kullanıcı
Temizlik sıvısının sıcaklığı çok düşük	Depoda çok az temizlik sıvısı. Bunun sonucunda ısıtma elemanı devre dışı kaldı.	"Temizlik sıvısı ekleme" kontrol lambası sönene kadar temizlik sıvısı ekleyin.	Kullanıcı

Teknik bilgiler

		PC 100 M1 BIO	PC 100 M2 BIO
Elektrik bağlantısı			
Elektrik türü	V/~/Hz	220...240/1~/50/60	
Bağlantı gücü	kW	1,0	
Elektrik sigortası	A	16	
Performans değerleri			
Isıtıcı performansı	kW	1	
Çalışma basıncı	MPa (bar)	0,03 (0,3)	
Besleme miktarı	l/saat (l/ dakika)	900 (15)	
Temizleme sıcaklığı	°C	38	
Sıcaklık, maks.	°C	46	
Kap içeriği	l	80	
Taşıma kapasitesi	kg	100	
Ses emisyonu			
Ses şiddeti seviyesi (EN 60704-1)	dB(A)	<70	
Ses şiddeti seviyesi (EN 60704-1)	dB(A)	73	
Cihaz titreşimleri (toplam titreşim değeri ISO 5349)			
Yıkama fırçası	m/s ²	0,0	
Ölçüler ve ağırlıklar			
Yükseklik	mm	1003	1067
Genişlik	mm	978	1181
Derinlik	mm	737	952
Çalışma yüzeyi	mm	660 x 420	1041 x 660
Boş ağırlık	kg	33	44

Aksesuar

Tanımlama	Parça No.
Temizlik sıvısı RM PC-BIO 10, 20 l, Standart	6.295-260.0
Temizlik sıvısı RM PC-BIO 20, 20 l, Bakır, alüminyum... gibi hassas metaller için	6.295-261.0
RM Mikroorganizma süspansiyonu, tekrar çalıştırma için	6.295-262.0

Filtre kartuşu	6.626-041.0
Filtre kartuşu, çok katlı	6.626-042.0
Yıkama fırçası, normal besleme hattı	6.626-038.0
Yıkama fırçası, uzun besleme hattı	6.626-039.0
Yıkama fırçası, açılı	6.626-040.0
Makaralı araba	6.626-043.0

Yedek parçalar

- Sadece üretici tarafından onaylanmış aksesuar ve yedek parçalar kullanılmalıdır. Orijinal aksesuar ve orijinal yedek parçalar, cihazın güvenli ve arızasız bir biçimde çalışmasının güvencesidir.
- En sık kullanılan yedek parça çeşitlerini kullanım kılavuzunun sonunda bulabilirsiniz.
- Yedek parçalar hakkında diğer bilgileri, www.kaercher.com adresindeki Servis bölümünden alabilirsiniz.

Garanti

Her ülkede yetkili distribütörümüz tarafından verilmiş garanti şartları geçerlidir. Garanti süresi içinde cihazınızda oluşan muhtemel hasarları, arızanın kaynağı üretim veya malzeme hatası olduğu sürece ücretsiz olarak karşılıyoruz. Garanti hakkınızdan yararlanmanızı gerektiren bir durum olduğu zaman, ilgili faturanız ile birlikte satıcınıza veya size en yakın yetkili servisimize başvurunuz.

AB uygunluk bildirisi

İşbu belge ile aşağıda tanımlanan makinenin konsepti ve tasarımı ve tarafımızdan piyasaya sürülen modeliyle AB yönetmeliklerinin temel teşkil eden ilgili güvenlik ve sağlık yükümlülüklerine uygun olduğunu bildiririz. Onayımız olmadan cihazda herhangi bir değişiklik yapılması durumunda bu beyan geçerliliğini yitirir.

Ürün: Sulu çözümlerle temizleme sistemi

Tip: 1.626-xxx

İlgili AB yönetmelikleri

2006/42/EG (+2009/127/EG)

2004/108/EG

Kullanılmış olan uyumlu standartlar

EN 55014-1: 2006+A1: 2009+A2: 2011

EN 55014-2: 1997+A1: 2001+A2: 2008

EN 12921-1

EN 12921-2

EN 60335-1

EN 61000-3-2: 2006+A1: 2009+A2: 2009

EN 61000-3-3: 2008

Kullanılmış ulusal standartlar

-

İmzası bulunanlar, işletme yönetimi adına ve işletme yönetimi tarafından verilen vekaletle dayanarak işlem yapar.



H. Jenner
CEO



S. Reiser
Head of Approbation

Dokümantasyon yetkilisi:

S. Reiser

Alfred Kärcher GmbH & Co. KG

Alfred-Kärcher-Str. 28 - 40

71364 Winnenden (Germany)

Tel.: +49 7195 14-0

Faks: +49 7195 14-2212

Winnenden, 2011/04/01



Перед первым применением вашего прибора прочитайте эту оригинальную инструкцию по эксплуатации, после этого действуйте соответственно и сохраните ее для дальнейшего пользования или для следующего владельца.

При повреждениях, полученных во время транспортировки, немедленно свяжитесь с продавцом.

Оглавление

Охрана окружающей среды	RU	.. 1
Использование по назначению	RU	.. 1
Назначение	RU	.. 2
Указания по технике безопасности	RU	.. 2
Элементы прибора	RU	.. 5
Ввод в эксплуатацию	RU	.. 6
Управление	RU	.. 4
Окончание работы	RU	.. 7
Транспортировка	RU	.. 7
Хранение	RU	.. 7
Повторный запуск	RU	.. 7
Уход и техническое обслуживание	RU	.. 7
Указания по утилизации	RU	.. 8
Помощь в случае неполадок	RU	.. 9
Технические данные	RU	.. 11
Принадлежности	RU	.. 11
Запасные части	RU	.. 12
Гарантия	RU	.. 12
Заявление о соответствии ЕС	RU	.. 12

Охрана окружающей среды



Упаковочные материалы пригодны для вторичной переработки. Пожалуйста, не выбрасывайте упаковку вместе с бытовыми отходами, а сдайте ее в один из пунктов приема вторичного сырья.



Старые приборы содержат ценные перерабатываемые материалы, подлежащие передаче в пункты приемки вторичного сырья. Аккумуляторы, масло и иные подобные материалы не должны попадать в окружающую среду. Поэтому утилизируйте старые приборы через соответствующие системы приемки отходов.

Пожалуйста, не допускайте попадания моторного масла, мазута, дизельного топлива и бензина в окружающую среду. Пожалуйста, охраняйте почву и утилизируйте отработанное масло, не нанося ущерба окружающей среде.

Пожалуйста, утилизируйте использованный фильтровальный холст и чистящую жидкость согласно местным предписаниям относительно особых отходов (см. "Указания по утилизации").

Инструкции по применению компонентов (REACH)

Актуальные сведения о компонентах приведены на веб-узле по следующему адресу:

www.kaercher.com/REACH

Использование по назначению

Эта установка предназначена для мойки ручную деталей весом максимум 100 кг на предприятиях металлообрабатывающей промышленности и ремонтных предприятиях.

- Для работы согласно предписаниям следует применять предложенную для данного устройства чистящую жидкость RM PC-BIO и относящиеся к нему микробные фильтровальные холсты.

- Применение других чистящих жидкостей отрицательно сказывается или препятствует биологическому разложению загрязнений в виде твердых жиров и жидких масел.
- Нельзя заливать растворители, горючие или взрывоопасные жидкости.
- Прибор должен устанавливаться на горизонтальной, устойчивой, водонепроницаемой поверхности.
- Прибор не предназначен для утилизации отработанного масла. Если в устройство попадет большое количество масла, бензина, трансмиссионного масла, антифриза или подобных веществ, то будет затруднено разложение микробами жира-/масел.
- Устройство не предусмотрено для очистки малярного инструмента.
- Прибор не пригоден для использования во взрывоопасной среде.

Пожалуйста, не допускайте попадания сточных вод, содержащих минеральные масла, в почву, водоемы или канализацию.

Пожалуйста, утилизируйте отработанный фильтровальный холст согласно местным предписаниям относительно отходов, содержащих минеральные масла.

Рабочее место

При эксплуатации прибора оператор должен находиться у передней стороны прибора.

Назначение

Чистящая жидкость в резервуаре нагревается с помощью нагревательного элемента и подается насосом к инструментам чистки. Они управляются соответствующими запорными кранами. Твердые частицы загрязнений задерживаются в сите дна мойки или находящимся под ним фильтровальном холсте.

Жировые и масляные загрязнения промываются в емкости и разлагаются там микробами до углекислого газа. Микробы сначала содержатся в фильтровальном холсте и переносятся в емкость чистящей жидкостью. Чтобы микробы могли оптимально работать, чистящую жидкость в емкости нужно подогреть.

Указания по технике безопасности

- Перед вводом аппарата в эксплуатацию следует ознакомиться с руководством по эксплуатации данного аппарата и, в особенности, обратить внимание на указания по технике безопасности.
- Предупредительные и указательные таблички, прикрепленные к прибору, содержат важную информацию, необходимую для безопасной эксплуатации прибора.
- Наряду с указаниями по технике безопасности, содержащимися в руководстве по эксплуатации, необходимо также соблюдать общие положения законодательства по технике безопасности и предотвращению несчастных случаев.

Символы в руководстве по эксплуатации

Опасность

Для непосредственно грозящей опасности, которая приводит к тяжелым увечьям или к смерти.

Предупреждение

Для возможной потенциально опасной ситуации, которая может привести к тяжелым увечьям или к смерти.

Внимание!

Для возможной потенциально опасной ситуации, которая может привести к легким травмам или повлечь материальный ущерб.

Символы на приборе

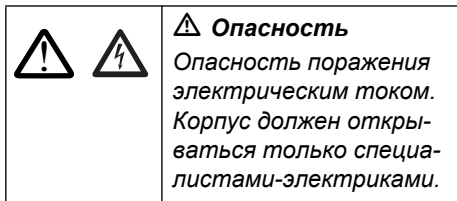

Подключение к источнику тока

⚠ Опасность

Опасность получения травм от электрического тока.

Прибор следует включать только в сеть переменного тока.

Прибор можно подключать только к элементу электроподключения, исполненному электромонтером в соответствии со стандартом Международной электротехнической комиссии (МЭК) IEC 60364.

Напряжение, указанные в заводской табличке, должны соответствовать напряжению в розетке.

Прибор обязательно должен быть подключен к электрической сети при помощи штекера. Запрещается неразъемное соединение с сетью питания. Штекер предназначен для отключения от сети.

Перед началом работы с прибором проверять сетевой шнур и штепсельную вилку на повреждения. Поврежденный сетевой шнур должен быть незамедлительно заменен уполномоченной службой сервисного обслуживания/специалистом-электриком.

- Рекомендуется подключать данное устройство только к штепсельной розетке, имеющей защитный выключатель, рассчитанный на аварийный ток 30 мА.
- Необходимо использовать кабель сетевого питания, рекомендованный изготовителем прибора, это также относится и к замене кабеля. Типы см. в списке запчастей.

- Никогда не прикасаться к штепсельной вилке влажными руками.
- Необходимо следить за тем, чтобы сетевой шнур и удлинители не были повреждены путем переезда через них, сдавливания, растяжения и т.п. Защитите кабель от перегрева, воздействия масла или повреждения острыми предметами.
- Кабель удлинителя должен иметь поперечное сечение, указанное в электрической схеме, и брызгозащитное исполнение. Место соединения не должно находиться в воде.
- При замене соединительных элементов на кабеле сетевого питания или удлинителе должна обеспечиваться брызгозащита и механическая прочность.

Параметры для подключения указаны на заводской табличке и в разделе "Технические данные".

Использование

- Перед началом работы аппарат и рабочие приспособления следует проверить на их надлежащее состояние и их соответствие требованиям безопасности. Если состояние прибора не является безупречным, использовать его не разрешается.
- При использовании устройства в опасных зонах (например, на автозаправочных станциях) следует соблюдать соответствующие правила техники безопасности. Эксплуатация устройства во взрывоопасных зонах запрещается.
- *Прибор необходимо размещать на устойчивом основании.*
- Все токопроводящие элементы в рабочей зоне должны быть защищены от попадания струи воды.
- Для защиты от струй воды следует надевать специальную защитную одежду, в частности, защитные очки и рукавицы.

- Запрещается очищать асбестосодержащие и прочие материалы, которые содержат вредные для здоровья вещества.
- Разрешается использовать только те чистящие средства, которые получили одобрение со стороны производителя аппарата.
- При попадании чистящей жидкости в глаза их следует сразу же тщательно промыть водой, а при проглатывании необходимо незамедлительно обратиться к врачу.
- Для защиты от чистящей жидкости следует надевать специальную защитную одежду, в частности, защитные очки и перчатки.
- Проведением ремонтных работ разрешается заниматься только авторизованным сервисным центрам, или специалистами в этой сфере, которые ознакомлены с соответствующими предписаниями правил техники безопасности.
- Передвижные устройства промышленного использования подлежат проверке безопасности эксплуатации согласно требованиям BGV A3.

Управление

- Обслуживающее лицо обязано использовать устройство в соответствии с назначением. Обслуживающее лицо должно учитывать местные особенности и при работе с устройством следить за третьими лицами, находящимися поблизости..
- Работать с устройством разрешается исключительно лицам, которые прошли инструктаж по эксплуатации или подтвердили свою квалификацию по обслуживанию и на которых возложено использование прибора. Эксплуатация устройства детьми или несовершеннолетними запрещается.
- Запрещается оставлять без присмотра устройство с работающим двигателем.

Транспортировка

При транспортировке устройство следует опорожнить и вывести из эксплуатации.

Техническое обслуживание

- Перед проведением очистки и ремонта устройства или заменой деталей устройство следует выключить. В устройствах, работающих от сети, следует вынуть из розетки сетевой штекерный разъем.

Принадлежности и запасные детали

Разрешается использовать исключительно те принадлежности и запасные детали, использование которых было одобрено изготовителем. Использование оригинальных принадлежностей и оригинальных запасных деталей гарантирует Вам надежную работу прибора.

Элементы прибора

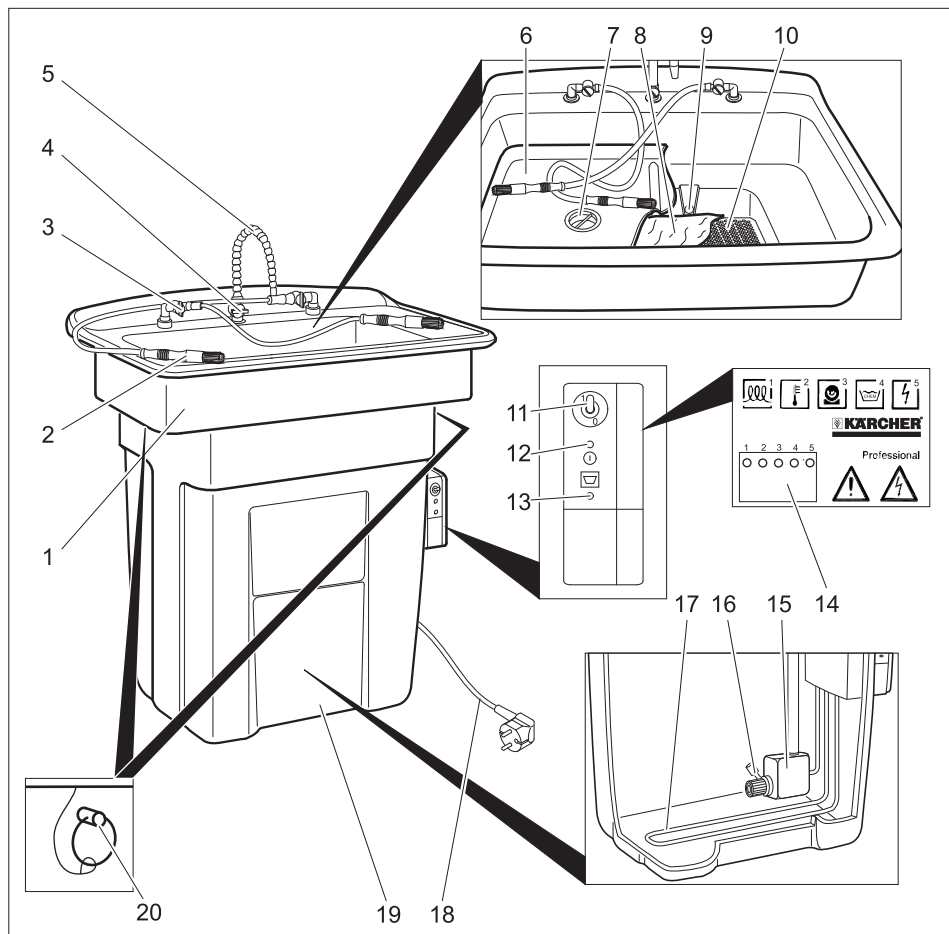

- | | | | |
|----|---|----|--|
| 1 | Мойка | 12 | Контрольный индикатор „Включено напряжение“ |
| 2 | Моечная кисть | 13 | Контрольный индикатор „Долить чистящую жидкость“ |
| 3 | Запорный кран для моечной кисти | 14 | Светодиоды |
| 4 | Запорный кран для промывочного устройства | 15 | Насос |
| 5 | Промывочное устройство | 16 | Фильтр |
| 6 | Промывочное днище | 17 | Нагревательный элемент |
| 7 | Сито для отбора мелких частиц и опилок | 18 | Сетевой шнур со штепсельной вилкой |
| 8 | Фильтровальный холст с микробаами | 19 | Баки |
| 9 | Переливное отверстие | 20 | Предохранительный штифт (только РС 100 М2 ВЮ) |
| 10 | Сетчатое днище | | |
| 11 | Переключатель "Насос ВКЛ/ВЫКЛ" | | |

Светодиоды

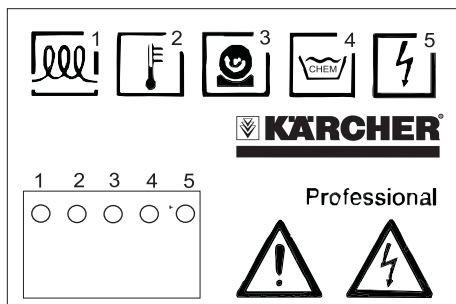

- 1 л Нагрев включен.
0: Нагрев выключен
- 2 Температура слишком высокая
- - - - Температура в пределах нормы
- - - - Температура слишком низкая
..... Измерение температуры неисправно
- 3 л Насос включен
0: Насос выключен
. . . . Время истекло, насос выключить и снова включить
- 4 л Уровень заполнения в пределах нормы
0: Уровень заполнения слишком низкий.
- 5 Напряжение в пределах нормы

Ввод в эксплуатацию

- ➔ На месте использования установить устройство горизонтально.
- ➔ Снимите промывочное днище и сетчатое днище, подняв его вверх.
- ➔ Распаковать сетчатое днище и установить на отверстие в мойке
- ➔ Распаковать фильтровальный холст и уложить его белой стороной на сетчатое днище.
- ➔ Вложить промывочное днище в мойку.
- ➔ Медленно влить 80 л чистящей жидкости RM PC-BIO в мойку.

Внимание!

Заливка иных, чем RM PC-BIO, чистящих растворов, приводит к деактивации микробов, создадутся помехи разложению жировых и масляных загрязнений. Не лить в устройство воду, моющие средства, бензин для чистки, керосин, отбеливатели или дезинфицирующие средства.

- ➔ Вставить сетевую штепсельную вилку в розетку.

Параметры подключения указаны на заводской табличке и в разделе "Технические данные".

Для того, чтобы температура воды достигла приблизительно 38 °С, устройству нужно приблизительно 1 час.

Управление

Мойка осуществляется вручную при помощи чистящих инструментов.

- ➔ Оденьте защитные перчатки и защитные очки.
- ➔ Детали, подлежащие очистке (максимально 100 кг), положить на промывочное днище.
- ➔ Переключатель "Насос ВКЛ/ВЫКЛ" установить на "1/ВКЛ".
- ➔ Открыть запорный кран необходимого мощного инструмента.

Указание

Возможно одновременное использование нескольких инструментов.

- ➔ Очистить детали.

После завершения очистки:

- ➔ Переключатель "Насос ВКЛ/ВЫКЛ" установить на "ВЫКЛ/0".

Указание

Насос по истечении 10 минут отключается автоматически. Для повторного включения на короткое время выключить и снова включить переключатель "Насос ВКЛ/ВЫКЛ".

По окончании мойки насос выключить, тем самым вы избежите ненужных потерь чистящей жидкости из-за испарения.

⚠ Предупреждение

Если при исчезновении питающего напряжения устройство остается включенным, то при возобновлении подачи питающего напряжения насос снова начинает работать. При исчезновении питающего напряжения переключатель "Насос ВКЛ/ВЫКЛ" установить на "ВЫКЛ/0".

Окончание работы

- ➔ Переключатель "Насос ВКЛ/ВЫКЛ" установить на "ВЫКЛ/0".

Указание

Чтобы достичь производительности разложения микробами в чистящей жидкости, ее следует длительное время удерживать при температуре 38 °С. Поэтому необходимо поддерживать подачу питающего напряжения на устройство, если это возможно, и в период перерывов в работе (например, в ночное время, в выходные дни или во время отпусков).

Транспортировка

- ➔ При транспортировке устройство следует опорожнить и вывести из эксплуатации.
- ➔ При перевозке аппарата в транспортных средствах следует учитывать действующие местные государственные нормы, направленные на защиту от скольжения и опрокидывания.

Внимание!

Опасность получения травм и повреждений! При транспортировке следует обратить внимание на вес устройства.

Хранение

Внимание!

Опасность получения травм и повреждений! При хранении следует обратить внимание на вес устройства.

Повторный запуск

Если подача питания прерывается на длительное время, в чистящую жидкость необходимо добавить новые микробы.

- ➔ Заменить фильтровальный холст (см. главу "Уход и техническое обслуживание /ежемесячно")
- ➔ Если перерыв длился несколько недель, дополнительно влейте в устройство бутылку микробной суспензии RM .

Уход и техническое обслуживание

Ежедневно

- ➔ Проверьте, не горит ли индикатор "Долить чистящую жидкость". Если индикатор горит, влить 20 л чистящей жидкости RM PC-BIO в мойку.

Указание

Резервуар не переполнять. Максимальный уровень заполнения достигнут тогда, когда контрольная лампа „Долить моющую жидкость“ погасла.

Если горит индикатор "Долить чистящую жидкость", то затем отключается нагрев чистящей жидкости.

Разлагающая производительность микробов падает.

- ➔ Очистить сито для отбора мелких частиц и опилок.

Ежемесячно

- ➔ Вынуть промывочное днище..
- ➔ Вынуть фильтровальный холст.
- ➔ Вложить новый фильтровальный холст.
- ➔ Удерживать старый фильтровальный холст над новым и выжать его
- ➔ Утилизируйте использованный фильтровальный холст согласно местным предписаниям относительно

но особых отходов (см. "Указания по утилизации").

→ Снова установите промывочное днище.

Указание

Утилизируйте отработанный фильтровальный холст согласно местным предписаниям относительно отходов, содержащих минеральные масла.

Если фильтровальный холст загрязнен в небольшой степени, промежуток между заменами можно увеличить на 2 месяца.

Ежегодно

⚠ Опасность

Относительно нагревательного элемента существует опасность ожога. Опасность поражения током.

Перед проведением каких-либо работ над прибором следует сначала вытащить штепсельную вилку из розетки.

→ Только при PC 100 M2 BIO: Перед снятием раковины необходимо извлечь предохранительные штифты.

→ Мойку приподнять и повернуть сторону.

→ Снять плавающие на поверхности очистительной жидкости частицы.

→ Откачать очистительную жидкость в соответствующую емкость.

→ Если на поверхности очистительной жидкости плавает масло, закончить откачку, если из насоса идет масло. Масло убрать вручную и утилизировать в соответствии с местными предписаниями.

→ Прополоскать емкость и насос водой.

→ Проверить состояние шлангопроводов.

→ Снова установите мойку.

Только для PC 100 M1 BIO:

Внимание!

В случае соприкосновения шлангопроводов в емкости с нагревательным элементом возникает опасность их

повреждения. Установите мойку таким образом, чтобы насос в емкости находился на той же самой стороне, что и запорные краны очищающих инструментов.

→ Только при PC 100 M2 BIO: Снова установить предохранительные штифты.

→ Вынуть промывочное днище.

→ Вынуть фильтровальный холст.

→ Вложить новый фильтровальный холст.

→ Удерживать старый фильтровальный холст над новым и выжать его

→ Утилизируйте использованный фильтровальный холст согласно местным предписаниям относительно особых отходов (см. "Указания по утилизации").

→ Снова установите промывочное днище.

→ Вылить чистящую жидкость назад в прибор.

→ Если индикатор горит, влить 20 л чистой жидкости RM PC-BIO в мойку.

Договор о техническом обслуживании

С отделом сбыта фирмы Karcher можно заключить договор на техническое обслуживание устройства.

Указания по утилизации.

Для фильтровального холста и чистящей жидкости имеют силу следующие коды отходов ЕС:

Фильтровальный холст	130899Ю, отходы масла a.n.g.
RM PC-BIO 10 RM PC-BIO 20	070601, водные моющие жидкости из сферы применения чистящих средств
Микробная суспензия RM	161002, водные жидкие отходы, не введенные в другом месте в перечень

Помощь в случае неполадок

Если неисправность не удается устранить, прибор необходимо отправить на проверку в сервисную службу.

Неполадка	Возможная причина	Способ устранения	кем
Устройство не работает	На устройство не подано напряжение.	Проверить электрическую сеть.	Электрик
Результат очистки неудовлетворительный.	Микробы уничтожены.	Заменить фильтровальный холст. Влить бутылку микросуспензии RM в прибор.	Оператор
	Использована вся чистящая жидкость.	Заменить чистящую жидкость и фильтровальный холст.	Оператор
Высокое потребление чистящей жидкости (более 20 л в месяц)	К очищенным деталям липнет чистящий раствор.	Дать очищенным деталям стечь..	Оператор
	Тряпки впитывают чистящую жидкость.	Не использовать для мойки тряпки.	Оператор
	Устройство негерметично.	Проверить емкость на герметичность.	Оператор
	Щель между емкостью и мойкой.	Правильно установить мойку на емкости, при необходимости заменить уплотнение между емкостью и мойкой.	Оператор
Поток чистящего средства мал или отсутствует	Закрит запорный кран.	Открыть запорный кран.	Оператор
	Закончился период эксплуатации насоса (мигает светодиодный индикатор "Pump/Насос").	Переключатель "Насос ВКЛ/ВЫКЛ" установить на "ВЫКЛ", а затем снова на "ВКЛ".	Оператор
	Слишком мало чистящей жидкости в емкости.	Доливать чистящую жидкость, пока не погаснет индикатор "Долить чистящую жидкость".	Оператор
	Засорился фильтр в емкости.	Снять мойку и прочистить фильтр.	Оператор
	Забился или негерметичен шланг.	Проверить на предмет засорения и герметичность шлангопровод от насоса к моечной кисти или к крану промывки.	Оператор
	Неисправен насос (насос не работает несмотря на то, что горит светодиодный индикатор „Pump/Насос“).	Заменить насос.	Сервисная служба

Неполадка	Возможная причина	Способ устранения	кем
Не стекает чистящая жидкость.	Засорилось сито для отбора мелких частиц и щепок.	Очистить ситечко.	Оператор
	Засорился фильтровальный холст.	Заменить фильтровальный холст. Если загрязнений много, применяйте многослойный фильтровальный холст и каждую неделю снимайте слой текстильного материала.	Оператор
	Забились переливные отверстия в промывочном столе.	Очистить переливные отверстия.	Оператор
Контрольный индикатор „Доливать чистящую жидкость“ горит несмотря на достаточный уровень чистящей жидкости.	Датчик уровня заполнения неисправен.	Для замены неисправного датчика уровня заполнения обратиться в службу сервисного обслуживания.	Оператор
Много масла в системе	Масло для утилизации вылило в прибор.	Масло удалить и утилизировать.	Оператор
	Подача питающего напряжения ночью прекращается.	Возможно заменить чистящую жидкость и очистить устройство (см. "Уход и техническое обслуживание / ежегодно", но все же применять новую чистящую жидкость).	
	Микробы уничтожены.	Заменить фильтровальный холст. Влить бутылку микросуспензии RM в прибор.	Оператор
	Слишком мало чистящей жидкости в емкости. Вследствие этого деактивируется нагревательный элемент.	Доливать чистящую жидкость, пока не погаснет индикатор "Доливать чистящую жидкость".	Оператор
	Неисправен нагревательный элемент.	Проверить температуру чистящей жидкости, возможно заменить в сервисной службе нагревательный элемент.	Оператор
Слишком низка температура чистящей жидкости.	Слишком мало чистящей жидкости в емкости. Вследствие этого деактивируется нагревательный элемент.	Доливать чистящую жидкость, пока не погаснет индикатор "Доливать чистящую жидкость".	Оператор

Технические данные

		PC 100 M1 BIO	PC 100 M2 BIO
Электрические параметры			
Вид тока	В/~Гц	220...240/1~/50/60	
Потребляемая мощность	кВт	1,0	
Электрический предохранитель	А	16	
Данные о производительности			
Мощность нагрева	кВт	1	
Рабочее давление	МПа (бар)	0,03 (0,3)	
Производительность	л/ч (л/мин)	900 (15)	
Температура очистки	°С	38	
Температура, макс.	°С	46	
Емкость бака	л	80	
Допустимая нагрузка	кг	100	
Уровень шума			
Уровень шума (EN 60704-1)	дБ(А)	<70	
Уровень силы шума (EN 60704-1)	дБ(А)	73	
Вибрация прибора (общее значение колебаний, согласно ISO 5349)			
Моечная кисть	м/с ²	0,0	
Размеры и массы			
высота	мм	1003	1067
Ширина	мм	978	1181
Глубина	мм	737	952
Рабочая поверхность	мм	660 x 420	1041 x 660
Вес в порожнем состоянии	кг	33	44

Принадлежности

Обозначение	№ детали
Чистящая жидкость RM PC-BIO 10, 20 л, норма	6.295-260.0
Чистящая жидкость RM PC-BIO 20, 20 л, для восприимчивых металлов, таких, как медь, алюминий...	6.295-261.0
Микробная суспензия RM , для возобновления эксплуатации	6.295-262.0

Фильтровальный холст	6.626-041.0
фильтровальный холст, многослойный	6.626-042.0
Моечная кисть, нормальный подводящий трубопровод	6.626-038.0
Моечная кисть, длинный подводящий трубопровод	6.626-039.0
Моющая кисть, скошенная	6.626-040.0
Колесная тележка	6.626-043.0

Запасные части

- Разрешается использовать только те принадлежности и запасные части, использование которых было одобрено изготовителем. Использование оригинальных принадлежностей и запчастей гарантирует Вам надежную и бесперебойную работу прибора.
- Выбор наиболее часто необходимых запчастей вы найдете в конце инструкции по эксплуатации.
- Дальнейшую информацию о запчастях вы найдете на сайте www.kaercher.com в разделе Service.

Гарантия

В каждой стране действуют соответственно гарантийные условия, изданные уполномоченной организацией сбыта нашей продукции в данной стране. Возможные неисправности прибора в течение гарантийного срока мы устраняем бесплатно, если причина заключается в дефектах материалов или ошибках при изготовлении. В случае возникновения претензий в течение гарантийного срока просьба обращаться, имея при себе чек о покупке, в торговую организацию, продавшую вам прибор или в ближайшую уполномоченную службу сервисного обслуживания.

Заявление о соответствии ЕС

Настоящим мы заявляем, что нижеуказанный прибор по своей концепции и конструкции, а также в осуществленном и допущенном нами к продаже исполнении отвечает соответствующим основным требованиям по безопасности и здоровью согласно директивам ЕС. При внесении изменений, не согласованных с нами, данное заявление теряет свою силу.

Продукт Установака для очистки с помощью водных растворов
Тип: 1.626-xxx

Основные директивы ЕС
2006/42/ЕС (+2009/127/ЕС)
2004/108/ЕС

Примененные гармонизированные нормы

EN 55014–1: 2006+A1: 2009+A2: 2011
EN 55014–2: 1997+A1: 2001+A2: 2008
EN 12921-1
EN 12921-2
EN 60335–1
EN 61000–3–2: 2006+A1: 2009+A2: 2009
EN 61000–3–3: 2008

Примененные внутригосударственные нормы

-

Нижеподписавшиеся лица действуют по поручению и по доверенности руководства предприятия.

H. Jenner
CEO

S. Reiser
Head of Approval

уполномоченный по документации:
S. Reiser

Alfred Kaercher GmbH & Co. KG
Alfred-Kaercher-Str. 28 - 40
71364 Winnenden (Germany)
Тел.: +49 7195 14-0
Факс: +49 7195 14-2212

Winnenden, 2011/04/01



A készülék első használata előtt olvassa el ezt az eredeti használati utasítást, ez alapján járjon el és tartsa meg a későbbi használatra vagy a következő tulajdonos számára.

Szállítási sérülések esetén azonnal tájékoztassa a kereskedőt.

Tartalomjegyzék

Környezetvédelem	HU . . . 1
Rendeltetésszerű használat	HU . . . 1
Funkció	HU . . . 2
Biztonsági tanácsok	HU . . . 2
Készülék elemek	HU . . . 4
Üzembevétel	HU . . . 5
Használat	HU . . . 3
Üzemen kívül helyezés	HU . . . 6
Szállítás	HU . . . 6
A készülék tárolása	HU . . . 6
Újbóli üzembe helyezés	HU . . . 6
Ápolás és karbantartás	HU . . . 6
Eltávolítási tanácsok	HU . . . 7
Segítség üzemzavar esetén	HU . . . 8
Műszaki adatok	HU . . . 10
Tartozékok	HU . . . 10
Alkatrészek	HU . . . 11
Garancia	HU . . . 11
EK konformitási nyilatkozat	HU . . . 11

Környezetvédelem



A csomagolási anyagok újrahasznosíthatók. Kérjük, ne dobja a csomagolást a házi szemétkébe, hanem vigye el egy újrahasznosító helyre.



A használt készülékek értékes újrahasznosítható anyagokat tartalmaznak, amelyeket újrahasznosító helyen kell elhelyezni. Az elemeknek, olajnak és hasonló anyagoknak nem szabad a környezetbe kerülni. Ezért kérjük, a használt készülékeket megfelelő gyűjtőrendszeren keresztül távolítsa el.

Kérjük, a motorolajat, fűtőolajat és benzint ne hagyja a környezetbe jutni. Kérjük, óvja a padlózatot és a fáradt olajat környezetkímélő módon távolítsa el.

Kérem, a használt szűrőszivacsot és a tisztítószert a veszélyes hulladékokra vonatkozó helyi előírásoknak megfelelően távolítsa el (lásd „Eltávolítási tanácsok“).

Megjegyzések a tartalmazott anyagokkal kapcsolatban (REACH)

Aktuális információkat a tartalmazott anyagokkal kapcsolatosan a következő címen talál:

www.kaercher.com/REACH

Rendeltetésszerű használat

A készülék fémmegmunkálási iparban használt maximum 100 kg-os súlyú alkatrészek manuális tisztítására és üzembe helyezésére szolgál.

- A rendeltetésszerű működés érdekében az ezen készülék számára ajánlott RM PC-BIO tisztítófolyadékot és a hozzátartozó mikroba-szűrőszivacsot kell használni.
- Más tisztítófolyadékok használata befolyásolja vagy megakadályozza a zsír- és olajszenyvedések biológiai lebontását.
- Oldószert, éghető vagy robbanékony folyadékot nem szabad betölteni.
- A készüléket vízszintes, szilárd, vízzáró alapon kell felállítani.
- A készülék nem alkalmas fáradt olaj eltávolítására. Amennyiben nagyobb mennyiségű olaj, benzin, hajtómű olaj, fagyállószer vagy hasonló anyag jut a készülékbe, akkor ez megakadályozza a zsír-/olaj mikrobák általi lebontását.
- A készülék festő szerszámok tisztítására nem alkalmas.
- A készülék nem alkalmas robbanásveszélyes környezetben való üzemeltetésre.

Kérem, ásványolajat tartalmazó szennyvizet ne engedjen a talajba, vizekbe vagy a csatornába.

Kérem, a használt szűrőszivacsot az ásványolaj tartalmú hulladékok helyi előírásainak megfelelően távolítsa el.

Munkahely

A készülék használata esetén a kezelő a készülék első oldalánál áll.

Funkció

A tisztítófolyadékot a tartályban a fűtőelem melegíti fel és a szivattyú szállítja a tisztító szerszámokhoz. Ezeket a megfelelő zárócsapok által lehet vezérelni.

A szilárd szennyeződés darabkákat az öblítő betétben található szűrő vagy az alatta lévő szűrőszivacs fogja fel.

A zsír- és olajszenyeződéseket a tartályba öblíti és ott a mikrobák széndioxidá és vízzé bontják le.

A mikrobák az elején a szűrőszivacsban találhatóak és a tisztítófolyadék szállítja ezeket a tartályba. Azért, hogy a mikrobák optimálisan működjenek, a tartályban lévő tisztítófolyadéknak melegnek kell lennie.

Biztonsági tanácsok

- Az első használat előtt olvassa el a készülék üzemeltetési utasítását és legyen különös figyelemmel a biztonsági előírásokra.
- A készüléken elhelyezett figyelmeztető és tájékoztató táblák fontos tájékoztatást adnak a veszélytelen üzemeltetésről.
- Az üzemeltetési útmutatóban szereplő megjegyzések mellett a törvényhozó általános biztonsági- és baleset elhárítási előírásait is figyelembe kell venni.

Szimbólumok az üzemeltetési útmutatóban

Balesetveszély

Azonnal fenyegető veszély, amely súlyos testi sérüléshez vagy halálhoz vezet.



Figyelem!

Esetlegesen veszélyes helyzet, amely súlyos testi sérüléshez vagy halálhoz vezethet.

Vigyázat

Esetlegesen veszélyes helyzet, amely könnyű sérüléshez vagy kárhoz vezethet.

Szimbólumok a készüléken

 	 Balesetveszély <i>Sérülésveszély áramütés által. A burkolatot csak elektromos szakembernek szabad kinyitni.</i>
---	---

Áram csatlakozás

Balesetveszély

Áramütés veszélye.

A készüléket csak váltóáramra kösse be.

A készülék IEC 60364-nek megfelelő elektromos csatlakoztatását villanszerelővel kell elvégeztetni.

A típustáblán megadott feszültségnek meg kell egyeznie az áramforrás feszültségével.

A készüléket feltétlenül dugós kapcsolóval kell az áramhálózatra kapcsolni. Nem elválasztható összeköttetés az áramhálózattal tilos. A dugós kapcsoló a hálózati leválasztásra szolgál.

A hálózati kábel és a hálózati dugasz épségét minden használat előtt ellenőrizze. A sérült hálózati kábelt haladéktalanul ki kell cseréltetni egy jogosult ügyfélszolgálattal vagy elektromos szakemberrel.

- A készülékhez csak 30 mA hibaáramvédőkapcsolóval biztosított csatlakozóaljzathoz ajánlatos csatlakoztatni.
- Kizárólag a gyártó által előírt hálózati csatlakozóvezeték szabad használni; vonatkozik ez a vezeték cseréjére is. A típust lásd a tartozékok listában.
- A hálózati dugót soha ne fogja meg nedves kézzel.
- Ügyelni kell arra, nehogy járművel való áthajtás, összenyomódás, rángatás vagy hasonlók miatt megrongálódjon a

hálózati csatlakozóvezeték vagy a hosszabbítókábel. Biztosítani kell a kábel védelmét a hő, az olaj és élek éles szélek hatásával szemben.

- A hosszabbító kábelnek a kapcsolási tervben megadott keresztmetszettel kell rendelkeznie, és fröccsenővízzel szemben védettnek kell lennie. Az összeköttetés nem lehet vízben!
- A hálózati vagy hosszabbító kábel csatlakozóinak cseréjekor szavatolni kell a freccsenő víz elleni védelmet és a mechanikai szilárdságot.

A csatlakozási értékeket lásd a típus táblán/Műszaki adatoknál.

Alkalmazás

- A készülék és a munkaberendezés szabályszerű állapotát és üzembiztonságát használat előtt ellenőrizni kell. Ha a készülék állapota nem kifogástalan, akkor nem szabad használni.
- A készülék veszélyes területen (például benzinkútnál) történő használatakor figyelembe kell venni a megfelelő biztonsági előírásokat. Tilos a készüléket robbanásveszélyes helyiségekben működtetni.
- *A készüléket csak szilárd talajon szabad felállítani.*
- A munkazónában kizárólag vízsugárral szemben védett áramvezető alkatrészeket szabad használni.
- A fröccsenővízzel szembeni védelem érdekében megfelelő védőruházatot kell viselni, különösen is megfelelő védőszemüveget és védőkesztyűt.
- Azbeszt tartalmú és más olyan anyagokat, amelyek egészségkárosító anyagokat tartalmaznak nem szabad tisztítani.
- Csak olyan tisztítószerrel szabad használni, amelyeket a készülék gyártója jóváhagy.
- A véletlenül a szembe került tisztítószert azonnal ki kell mosni bő vízzel, lenyelés esetén pedig orvoshoz kell fordulni.

Használat

- A kezelőszemélynek a készüléket rendeltetésszerűen kell használnia. Figyelembe kell vennie a helyi adottságokat, és a készülékkel való munka közben figyelnie kell harmadik személyekre.
- A készüléket csak olyan személyek használhatják, akiket betanítottak annak kezelésére vagy igazolták ebbéli képességeiket, illetve kifejezetten megbízták őket a készülék használatával. A készüléket nem használhatják gyermekek vagy fiatalok.
- A készüléket semmiképpen sem szabad felügyelet nélkül hagyni, ameddig az üzemel.

Szállítás

Szállítás esetén a készüléket ki kell üríteni és le kell állítani.

Karbantartás

- A készülék tisztítását és karbantartását, illetve az alkatrészek cseréjét megelőzően a készüléket ki kell kapcsolni, a hálózatról működő készülékek esetében pedig ki kell húzni a hálózati csatlakozódugót.
- A tisztítófolyadékkal szembeni védelem érdekében megfelelő védőruházatot kell viselni, különösen is megfelelő védőszemüveget és védőkesztyűt.
- A javításokat kizárólag olyan engedéllyel rendelkező vevőszolgálati központok vagy az adott szakterületen jártas szakemberek végezhetik, akik tisztában vannak az összes fontos vonatkozó biztonsági előírással.
- Az iparban használatos, helyváltoztatásra képes készülékekre a BGV A3 szabvány szerinti biztonsági felülvizsgálatok érvényesek.

Tartozékok és pótalkatrészek

Csak olyan tartozékokat és alkatrészeket szabad használni, amelyeket a gyártó jóváhagyott. Az eredeti tartozékok és az eredeti alkatrészek biztosítják azt, hogy a készüléket biztonságosan és zavartalanul lehet üzemeltetni.

Készülék elemek

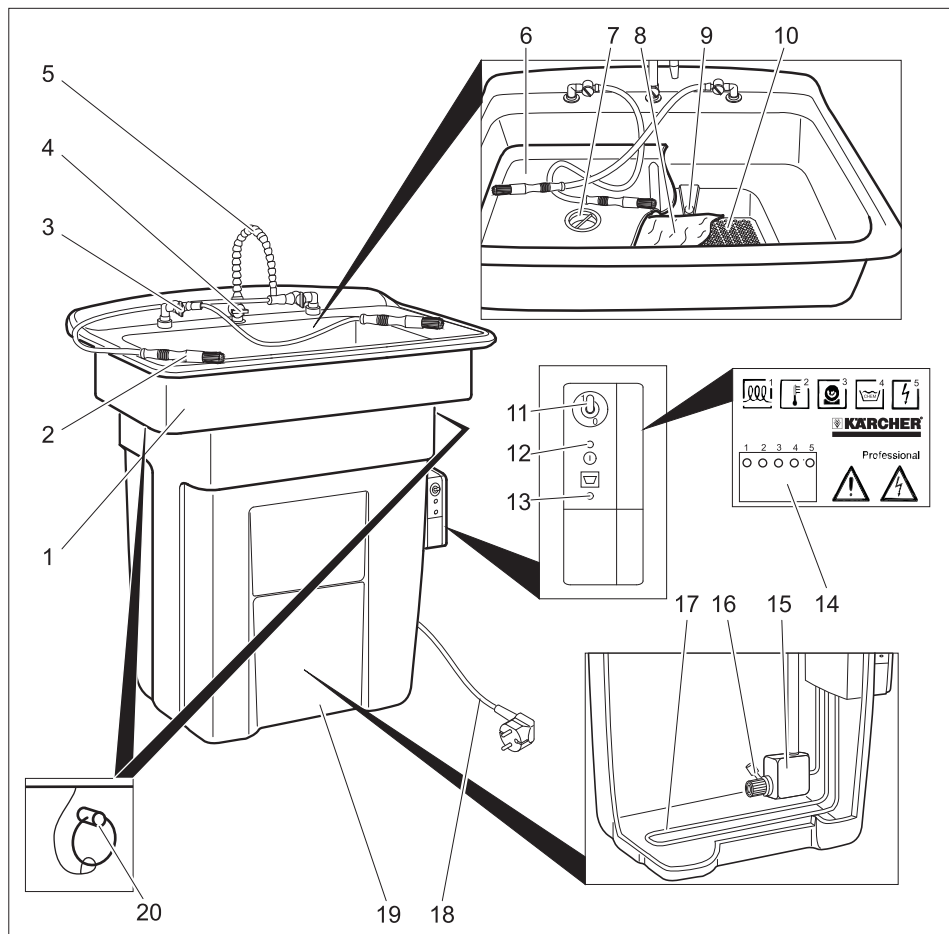

- | | |
|---------------------------------------|---|
| 1 Mosdó | 13 „Tisztítófolyadékot utántölteni“ jelző-
lámpa |
| 2 Mosóecset | 14 LED-ek |
| 3 Zárócsap a mosóecsethez | 15 Szivattyú |
| 4 Zárócsap az öblítő csaphoz | 16 Szűrő |
| 5 Öblítő csap | 17 Fűtőelem |
| 6 Öblítő betét | 18 Hálózati kábel hálózati csatlakozóval |
| 7 Kis alkatrész kosár és forgácsszűrő | 19 Tartály |
| 8 Szűrőszivacs mikrobákkal | 20 Biztosító pecék (csak PC 100 M2 BIO) |
| 9 Túlfolyó furat | |
| 10 Szűrő alja | |
| 11 „Szivattyú ON/OFF“ kapcsoló | |
| 12 Jelzőlámpa: „Hálózati feszültség“ | |

LED-ek

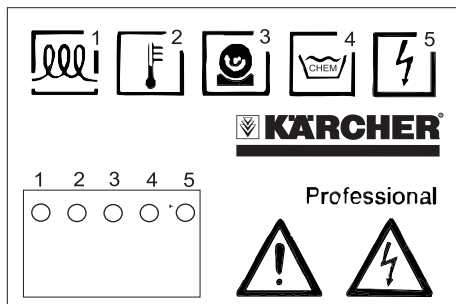

- 1 I: Fűtés be
0: Fűtés ki
- 2 A hőmérséklet túl magas
- - - - Hőmérséklet rendben
- - - - Hőmérséklet túl alacsony
..... A hőmérsékletmérés hibás
- 3 I: Szivattyú be van kapcsolva
0: Szivattyú ki van kapcsolva
. . . . Az idő lejárt, szivattyút ki- és ismét bekapcsolni
- 4 I: Feltöltési szint rendben
0: A feltöltési szint túl alacsony
- 5 Feszültség rendben

Üzembevétel

- ➔ A készüléket a felállítási helyen vízszintre állítani.
- ➔ Az öblítő betétet és a szűrő alját felfelé levenni.
- ➔ A szűrő alját kicsomagolni és a mosdóban lévő nyílásba helyezni
- ➔ A szűrőszivacsot kicsomagolni és a fehér oldallal felfelé a szűrő aljába helyezni.
- ➔ Az öblítő betétet a mosdóba helyezni.
- ➔ 80 liter RM PC-BIO tisztítófolyadékot lassan a mosdóba önteni.

Vigyázat

Az RM PC-BIO-tól eltérő tisztítófolyadék hozzáadása a mikrobák deaktiválását okozza, és így megzavarja a zsír- és olajszennyeződések lebontását. Ne töltsön a készülékbe vizet, oldószert, tisztítóbenzint,

petróleumot, fehérítőszer vagy fertőtlenítőszer.

- ➔ Dugja be a hálózati dugót a dugaljba. A csatlakozási értékeket lásd a Műszaki adatoknál és a Típus táblán. A készüléknek kb. 1 órára van szüksége, amíg a víz hőmérséklete eléri a kb. 38°C-ot.

Használat

A tisztítás a tisztítószerszámok segítségével manuálisan történik.

- ➔ Védőkesztyűt és védőszemüveget felvenni.
- ➔ A tisztítandó alkatrészeket (max. 100 kg) az öblítő betétre helyezni.
- ➔ A „Szivattyú ON/OFF” kapcsolót „1/ON” állásra kapcsolni.
- ➔ A kívánt tisztítószerszám zárócsapját kinyitni.

Megjegyzés

Több tisztítószerszám együttes használata lehetséges.

- ➔ Alkatrész tisztítása.

A tisztítás befejezése után:

- ➔ A „Szivattyú ON/OFF” kapcsolót „OFF/0” állásra kapcsolni.

Tudnivaló

A szivattyú 10 perc utánjárás után automatikusan lekapcsol. Ismételt üzembe helyezéshez a „Szivattyú ON/OFF” kapcsolóját röviden ki- és bekapcsolni.

A szivattyút a tisztítási munka befejezése után kikapcsolni, így megakadályozható a tisztítószert elpárolgása.

⚠ Figyelem!

Amennyiben a készülék a tápfeszültség kiesése esetén bekapcsolva marad, akkor a tápfeszültség helyreállása esetén a szivattyú ismételt üzembe lép. A tápfeszültség kiesése esetén a „Szivattyú ON/OFF” kapcsolót „Off/0” állásra kapcsolni.

Üzemen kívül helyezés

- A „Szivattyú ON/OFF“ kapcsolót „OFF/0“ állásra kapcsolni.

Tudnivaló

Azért, hogy a tisztítófolyadékban a mikrobák elérjék lebontási teljesítményüket, a tisztítófolyadékot folyamatosan kb. 38 °C-on kell tartani. Ezért kell, amennyiben lehetséges, a készülék tápfeszültségét az üzemi szünetek alatt (pl. éjszaka, hétvégén vagy szabadság alatt) is fenntartani.

Szállítás

- Szállítás esetén a készüléket ki kell üríteni és le kell állítani.
- Járművel történő szállítás esetén a készüléket az adott irányelveknek megfelelően kell csúsztatás és borulás ellen biztosítani.

Vigyázat

Sérülés- és rongálódásveszély! Szállítás esetén vegye figyelembe a készülék súlyát.

A készülék tárolása

Vigyázat

Sérülés- és rongálódásveszély! Tárolás esetén vegye figyelembe a készülék súlyát.

Újbóli üzembe helyezés

Ha az áramellátást hosszabb ideig megszakítják, akkor a tisztítófolyadékhoz új mikrobákat kell adni.

- Szűrőszivacs cseréje (lásd az „Ápolás és karbantartás/Havonta“ részt)
- Amennyiben a megszakítás több hétig tartott, akkor továbbá egy üveg RM mikroba szuszpenziót kell a készülékbe önteni.

Ápolás és karbantartás

Naponta

- Ellenőrizze, hogy a „Tisztítófolyadék utántöltése“ jelzőlámpa világít-e.

Ha a jelzőlámpa világít, akkor töltsön 20 liter RM PC-BIO tisztítófolyadékot a mosdóba.

Tudnivaló

A tartályt ne töltsen túl. A maximális töltési szintet akkor érte el, ha a „Tisztítófolyadék utántöltése“ jelzőlámpa kialszik.

Ha a „Tisztítófolyadék utántöltése“ jelzőlámpa világít, akkor a tisztítófolyadék fűtése kikapcsol. A mikrobák lebontási teljesítménye csökken.

- A kis alkatrész kosarat és a forgácsszűrőt tisztítani.

Havonta

- Az öblítő betétet kivenni.
- A szűrőszivacsot kivenni.
- Új szűrőszivacsot behelyezni.
- A használt szűrőszivacsot az új szűrőszivacs felett tartani és kicsavarni.
- A használt szűrőszivacsot a veszélyes hulladékokra vonatkozó helyi előírásoknak megfelelően távolítsa el (lásd „Eltávolítási tanácsok“).
- Az öblítő betétet ismét behelyezni.

Tudnivaló

A használt szűrőszivacsot az ásványolaj tartalmú hulladék helyi előírásainak megfelelően távolítsa el.

Amennyiben a szűrőszivacs csak enyhén szennyezett, akkor a csere időközét 2 hónapra ki lehet bővíteni.

Évente

⚠ Balesetveszély

Égési sérülésveszély a fűtőelemen.

Sérülésveszély áramütés által.

A készüléken történő munka előtt mindig húzza ki a hálózati dugót.

- Csak PC 100 M2 BIO esetén: A mosdó levétele előtt vegye ki a biztosító peckeket.
- A mosdót felemelni és oldalra fordítani.
- A tisztítófolyadékban úszó részecskéket leszűrni.
- A tisztítófolyadékot egy erre alkalmas tartályba szivattyúzni.

- Ha a tisztítófolyadék tetején olaj úszik, fejezze be a leszívást, ha olaj jön ki a szivattyúból. Az olajat kézzel merje le, és a helyi előírásoknak megfelelően távolítsa el.
- A tartályt és a szivattyút vízzel öblítse ki.
- Ellenőrizze a tömlővezetékek állapotát.
- A mosdót ismét felhelyezni.

Csak PC 100 M1 BIO esetén:

Vigyázat

A tömlővezeték rongálódásveszélye a tartályban a fűtőelemmel való érintkezés által. A mosdót úgy helyezze fel, hogy a szivattyú a tartályban ugyanazon az oldalon legyen, mint a tisztítószerszámok zárócsapjai.

- Csak PC 100 M2 BIO esetén: Tegye vissza a biztosító peckeket.
- Az öblítő betétet kivenni.
- A szűrőszivacsot kivenni.
- Új szűrőszivacsot behelyezni.
- A használt szűrőszivacsot az új szűrőszivacs felett tartani és kicsavarni.
- A használt szűrőszivacsot a veszélyes hulladékokra vonatkozó helyi előírásoknak megfelelően távolítsa el (lásd „Eltávolítási tanácsok”).
- Az öblítő betétet ismét behelyezni.
- Töltse vissza a tisztítófolyadékot a készülékbe.
- Ha a jelzőlámpa világít, akkor töltsön 20 liter RM PC-BIO tisztítófolyadékot a mosdóba.

Eltávolítási tanácsok

A szűrőszivacs és a tisztítófolyadék esetén a következő EC hulladék kódok érvényesek:

Szűrőszivacs	130899, olaj hulladékok, közelebről nem meghatározott
RM PC-BIO 10 RM PC-BIO 20	070601, Tisztítószerszámok használatából származó vizes mosófolyadékok
RM Mikroba szuszpenzió	161002, vizes folyékony hulladékok, amelyek a jegyzékben máshol nem szerepelnek

Karbantartási szerződés

Az illetékes Kärcher-kereskedővel karbantartási szerződést köthet a készülékre.

Segítség üzemzavar esetén

Ha a hibát nem lehet elhárítani, akkor a készüléket a szervizzel kell ellenőriztetni.

Üzemzavar	Lehetséges ok	Elhárítás	ki végzi
A készülék nem működik	Nincs feszültség a készülékben.	Ellenőrizze az elektromos hálózatot.	Villanyszerelő
Rossz a tisztítási hatásfok	A mikrobbák tönkrementek.	A szűrőszivacsot kicserélni. Töltsön egy üveg RM mikroba szuszpenziót a készülékbe.	Kezelő
	A tisztítófolyadék elhasználódott.	A tisztítófolyadékot és a szűrőszivacsot kicserélni.	Kezelő
Magas tisztítófolyadék felhasználás (több, mint 20 l havonta)	A megtisztított alkatrészekre tisztítófolyadék tapad.	A megtisztított alkatrészeket hagyja lecsöpögni.	Kezelő
	A rongy felszívja a tisztítófolyadékot.	A tisztításhoz ne használjon rongyot.	Kezelő
	A készülék szivárog.	Ellenőrizze, hogy a tartály nem szivárog-e.	Kezelő
	Hézag van a tartály és a mosdó között.	A mosdót helyesen rakja fel a tartályra, szükség esetén cserélje ki a tömítést a tartály és a mosdó között.	Kezelő
Nincs vagy kevés a tisztítószér-áramlás	A zárócsap el van zárva.	A zárócsapot kinyitni.	Kezelő
	A szivattyú üzemideje lejárt („Szivattyú“ LED villog).	A „Szivattyú ON/OFF“ kapcsolót „OFF“ állásra kapcsolni és utána ismét „ON“ állásra állítani.	Kezelő
	Túl kevés tisztítófolyadék van a tartályban.	Tisztítófolyadékot utántölteni, amíg a „Tisztítófolyadék utántöltése“ jelzőlámpa kialszik.	Kezelő
	A tartály szűrője eldugult.	A mosdót levenni és a szűrőt kitisztítani.	Kezelő
	A tömlő el van dugulva vagy szivárog.	A tömlővezetékét a szivattyú és a mosóecset vagy a zárócsap között ellenőrizni, hogy nincs-e elzáródva vagy nem szivárog-e.	Kezelő
	A szivattyú meghibásodott (a szivattyú világitó „Szivattyú“ LED ellenére sem működik).	Szivattyút kicserélni.	Szerviz

Üzemzavar	Lehetséges ok	Elhárítás	ki végzi
A tisztítófolyadék nem folyik le	A kis alkatrész- és a forgácsszűrőt tisztítani.	Tisztítsa ki a szűrőt.	Kezelő
	A szűrőszivacs el van záródva.	A szűrőszivacsot kicserélni. Nagy szennyeződésmennyiség esetén többréteges szűrőszivacsot behelyezni és hetente egy szövétréteget lehúzni.	Kezelő
	A túlfolyófuratok az öblítőasztalon el vannak záródva.	A túlfolyó furatokat megtisztítani.	Kezelő
A „Tisztítófolyadék utántöltése“ jelzőlámpa világít annak ellenére, hogy a folyadékszint megfelelő	A folyadékszint érzékelő hibás.	A meghibásodott folyadékszint érzékelőt a szerviz szolgálattal cseréltesse ki.	Kezelő
Sok olaj van a rendszerben	Eltávolítandó olajat öntöttek a készülékbe.	Az olajat lemerni és eltávolítani. A tisztítófolyadékot esetlegesen kicserélni és a készüléket kitisztítani (lásd „Ápolás és karbantartás / Évente“, de új tisztítófolyadékot használjon).	Kezelő
	A tápfeszültséget éjszaka leállították.		
	A mikrobák tönkrementek.	A szűrőszivacsot kicserélni. Töltsön egy üveg RM mikroba szuszpenziót a készülékbe.	Kezelő
	Túl kevés tisztítófolyadék van a tartályban. Ezáltal kikapcsolt a fűtőelem.	Tisztítófolyadékot utántölteni, amíg a „Tisztítófolyadék utántöltése“ jelzőlámpa kialszik.	Kezelő
	A fűtőelem hibás.	Ellenőrizze a tisztítófolyadék hőmérsékletét, az esetlegesen meghibásodott fűtőelemet cseréltesse ki a szerviz szolgálattal.	Kezelő
A tisztítófolyadék hőmérséklete túl alacsony	Túl kevés tisztítófolyadék van a tartályban. Ezáltal kikapcsolt a fűtőelem.	Tisztítófolyadékot utántölteni, amíg a „Tisztítófolyadék utántöltése“ jelzőlámpa kialszik.	Kezelő

Műszaki adatok

		PC 100 M1 BIO	PC 100 M2 BIO
Elektromos csatlakozás			
Aramfajta	V/~/Hz	220...240/1~/50/60	
Csatlakozási teljesítmény	kW	1,0	
Elektromos biztosíték	A	16	
Teljesítményre vonatkozó adatok			
Fűtőteliesség	kW	1	
Munkanyomás	MPa (bar)	0,03 (0,3)	
Szállított mennyiség	l/h (l/min)	900 (15)	
Tisztítási hőmérséklet	°C	38	
Hőmérséklet, max	°C	46	
Tartály úrtartalom	l	80	
Teherbíró képesség	kg	100	
Zaj kibocsátás			
Hangnyomás szint (EN 60704-1)	dB(A)	<70	
Hangteljesítmény szint (EN 60704-1)	dB(A)	73	
Készülék-vibráció (Össz rezgésérték ISO 5349)			
Mosóecset	m/s ²	0,0	
Méreték és súly			
magasság	mm	1003	1067
szélesség	mm	978	1181
Mélység	mm	737	952
Munkafelület	mm	660 x 420	1041 x 660
Önsúly	kg	33	44

Tartozékok

Megnevezés	Alkatrész szám
Tisztítófolyadék RM PC-BIO 10, 20 l, standard	6.295-260.0
Tisztítófolyadék RM PC-BIO 20, 20 l, érzékeny fémekhez, mint vörösréz, alumínium...	6.295-261.0
RM Mikroba szuszpenzió, ismételt üzembe helyezéshez	6.295-262.0

Szűrőszivacs	6.626-041.0
Szűrőszivacs, többrétegű	6.626-042.0
Mosóecset, normál tápvezeték	6.626-038.0
Mosóecset, hosszú tápvezeték	6.626-039.0
Mosóecset, hajlított	6.626-040.0
Görgős kocsi	6.626-043.0

Alkatrészek

- Csak olyan tartozékokat és alkatrészeket szabad használni, amelyeket a gyártó jóváhagyott. Az eredeti tartozékok és az eredeti alkatrészek, biztosítják azt, hogy a készüléket biztonságosan és zavartalanul lehessen üzemeltetni.
- Az üzemeltetési útmutató végén talál egy válogatást a legtöbbször szükséges alkatrészekről.
- További információkat az alkatrészekről a www.kaercher.com címen talál a 'Service' oldalakon.

Garancia

Minden országban az illetékes forgalmazónk által kiadott garancia feltételek érvényesek. Az esetleges üzemzavarokat az Ön készülékén a garancia lejártáig költségmentesen elhárítjuk, amennyiben anyag- vagy gyártási hiba az oka. Garanciális esetben kérjük, forduljon a vásárlást igazoló bizonylattal kereskedőjéhez vagy a legközelebbi hivatalos szakszervizhez.

EK konformitási nyilatkozat

Ezennel tanúsítjuk, hogy az alábbiakban megnevezett gép tervezése és építési módja alapján az általunk forgalomba hozott kivitelben megfelel az EK irányelvek vonatkozó, alapvető biztonsági és egészségügyi követelményeinek. A gép jóváhagyásunk nélkül történő módosítása esetén ez a nyilatkozat elveszti érvényességét.

Termék: Berendezés vizes oldatokkal való tisztításhoz

Típus: 1.626-xxx

Vonatkozó európai közösségi irányelvek:

2006/42/EK (+2009/127/EK)

2004/108/EK

Alkalmazott harmonizált szabványok:

EN 55014-1: 2006+A1: 2009+A2: 2011

EN 55014-2: 1997+A1: 2001+A2: 2008

EN 12921-1

EN 12921-2

EN 60335-1

EN 61000-3-2: 2006+A1: 2009+A2: 2009

EN 61000-3-3: 2008

Alkalmazott összehangolt normák:

-

Alulírottak az ügyvezetés megbízásából és felhatalmazásával lépnek fel.



H. Jenner
CEO



S. Reiser
Head of Approbation

A dokumentációért felelős személy:
S. Reiser

Alfred Kärcher GmbH & Co. KG
Alfred-Kärcher-Str. 28 - 40
71364 Winnenden (Germany)
Tel.: +49 7195 14-0
Fax: +49 7195 14-2212

Winnenden, 2011/04/01



Przed pierwszym użyciu urządzenia należy przeczytać oryginalną instrukcję obsługi, postępować według jej wskazań i zachować ją do późniejszego wykorzystania lub dla następnego użytkownika.

Ewentualne uszkodzenia transportowe należy niezwłocznie zgłosić sprzedawcy.

Spis treści

Ochrona środowiska	PL . . . 1
Użytkowanie zgodne z przeznaczeniem	PL . . . 1
Przeznaczenie	PL . . . 2
Wskazówki bezpieczeństwa	PL . . . 2
Elementy urządzenia	PL . . . 5
Uruchomienie	PL . . . 6
Obsługa	PL . . . 3
Wyłączanie	PL . . . 7
Transport	PL . . . 7
Przechowywanie	PL . . . 7
Ponowne uruchomienie	PL . . . 7
Czyszczenie i konserwacja	PL . . . 7
Wskazówki odnoszące się do utylizacji	PL . . . 8
Usuwanie usterek	PL . . . 9
Dane techniczne	PL . . 11
Akcesoria	PL . . 11
Części zamienne	PL . . 12
Gwarancja	PL . . 12
Deklaracja zgodności UE	PL . . 12

Ochrona środowiska



Materiał, z którego wykonano opakowanie nadaje się do powtórnego przetworzenia. Prosimy nie wyrzucać opakowania do śmieci z gospodarstw domowych, lecz oddać do recyklingu.



Zużyte urządzenia zawierają cenne surowce wtórne, które powinny być oddawane do utylizacji. Akumulatory, olej i tym podobne substancje nie powinny przedostać się do środowiska naturalnego. Prosimy o utylizację starych urządzeń w odpowiednich placówkach zbierających surowce wtórne.

Prosimy o dopilnowanie, aby olej silnikowy, olej opałowy, olej napędowy i benzyna nie dostawały się do środowiska! Chronić należy podłoże, a stary olej usuwać zgodnie z przepisami o ochronie środowiska naturalnego.

Zużytą matę filtracyjną i płyn czyszczący należy poddać utylizacji zgodnie miejscowymi przepisami dotyczącymi odpadów specjalnych (patrz „Wskazówki dotyczące utylizacji”).

Wskazówki dotyczące składników (REACH)

Aktualne informacje dotyczące składników znajdują się pod:

www.kaercher.com/REACH

Użytkowanie zgodne z przeznaczeniem

Urządzenie przeznaczone jest do ręcznego czyszczenia części o ciężarze do maks. 100 kg w zakładach przetwarzających metale i przy naprawach.

- Do funkcjonowania urządzenia zgodnie z jego przeznaczeniem należy używać płynu czyszczącego RM PC-BIO oraz przynależnych mat filtrujących mikroby.
- Użycie innych płynów czyszczących zmniejsza albo uniemożliwia rozkład biologiczny zanieczyszczeń ze smarów i olejów.
- Nie wolno wlewać rozpuszczalników, cieczy łatwopalnych lub wybuchowych.

- Urządzenie należy ustawić na mocnym, stabilnym i szczelnym podłożu.
- Urządzenie nie jest przewidziane do utylizacji zużytego oleju. Jeżeli do urządzenia dostaną się większe ilości, oleju, benzyny, oleju przekładniowego, środka przeciwzamarzającego albo innego materiału, to rozkład smaru/oleju zostanie wstrzymany przez mikroby.
- Urządzenie nie jest przewidziane do czyszczenia narzędzi malarskich.
- Urządzenie nie nadaje się do użytku w otoczeniu zagrożonym wybuchem.

Ścieki zawierające oleje mineralne nie mogą dostać się do gleby, wód gruntowych i powierzchniowych ani do kanalizacji.

Zużytą matę filtracyjną należy poddać utylizacji zgodnie z miejscowymi przepisami dotyczącymi odpadów zawierających oleje mineralne.

Miejsce pracy

W trakcie używania przedniej strony urządzenia operator ustawia się przed urządzeniem.

Przeznaczenie

Płyn czyszczący w zbiorniku jest podgrzewany przez element grzewczy i tłoczony przez pompę do narzędzi czyszczących. Można nimi kierować przy użyciu odpowiednich zaworów odcinających.

Cząsteczki brudu zatrzymywane są w sicie podłoża do płukania albo w znajdującej się poniżej macie filtracyjnej.

Zanieczyszczenia ze smarów i olejów płukane są w zbiornikach i tam poddawane rozkładowi przez mikroby na dwutlenek węgla i wodę.

Mikroby znajdują się na początku w macie filtracyjnej i przenoszone są przez płyn czyszczący w zbiornikach. Aby mikroby były w stanie optymalnie pracować, płyn czyszczący w zbiorniku musi być podgrzewany.

Wskazówki bezpieczeństwa

- Przed przystąpieniem do eksploatacji należy zapoznać się z instrukcją obsługi urządzenia i bezwzględnie przestrzegać zasad bezpieczeństwa.
- Umieszczone na urządzeniu tabliczki ostrzegawcze zawierają ważne wskazówki dotyczące bezpiecznej eksploatacji.
- Oprócz wskazówek zawartych w instrukcji obsługi należy przestrzegać ogólnych przepisów prawnych dotyczących bezpieczeństwa i zapobiegania wypadkom.

Symbole w instrukcji obsługi

Niebezpieczeństwo

Przy bezpośrednim niebezpieczeństwie, prowadzącym do ciężkich obrażeń ciała lub do śmierci.



Ostrzeżenie

Przy możliwości zaistnienia niebezpiecznej sytuacji mogącej prowadzić do ciężkich obrażeń ciała lub śmierci.

Uwaga

Przy możliwości zaistnienia niebezpiecznej sytuacji mogącej prowadzić do lekkich obrażeń ciała lub szkód materialnych.

Symbole na urządzeniu

 	<p> Niebezpieczeństwo <i>Niebezpieczeństwo porażenia prądem elektrycznym. Obudowę mogą otwierać jedynie fachowcy elektrycy.</i></p>
---	--

Zasilanie elektryczne

Niebezpieczeństwo

Niebezpieczeństwo zranienia prądem elektrycznym.

Urządzenie podłączać jedynie do prądu zmiennego.

Urządzenie można podłączyć jedynie do przyłącza elektrycznego wykonanego

przez elektryka zgodnie z normą IEC 60364.

Napięcie podane na tabliczce znamionowej musi się zgadzać z napięciem źródła prądu.

Urządzenie należy koniecznie podłączyć wtyczką do sieci elektrycznej. Nierozłączne połączenie z siecią elektryczną jest zabronione. Wtyczka służy do odłączania od sieci elektrycznej.

Przed każdym zastosowaniem sprawdzać, czy przewód zasilający lub wtyczka nie są uszkodzone. W przypadku uszkodzenia przewodu zasilającego niezwłocznie zlecić jego wymianę przez autoryzowany serwis lub elektryka.

- Zaleca się włączanie urządzenia tylko do gniazdek wyposażonych w wyłącznik ochrony 30 mA.
- Należy używać przewodu zasilającego przepisanego przez producenta. Odnosi się to również do wymiany przewodu. Typy, patrz Lista części zamiennych.
- Nigdy nie dotykać kabla sieciowego mokrą dłonią.
- Nie dopuścić do uszkodzenia kabla sieciowego lub przedłużacza w wyniku np. zgniecenia, złamania, szarpnięcia, przejechania po nim itp. Kabel chronić przed wysokimi temperaturami, olejem i ostrymi krawędziami.
- Przedłużacz musi posiadać przekrój poprzeczny wskazany na schemacie elektrycznym oraz ochronę przed wodą natryskową. Połączenie nie może leżeć w wodzie.
- Łączniki wtykowe na kablu zasilającym i przedłużaczu można wymieniać tylko na łączniki zabezpieczone przed wodą bryzgową i o odpowiedniej wytrzymałości mechanicznej.

Wartości przyłączenia patrz tabliczka znamionowa/dane techniczne.

Zastosowanie

- Przed rozpoczęciem pracy należy sprawdzić urządzenie z wyposażeniem roboczym pod kątem prawidłowego sta-

nu i bezpieczeństwa eksploatacji. Jeżeli nie jest on poprawny, to sprzętu takiego nie wolno używać.

- Podczas użytkowania w obszarach zagrożonych (np. na stacjach benzynowych) należy przestrzegać stosownych przepisów bezpieczeństwa. Eksploatacja urządzenia w pomieszczeniach zagrożonych wybuchem jest zabroniona.
- *Urządzenie musi stać na stabilnym podłożu.*
- Wszystkie części przewodzące prąd w miejscu pracy urządzenia muszą być zabezpieczone przed tryskającą wodą.
- W celu ochrony przed wodą natryskową należy zakładać odzież ochronną, zwłaszcza właściwe okulary ochronne i rękawice.
- Nie wolno czyścić materiałów zawierających azbest oraz inne substancje szkodliwe dla zdrowia.
- Można stosować wyłącznie środki czyszczące dopuszczone przez producenta urządzenia.
- W przypadku dostania się środka czyszczącego do oczu, należy je natychmiast przepłukać dużą ilością wody, natomiast w przypadku spożycia natychmiast skonsultować się z lekarzem.

Obsługa

- Użytkownik ma obowiązek używania urządzenia zgodnie z jego przeznaczeniem. Podczas pracy urządzenia musi on uwzględniać warunki panujące w otoczeniu i uważać na inne osoby.
- Urządzenie może być obsługiwane tylko przez osoby, które zostały przeszkolone w zakresie obsługi lub przedstawiły dowód umiejętności obsługi i zostały wyraźnie do tego wyznaczone. Urządzenia nie wolno obsługiwać dzieciom ani młodzieży.
- Urządzenia nie wolno nigdy pozostawiać bez nadzoru dopóki jest włączone.

Transport

Podczas transportu urządzenie należy opróżnić i wyłączyć.

Konserwacja

- Przed czyszczeniem i konserwacją urządzenia oraz wymianą części urządzenia należy wyłączyć, a w przypadku urządzeń zasilanych z sieci, wyciągnąć wtyczkę z gniazdka.
- W celu ochrony przed płynem czyszczącym należy zakładać odpowiednią odzież ochronną, zwłaszcza właściwe okulary ochronne i rękawice.
- Naprawy mogą być wykonywane wyłącznie przez autoryzowane placówki serwisu lub osoby wykwalifikowane w tym zakresie, którym znane są wszystkie istotne przepisy bezpieczeństwa.
- Urządzenia przenośne stosowane do celów przemysłowych podlegają kontroli bezpieczeństwa zgodnie z BGV A3.

Wyposażenie dodatkowe i części zamienne

Stosować wyłącznie wyposażenie dodatkowe i części zamienne dopuszczone przez producenta. Oryginalne wyposażenie i oryginalne części zamienne gwarantują bezpieczną i bezusterkową pracę urządzenia.

Elementy urządzenia

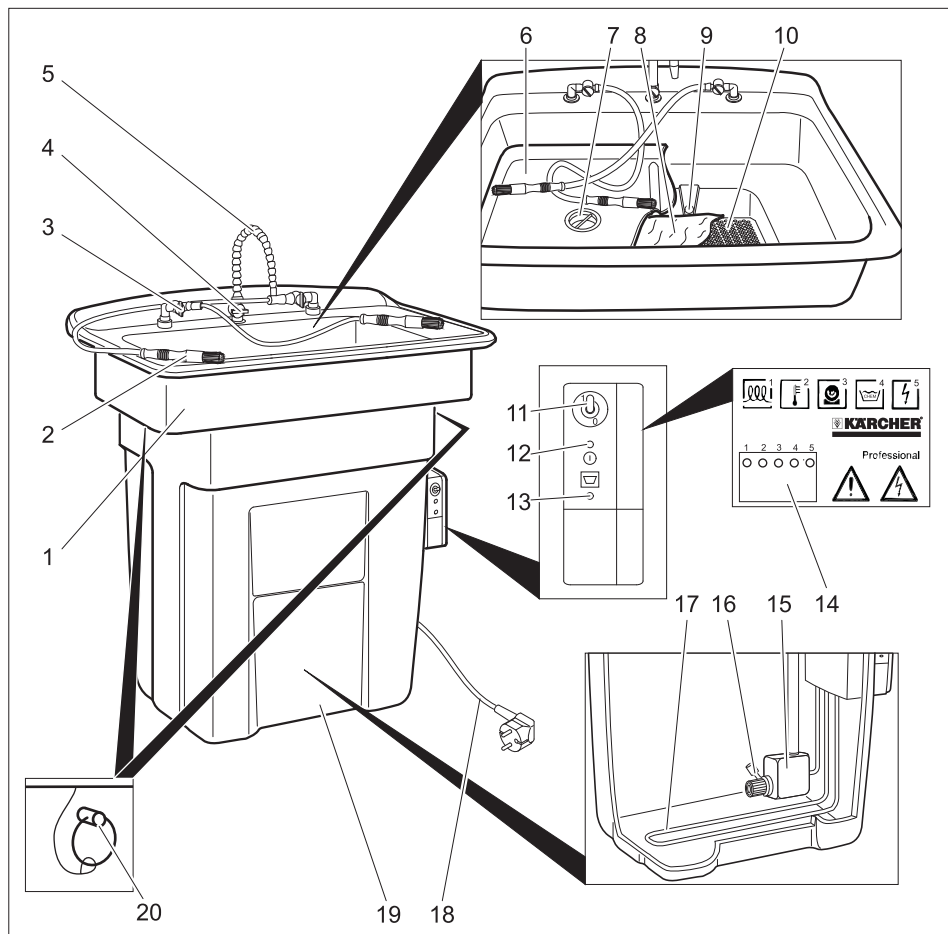

- | | |
|---|---|
| 1 Zlewozmywak | 12 Lampka kontrolna "Zasilanie sieciowe działa" |
| 2 Pędzel myjący | 13 Kontrolka „Dopełnić płynu czyszczącego” |
| 3 Kurek odcinający na pędzel myjący | 14 Diody LED |
| 4 Kurek odcinający do zaworu spłukującego | 15 Pompa |
| 5 Zawór spłukujący | 16 Filtr |
| 6 Podłoże do płukania | 17 Element grzewczy |
| 7 Sito do drobnych elementów oraz wiórów | 18 Kabel sieciowy z wtyczką |
| 8 Mata filtracyjna z mikroorganizmami | 19 Zbiornik |
| 9 Otwór przelewowy | 20 Bolec zabezpieczający (tylko PC 100 M2 BIO) |
| 10 Dno sitowe | |
| 11 Wyłącznik „Pompa WŁ./WYŁ.” | |

Diody LED

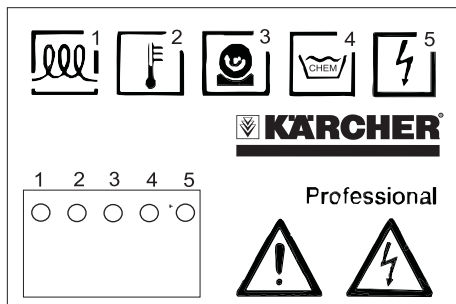

- 1 I: Ogrzewanie włączone
0: Ogrzewanie wyłączone
- 2 Zbyt wysoka temperatura
- - - - Właściwa temperatura
- - - - Temperatura za niska
..... Niewłaściwy pomiar temperatury
- 3 I: Pompa włączona
0: Pompa wyłączona
. . . . Czas upłynął, wyłączyć i ponownie włączyć pompę
- 4 I: Właściwy poziom napełnienia
0: Poziom napełnienia za niski
- 5 Napięcie prawidłowe

Uruchomienie

- ➔ Wypoziomować urządzenie w miejscu ustawienia.
- ➔ Zdjąć ku górze podłoże do płukania i dno sitowe.
- ➔ Wypakować dno sitowe i położyć na otwór w zlewie
- ➔ Wypakować matę filtracyjną i położyć białą stroną ku górze na dno sitowe.
- ➔ Włożyć podłoże do płukania do zlewu.
- ➔ Powoli wlać 80 litrów płynu czyszczącego RM PC-BIO do zlewu.

Uwaga

Dodanie innych płynów czyszczących niż RM PC-BIO prowadzi do dezaktywacji mikrobów, a rozkład zanieczyszczeń ze smarów i olejów zostanie zakłócony. Nie dodawać do urządzenia żadnej wody, rozpuszczalników, benzyny do czyszczenia,

nafty, środków wybielających ani dezynfekujących.

- ➔ Włożyć wtyczkę sieciową do gniazdka. Parametry przyłącza patrz tabliczka znamionowa i Dane techniczne. Urządzenie wymaga ok. 1 godziny, aż temperatura wody osiągnie ok. 38°C.

Obsługa

Czyszczenie odbywa się ręcznie przy użyciu narzędzi czyszczących.

- ➔ Założyć rękawice i okulary ochronne ochronne.
- ➔ Położyć elementy, które mają zostać wyczyszczone (maks. 100 kg) na podłożu do płukania.
- ➔ Wyłącznik „Pompa WŁ./WYŁ.” ustawić na „1/WŁ.”.
- ➔ Otworzyć kurek odcinający żądanego narzędzia czyszczącego.

Wskazówka

Możliwe jest równoczesne działanie wielu narzędzi czyszczących.

- ➔ Wyczyścić części.

Po zakończeniu czyszczenia:

- ➔ Wyłącznik „Pompa WŁ./WYŁ.” ustawić na „WYŁ./0”.

Wskazówka

Pompa wyłącza się automatycznie po upływie 10 minut. Do ponownego włączenia wyłącznik „Pompa WŁ./WYŁ.” krótko wyłączyć i ponownie włączyć.

Wyłączyć pompę po zakończeniu prac czyszczących, co pozwoli na uniknięcie niepotrzebnej utraty płynu czyszczącego przez parowanie.

⚠ Ostrzeżenie

Jeżeli urządzenie pozostaje włączone w czasie awarii napięcia zasilania, to przy powrocie napięcia pompa ponownie się włączy. Przy awarii napięcia zasilającego wyłącznik „Pompa WŁ./WYŁ.” ustawić na „WYŁ./0”.

Wyłączanie

- Wyłącznik „Pompa WŁ./WYŁ.“ ustawić na „WYŁ./0“.

Wskazówka

Aby osiągnąć właściwy rozkład powodowany przez mikroby w płynie czyszczącym, należy płyn czyszczący stale utrzymywać w temperaturze 38°C. Z tego względu, jeżeli to możliwe, należy zachować dopływ napięcia również w czasie przestojów (np. w nocy, na koniec tygodnia czy w czasie wakacji).

Transport

- Podczas transportu urządzenie należy opróżnić i wyłączyć.
- W trakcie transportu w pojazdach należy urządzenie zabezpieczyć przed poślizgiem i przechyleniem zgodnie z obowiązującymi przepisami.

Uwaga

Niebezpieczeństwo zranienia i uszkodzenia! Zwrócić uwagę na ciężar urządzenia w czasie transportu.

Przechowywanie

Uwaga

Niebezpieczeństwo zranienia i uszkodzenia! Zwrócić uwagę na ciężar urządzenia przy jego przechowywaniu.

Ponowne uruchomienie

Jeżeli nastąpiła dłuższa przerwa w dostawie prądu, to trzeba dostarczyć roztworowi czyszczącemu nowe mikroby.

- Odnowić matę filtrującą (patrz rozdział „Czyszczenie i konserwacja/co miesiąc“)
- Jeżeli przerwa trwała kilka tygodni, należy dodatkowo włączyć do urządzenia butelkę zawiesiny mikrobów RM.

Czyszczenie i konserwacja

Codziennie

- Sprawdzić, czy świeci się kontrolka „Dopełnić płynu czyszczącego“.
Gdy świeci się kontrolka, włączyć 20 litrów płynu czyszczącego RM PC-BIO do zlewu.

Wskazówka

Nie przepelniać zbiornika. Maksymalny poziom napełnienia osiąga się wtedy, gdy gaśnie kontrolka „Uzupełnić środek czyszczący“.

Jeżeli świeci się kontrolka „Dopełnić płynu czyszczącego“, to wyłącza się ogrzewanie płynu czyszczącego. Wydajność rozkładowa mikrobów spada.

- Oczyszczyć sito do drobnych elementów oraz wiórów.

Raz na miesiąc

- Wyjąć podłoże do płukania.
- Wyjąć matę filtracyjną.
- Włożyć nową matę filtracyjną.
- Przytrzymać starszą matę filtracyjną ponad nową matę filtracyjną i wyżymać.
- Zużyta matę filtracyjną poddać utylizacji zgodnie miejscowymi przepisami dotyczącymi odpadów specjalnych (patrz „Wskazówki dotyczące utylizacji“).
- Ponownie założyć podłoże do płukania.

Wskazówka

Zużyta matę filtracyjną należy poddać utylizacji zgodnie z miejscowymi przepisami dotyczącymi odpadów zawierających oleje mineralne.

Jeżeli mata filtracyjna jest jedynie nieznacznie zanieczyszczona, można przedłużyć okres między wymianami maty na 2 miesiące.

Raz w roku

⚠ Niebezpieczeństwo

Niebezpieczeństwo poparzenia przy elemencie grzewczym.

Niebezpieczeństwo porażenia prądem elektrycznym.

Przed pracami na urządzeniu należy zawsze najpierw wyciągnąć wtyczkę z gniazdka.

→ Tylko przy PC 100 M2 BIO: Wyjąć bolce zabezpieczające przed wyjęciem zlewu.

→ Podnieść zlew i odchylić na bok.

→ Zebrać cząsteczki pływające na powierzchni płynu czyszczącego.

→ Wypompować płyn czyszczący do odpowiedniego zbiornika.

→ Jeżeli olej znajduje się na powierzchni płynu czyszczącego, zakończyć pompowanie, gdy z pompy wydostanie się olej. Olej wydobyć ręcznie i poddać utylizacji zgodnej z miejscowymi przepisami.

→ Wypluć zbiornik i pompę wodą.

→ Skontrolować stan przewodów elastycznych.

→ Ponownie założyć zlew.

Tylko przy PC 100 M1 BIO:

Uwaga

Niebezpieczeństwo uszkodzenia przewodu w zbiorniku przez dotknięcie gorącego elementu. Zlew nałożyć w taki sposób, by pompa w zbiorniku znajdowała się na tej samej stronie, jak kurki odcinające narzędzi czyszczących.

→ Tylko przy PC 100 M2 BIO: Ponownie założyć bolce zabezpieczające.

→ Wyjąć podłoże do płukania.

→ Wyjąć matę filtracyjną.

→ Włożyć nową matę filtracyjną.

→ Przytrzymać starszą matę filtracyjną ponad nową matę filtracyjną i wyżymać.

→ Zużyta matę filtracyjną poddać utylizacji zgodnie miejscowymi przepisami dotyczącymi odpadów specjalnych (patrz „Wskazówki dotyczące utylizacji“).

- Ponownie założyć podłoże do płukania.
- Ponownie włączyć do urządzenia płyn czyszczący.
- Gdy świeci się kontrolka, włączyć 20 litrów płynu czyszczącego RM PC-BIO do zlewu.

Umowa serwisowa

Z właściwym biurem sprzedaży firmy Kärcher można podpisać umowę dotyczącą konserwacji urządzenia.

Wskazówki odnoszące się do utylizacji

W stosunku do maty filtracyjnej i płynu czyszczącego odnoszą się następujące kody odpadów UE:

Mata filtracyjna	130899, Odpady olejowe a.n.g.
RM PC-BIO 10 RM PC-BIO 20	070601, Rozcieńczone płyny czyszczące z użycia środków czyszczących
Zawieszina mikrobów RM	161002, Rozcieńczone odpady płynów, nie umieszczone gdzie indziej w spisie

Usuwanie usterek

Jeżeli usterka nie daje się usunąć, urządzenie musi być sprawdzone przez serwis.

Usterka	Możliwa przyczyna	Usuwanie usterek	przez kogo
Urządzenie nie działa	Brak napięcia w urządzeniu.	Sprawdzić sieć elektryczną.	Elektryk
Wynik czyszczenia jest zły	Zniszczone mikroby.	Odnówić matę filtracyjną. Włączyć do urządzenia jedną butelkę zawiesiny mikrobów RM.	Obsługujący
	Zużyty płyn czyszczący.	Odnówić płyn czyszczący i matę filtracyjną.	Obsługujący
Wysokie zużycie płynu czyszczącego (ponad 20 l na miesiąc)	Na czyszczonych elementach znajduje się roztwór czyszczący.	Pozwolić na ocieknięcie wycyszczonych elementów.	Obsługujący
	Ścierki wciągają płyn czyszczący.	Nie używać ścierek do czyszczenia.	Obsługujący
	Nieszczelne urządzenie.	Skontrolować zbiornik pod względem szczelności.	Obsługujący
	Szczelina między zbiornikiem a zlewem.	Właściwie umieścić zlew na zbiorniku, a w razie konieczności wymienić uszczelkę między zbiornikiem a zlewem.	Obsługujący
Nieznacznym albo brak przepływu środka czyszczącego	Zamknięty kurek odcinający.	Otworzyć kurek odcinający.	Obsługujący
	Upłynął czas eksploatacji pompy (miga dioda LED „Pompa“).	Wyłączyć „Pompa WŁ./WYŁ.“ ustawić na „WYŁ.“, a potem znowu ustawić na „WŁ.“.	Obsługujący
	Za mało płynu czyszczącego w zbiorniku.	Dopełnić płynu czyszczącego, aż zgaśnie kontrolka „Uzupełnić środek czyszczący“.	Obsługujący
	Zatkany filtr w zbiorniku.	Zdjąć zlew i wyczyścić filtr.	Obsługujący
	Zatkany albo nieszczelny wąż.	Skontrolować wąż od pompy do pędzla myjącego albo do zaworu spłukującego pod kątem zatorów i szczelności.	Obsługujący
	Uszkodzona pompa (pompa nie działa pomimo świecącej się diody LED „Pompa“).	Wymienić pompę.	Serwis firmy

Usterka	Możliwa przyczyna	Usuwanie usterek	przez kogo
Płyn czyszczący nie odpływa	Zatkane sito do drobnych elementów oraz wiórów.	Oczyszczyć sitko.	Obsługujący
	Zapchana mata filtracyjna.	Odnówić matę filtracyjną. Przy wielkich zanieczyszczeniach używać mat filtracyjnych wielowarstwowych, a co tydzień zdjąć warstwę włókniny.	Obsługujący
	Zapchane otwory przelewowe w stole do płukania.	Wyczyścić otwory przelewowe.	Obsługujący
Świeci się kontrolka „Uzupełnić środek czyszczący“ pomimo wystarczającego poziomu płynu	Uszkodzony czujnik poziomu napęnienia.	Zlecić serwisowi wymianę uszkodzonego czujnika poziomu.	Obsługujący
Dużo oleju w systemie	Olej do utylizacji włany do urządzenia.	Wydobyć olej i poddać utylizacji.	Obsługujący
	Odłączony dopływ napięcia nocą.	Ewentualnie wymienić płyn czyszczący i wyczyścić urządzenie (patrz „Czyszczenie i konserwacja / Co roku“, ale używać nowych roztworów czyszczących).	
	Zniszczone mikroby.	Odnówić matę filtracyjną. Włączyć do urządzenia jedną butelkę zawiesiny mikrobów RM.	Obsługujący
	Za mało płynu czyszczącego w zbiorniku. Z tego względu nie jest aktywny element grzewczy.	Dopełnić płynu czyszczonego, aż zgaśnie kontrolka „Uzupełnić środek czyszczący“.	Obsługujący
	Uszkodzony element grzewczy.	Skontrolować temperaturę płynu czyszczącego i ewentualnie zlecić serwisowi wymianę elementu grzewczego.	Obsługujący
Zbyt niska temperatura płynu czyszczącego	Za mało płynu czyszczącego w zbiorniku. Z tego względu nie jest aktywny element grzewczy.	Dopełnić płynu czyszczonego, aż zgaśnie kontrolka „Uzupełnić środek czyszczący“.	Obsługujący

Dane techniczne

		PC 100 M1 BIO	PC 100 M2 BIO
Podłączenie do sieci			
Rodzaj prądu	V/~/Hz	220...240/1~/50/60	
Pobór mocy	kW	1,0	
Zabezpieczenie elektryczne	A	16	
Parametry robocze			
Moc grzewcza	kW	1	
Ciśnienie robocze	MPa (bar)	0,03 (0,3)	
Przepływ	l/h (l/min)	900 (15)	
Temperatura czyszczenia	°C	38	
Temperatura, maks.	°C	46	
Pojemność zbiornika	l	80	
nośność; obciążenie dopuszczalne	kg	100	
Emisja hałasu			
Poziom ciśnienia akustycznego (EN 60704-1)	dB(A)	<70	
Poziom mocy akustycznej (EN 60704-1)	dB(A)	73	
Drgania urządzenia (łącznie wartość wibracji ISO 5349)			
Pędzel myjący	m/s ²	0,0	
Wymiary i ciężar			
wysokość	mm	1003	1067
szerokość	mm	978	1181
Głębokość	mm	737	952
Powierzchnia robocza	mm	660 x 420	1041 x 660
Ciężar własny	kg	33	44

Akcesoria

Nazwa	Nr części
Płyn czyszczący RM PC-BIO 10, 20 l, Standard	6.295-260.0
Płyn czyszczący RM PC-BIO 20, 20 l, na metale wrażliwe, takie jak miedź, aluminium...	6.295-261.0
Zawieszka mikrobów RM, do ponownego uru- chomienia	6.295-262.0
Mata filtracyjna	6.626-041.0

Mata filtracyjna, wielo- warstwowa	6.626-042.0
Pędzel myjący, przewód normalny	6.626-038.0
Pędzel myjący, przewód długi	6.626-039.0
Pędzel myjący, zakrzy- wiony	6.626-040.0
Stolik na kółkach	6.626-043.0

Części zamienne

- Stosować wyłącznie wyposażenie dodatkowe i części zamienne dopuszczone przez producenta. Oryginalne wyposażenie i oryginalne części zamienne gwarantują bezpieczną i bezusterkową pracę urządzenia.
- Wybór najczęściej potrzebnych części zamiennych znajduje się na końcu instrukcji obsługi.
- Dalsze informacje o częściach zamiennych dostępne na stronie internetowej www.kaercher.com w dziale Serwis.

Gwarancja

W każdym kraju obowiązują warunki gwarancji określone przez odpowiedniego lokalnego dystrybutora. Ewentualne usterek urządzenia usuwane są w okresie gwarancji bezpłatnie, o ile spowodowane są błędem materiałowym lub produkcyjnym. W sprawach napraw gwarancyjnych prosimy kierować się z dowodem zakupu do dystrybutora lub do autoryzowanego punktu serwisowego.

Deklaracja zgodności UE

Niniejszym oświadczamy, że określone poniżej urządzenie odpowiada pod względem koncepcji, konstrukcji oraz wprowadzonej przez nas do handlu wersji obowiązującym wymogom dyrektyw UE dotyczącym wymagań w zakresie bezpieczeństwa i zdrowia. Wszelkie nie uzgodnione z nami modyfikacje urządzenia powodują utratę ważności tego oświadczenia.

Produkt: Urządzenie do czyszczenia roztworami wodnymi

Typ: 1.626-xxx

Obowiązujące dyrektywy WE

2006/42/WE (+2009/127/WE)

2004/108/WE

Zastosowane normy zharmonizowane

EN 55014-1: 2006+A1: 2009+A2: 2011

EN 55014-2: 1997+A1: 2001+A2: 2008

EN 12921-1

EN 12921-2

EN 60335-1

EN 61000-3-2: 2006+A1: 2009+A2: 2009

EN 61000-3-3: 2008

Zastosowane normy krajowe

-

Z upoważnienia zarządu przedsiębiorstwa.

H. Jenner
CEO

S. Reiser
Head of Approbation

Pełnomocnik dokumentacji:

S. Reiser

Alfred Kärcher GmbH & Co. KG

Alfred-Kärcher-Str. 28 - 40

71364 Winnenden (Germany)

tel.: +49 7195 14-0

faks: +49 7195 14-2212

Winnenden, 2011/04/01



Înainte de prima utilizare a aparatului dvs. citiți acest instrucțiunile original, respectați instrucțiunile cuprinse în acesta și păstrați-l pentru întrebuințarea ulterioară sau pentru următorii posesori. În cazul în care aparatul a fost deteriorat în timpul transportului, informați imediat comerciantul.

Cuprins

Protecția mediului înconjurător	RO	.. 1
Utilizarea corectă	RO	.. 1
Funcționarea	RO	.. 2
Măsurile de siguranță	RO	.. 2
Elementele aparatului	RO	.. 4
Punerea în funcțiune	RO	.. 5
Utilizarea	RO	.. 3
Scoaterea din funcțiune	RO	.. 6
Transportul	RO	.. 6
Depozitarea aparatului	RO	.. 6
Repunerea în funcțiune	RO	.. 6
Îngrijirea și întreținerea	RO	.. 6
Indicații referitoare la eliminare	RO	.. 7
Remedierea defecțiunilor	RO	.. 8
Date tehnice	RO	.. 10
Accesorii	RO	.. 10
Piese de schimb	RO	.. 11
Garanție	RO	.. 11
Declarație de conformitate CE	RO	.. 11

Protecția mediului înconjurător



Materialele de ambalare sunt reciclabile. Ambalajele nu trebuie aruncate în gunoierul menajer, ci trebuie duse la un centru de colectare și revalorificare a deșeurilor.



Aparatele vechi conțin materialele reciclabile valoroase, care pot fi supuse unui proces de revalorificare. Bateriile, uleiul și substanțele asemănătoare nu trebuie să ajungă în mediul înconjurător. Din acest motiv, vă rugăm să apelați la centrele de colectare abilitate pentru eliminarea aparatelor vechi.

Uleiul de motor, păcura, motorina și benzina nu trebuie să ajungă în mediul înconjurător. Protejați solul și eliminați uleiurile folosite într-un mod ecologic.

Vă rugăm să eliminați tampoanele de filtrare și soluția de curățat uzate conform prevederilor locale referitoare la deșeurile speciale (vezi la „Indicații referitoare la eliminare,,).

Observații referitoare la materialele conținute (REACH)

Informații actuale referitoare la materialele conținute puteți găsi la adresa:

www.kaercher.com/REACH

Utilizarea corectă

Aparatul este destinat curățării manuale a pieselor de o greutate maximă de 100 kg în întreprinderi și ateliere de prelucrare a metalelor și de reparații.

- Pentru a asigura funcționarea fără deranjamente a aparatului utilizați soluție de curățat RM PC-BIO și tampoane de filtrare corespunzătoare.
- Utilizarea altor soluții de curățat afectează sau împiedică biodegradarea resturilor de ulei și unsoare.
- Însă nu poate fi utilizat cu solvenți, substanțe inflamabile sau explozive.
- Aparatul trebuie amplasat pe o suprafață orizontală, stabilă și impermeabilă.
- Aparatul nu este potrivit pentru eliminarea uleiului uzat. În cazul în care în aparat pătrund cantități mai mari de ulei, benzină, ulei de transmisie, antigel sau alte substanțe, degradarea uleiului și a unsorii prin microbi se întrerupe.
- Aparatul nu este potrivit pentru curățarea uneltelor de zgrăvit.

- Aparatul nu este prevăzut pentru utilizarea în mediile cu pericol de explozii.

Nu permiteți ca apele reziduale care conțin uleiuri minerale să ajungă în sol, în ape sau în canalizare.

Vă rugăm să eliminați tamponul de filtrare uzat conform prevederilor locale referitoare la deșeuri de ulei mineral.

Locul de muncă

În timpul utilizării operatorul aparatului trebuie să se afle pe partea frontală a acestuia.

Funcționarea

Soluția de curățat din rezervor se încălzește prin intermediul elementului de încălzire și este transportată apoi de pompă la uneltele de curățat. Acestea pot fi operate prin intermediul robinetelor de închidere corespunzătoare.

Particulele de murdărie solide sunt reținute în sita bazei de spălare sau în tamponul de filtrare de dedesubtul acesteia.

Resturile de unsoare și ulei sunt spălate în rezervor și degradate de microbi la dioxid de carbon și apă.

Microbii se află la început în tamponul de filtrare și sunt transportate apoi de soluția de curățat în rezervor. Pentru a optimiza activitatea microbilor, soluția de curățat din rezervor trebuie încălzită.

Măsurile de siguranță

- Înainte de punerea în funcțiune, citiți cu atenție instrucțiunile de utilizare ale aparatului dvs. și luați în considerare, în special, indicațiile privind siguranța în exploatare.
- Plăcuțele de avertizare și cu indicații montate pe aparat conțin informații importante pentru utilizarea în condiții de siguranță.
- În afară de indicațiile din instrucțiunile de utilizare, este necesar să fie luate în considerație și prescripțiile generale privind protecția muncii și prevenirea accidentelor de muncă, emise de organele de reglementare.

Simboluri din manualul de utilizare

Pericol

Pericol iminent, care duce la vătămări corporale grave sau moarte.

Avertisment

Posibilă situație periculoasă, care ar putea duce la vătămări corporale grave sau moarte.

Atenție

Posibilă situație periculoasă, care ar putea duce la vătămări corporale ușoare sau pagube materiale.

Simbolurile pe aparat



Pericol

Pericol de electrocutare. Carcasa aparatului poate fi deschisă doar de către un electrician specializat.

Alimentarea cu curent

Pericol

Pericol de rănire prin electrocutare.

Aparatul se conectează numai la curent alternativ.

Conectarea aparatului este permisă numai la o conexiune electrică realizată conform IEC 60364, de către un electrician de specialitate.

Tensiunea indicată pe plăcuța de tip trebuie să corespundă cu tensiunea sursei de curent.

Aparatul trebuie conectat la rețeaua de curent folosind neapărat un ștecher. Este interzisă realizarea unei legături fixe cu rețeaua de curent. Ștecherul servește pentru decuplarea de la rețea.

Înainte de fiecare utilizare verificați cablul de conectare să nu aibă defecțiuni. Cablul de rețea deteriorat trebuie înlocuit neîntârziat într-un atelier electric / service pentru clienți autorizat.

- Se recomandă ca aparatul să fie racordat numai la o priză care este asigurată cu un întrerupător de protecție de cel puțin 30 mA.
- Folosiți cablul de alimentare prevăzut de producător, lucru valabil și în cazul

înlocuirii cablului. Pentru tipuri vezi lista pieselor de schimb.

- Nu prindeți ștecherul cu mâinile ude.
- Atenție la cablul de alimentare sau la prelungitor, să nu fie distrus sau deteriorat prin trecerea peste el, strivire, întindere sau altele similare. Feriți cablul de căldură, uleiuri și muchii ascuțite.
- Prolungitorul trebuie să aibă secțiunea specificată în schema electrică și să fie protejat împotriva stropilor de apă. Îmbinarea nu trebuie să se afle în apă.
- La înlocuirea racordurilor de la cablul de alimentare sau prelungitor trebuie asigurate protecția la stropirea cu apă și rezistența mecanică.

Pentru valorile de racordare se vor consulta datele tehnice/plăcuța de tip.

Domenii de utilizare

- Aparatul și accesoriile trebuie verificate înainte de utilizare pentru a vedea dacă sunt în stare bună și permit utilizarea aparatului în condiții de siguranță. Dacă starea nu este ireproșabilă, acestea nu pot fi utilizate.
- La utilizarea aparatului în zone periculoase (de ex. benzinării) se vor respecta instrucțiunile de securitate corespunzătoare. Este interzisă utilizarea în încăperi unde există pericol de explozie.
- *Aparatul trebuie amplasat pe o suprafață de sprijin stabilă.*
- Toate piesele din zona de lucru prin care trece curent electric trebuie protejate de jetul de apă.
- Purtați îmbrăcăminte de protecție adecvată, mai ales ochelari de protecție și mănuși adecvate pentru a vă proteja de stropii de apă.
- Nu este permisă curățarea materialelor cu conținut de azbest sau a altor materiale care conțin substanțe nocive.
- Folosiți numai soluții de curățat aprobate de producătorul aparatului.
- În cazul în care soluțiile de curățat ajung în contact cu ochii, clătiți imediat

cu apă, iar în cazul ingerării apelați imediat la un medic.

Utilizarea

- Operatorul trebuie să folosească aparatul conform specificațiilor acestuia. Acesta trebuie să respecte condițiile locale și în timpul utilizării să fie atent la terți.
- Aparatul poate fi folosit numai de persoane instruite în manipularea acestuia sau care și-au dovedit abilitatea de a opera aparatul și au fost însărcinate în mod expres cu utilizarea aparatului. Nu este permisă utilizarea aparatului de către minori.
- Nu lăsați aparatul nesupravegheat în timp ce acesta este în funcțiune.

Transportul

În cazul transportării aparatul trebuie golit și scos din funcțiune.

Întreținerea

- Înaintea curățării și întreținerii aparatului și a înlocuirii componentelor, aparatul trebuie oprit; la aparatele alimentate de la priză trebuie scos și ștecherul din priză.
- Purtați îmbrăcăminte de protecție adecvată, mai ales ochelari de protecție și mănuși adecvate pentru a vă proteja de soluția de curățat.
- Reparațiile vor fi efectuate numai de service-uri autorizate sau de specialiști în domeniu care cunosc normele de protecție relevante.
- Aparatele pentru uz comercial folosite în mai multe locuri trebuie supuse unei verificări de siguranță conform BGV A3.

Accesorii și piese de schimb

Vor fi utilizate numai accesorii și piese de schimb agreate de către producător. Accesorii originale și piesele de schimb originale constituie o garanție a faptului că utilajul va putea fi exploatat în condiții de siguranță și fără defecțiuni.

Elementele aparatului

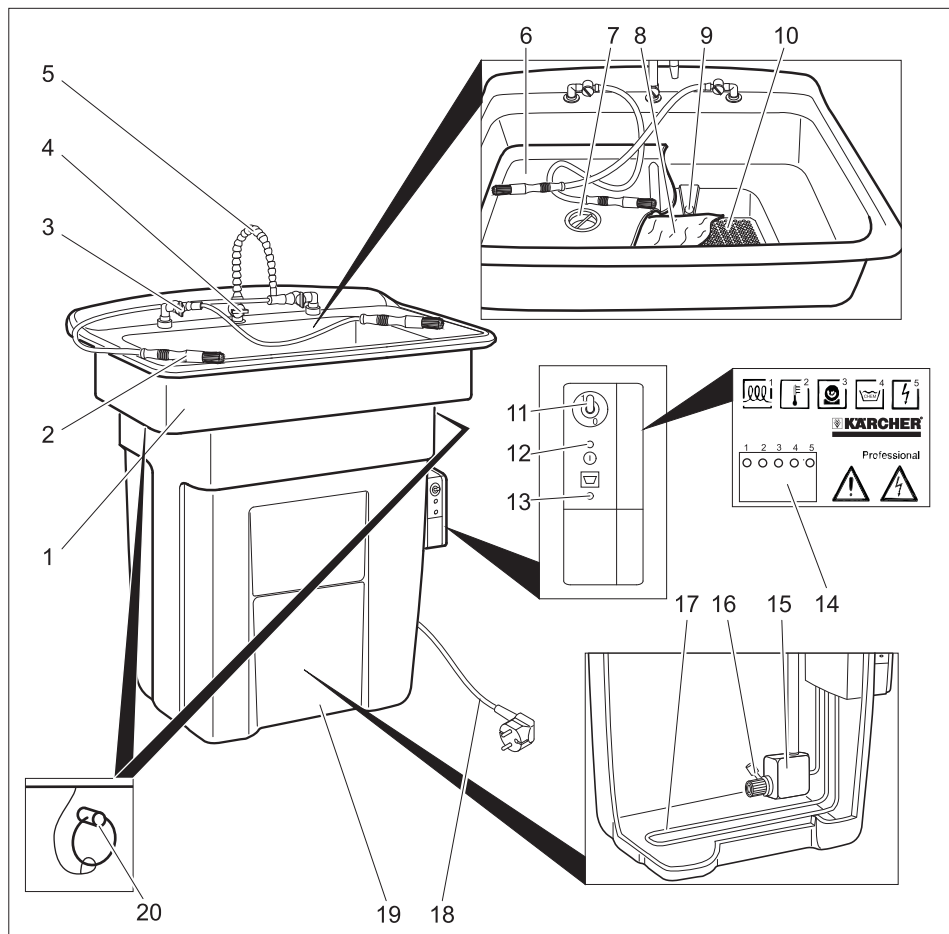

- | | |
|--|---|
| 1 Bazin de spălare | 13 Lampă de control „Adăugare soluție de curățat“ |
| 2 Pensulă pentru spălat piese | 14 LED-uri |
| 3 Robinet de închidere pensulă pentru spălat piese | 15 Pompă |
| 4 Robinet de închidere robinet de spălare | 16 Filtru |
| 5 Robinet de spălare | 17 Element de încălzire |
| 6 Bază de spălare | 18 Cablu de rețea cu ștecher |
| 7 Filtru de particule și sită de așchii | 19 Rezervoare |
| 8 Tampon de filtrare cu microbi | 20 Bolț de siguranță (numai la PC 100 M2 BIO) |
| 9 Deversor | |
| 10 Bază de sită | |
| 11 Comutator „Pornire/oprire pompă“ | |
| 12 Lampă de control „Tensiune de rețea“ | |

LED-uri

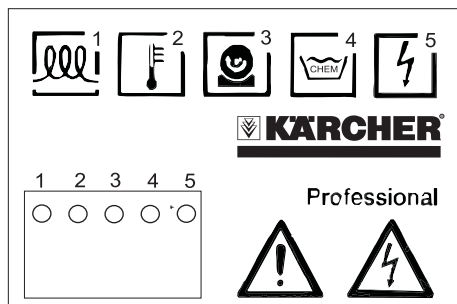

- 1 I: Încălzire pornită
0: Încălzire oprită
- 2 Temperatură prea mare
- - - - Temperatură corespunzătoare
- - - - Temperatură prea mică
..... Defect măsurare temperatură
- 3 I: Pompă pornită
0: Pompă oprită
. . . . Timp expirat, oprire și pornire pompă
- 4 I: Nivel de umplere corespunzător
0: Nivel de umplere prea scăzut
- 5 Tensiune corespunzătoare

Punerea în funcțiune

- ➔ Amplasați aparatul în plan orizontal.
- ➔ Ridicați în sus baza de spălare și baza de sită.
- ➔ Desfaceți baza de sită și așezați-o pe gaură în bazinul de spălare.
- ➔ Desfaceți tamponul de filtrare și așezați-l cu partea albă înspre sus pe baza de sită.
- ➔ Așezați baza de spălare în bazinul de spălare.
- ➔ Turnați încet 80 litri de soluție de curățat RM PC-BIO în bazinul de spălare.

Atenție

Adăugarea unei alte soluții de curățat decât RM PC-BIO poate cauza dezactivarea microbilor, degradarea resturilor de unsoare și ulei poate fi astfel afectată. Nu introduceți în aparat apă, dizolvanți, benzină pentru

curățare, petrol, soluție de înălbire sau dezinfecțanți.

- ➔ Introduceți ștecherul în priză.

Valorile de racordare sunt specificate în datele tehnice și pe plăcuța de tip.

Se necesită cca. 1 oră până ce apa atinge temperatura de cca. 38 °C.

Utilizarea

Curățați piesele manual, cu ajutorul uneltelor de curățare.

- ➔ Purtați mănuși și ochelari de protecție.
- ➔ Așezați piesele care urmează a fi curățate (greutate max. 100 kg) pe baza de spălare.
- ➔ Reglați comutatorul „Pornire/oprire pompă” în poziția „1/ON”.
- ➔ Deschideți robinetul de închidere al unei alte curățări ales.

Indicație

Este posibilă și folosirea simultană a mai multor unelte de curățare.

- ➔ Curățați componentele.

După terminarea curățării:

- ➔ Reglați comutatorul „Pornire/oprire pompă” în poziția „0/OFF”.

Observație

Pompa se oprește automat după expirarea unui interval de 10 minute. Pentru a pune aparatul din nou în funcțiune opriți și reporniți pompa de la comutatorul „Pornire/oprire pompă”.

Opriti pompa după terminarea lucrărilor de curățare, astfel puteți evita pierderea inutilă de soluție de curățat prin evaporare.

⚠ Avertisment

În cazul în care aparatul rămâne pornit în timpul unei pene de curent, pompa pornește automat la restabilirea alimentării cu curent electric. În cazul unei pene de curent reglați comutatorul „Pornire/oprire pompă” în poziția „0/OFF”.

Scoaterea din funcțiune

→ Reglați comutatorul „Pornire/oprire pompă” în poziția „0/OFF”.

Observație

Pentru a atinge performanța optimă de degradare a microbilor din soluția de curățat, temperatura acesteia trebuie menținută constant la cca. 38 °C. Asigurați de aceea alimentarea cu curent electric a aparatului constantă, pe cât posibil, chiar și în timpul pauzelor de funcționare (de ex. pe timpul nopții, la sfârșit de săptămână sau în timpul vacanțelor).

Transportul

- În cazul transportării aparatul trebuie golit și scos din funcțiune.
- În cazul transportării în vehicule asigurați aparatul contra derapării și răsturnării conform normelor în vigoare.

Atenție

*Pericol de rănire și deteriorare a aparatului!
La transport țineți cont de greutatea aparatului.*

Depozitarea aparatului

Atenție

*Pericol de rănire și deteriorare a aparatului!
La depozitare țineți cont de greutatea aparatului.*

Repunerea în funcțiune

Dacă alimentarea cu curent electric se întrerupe pentru mai mult timp, trebuie să adăugați noi microbi la soluția de curățat.

- Schimbați tamponul de filtrare (vezi capitolul „Îngrijire și întreținere/Lunar”)
- Dacă curentul se întrerupe timp de mai multe săptămâni, turnați suplimentar un flacon de suspensie de microbi RM în aparat.

Îngrijirea și întreținerea

Zilnic

- Verificați dacă lampa de control „Adăugare soluție de curățat” luminează.
Dacă lampa este aprinsă, adăugați 20 litri de soluție de curățat RM PC-BIO în bazinul de spălare.

Observație

Nu umpleți rezervorul excesiv. Nivelul de umplere maxim este atins când lampa de control „Adăugare soluție de curățat” se stinge.

Dacă lampa de control „Adăugare soluție de curățat” se aprinde încălzirea soluției de curățat se întrerupe. Performanța de degradare a microbilor scade.

- Curățați filtrul de particule și sita de așchii.

Lunar

- Scoateți baza de spălare.
- Îndepărtați tamponul de filtrare.
- Introduceți tamponul de filtrare nou.
- Țineți tamponul de filtrare uzat deasupra tamponului nou și stoarceți-l.
- Eliminați tampoanele de filtrare uzate conform prevederilor locale referitoare la deșeurile speciale (vezi la „Indicații referitoare la eliminare”).
- Introduceți la loc baza de spălare.

Observație

Eliminați tamponul de filtrare uzat conform prevederilor locale referitoare la deșeurile de ulei mineral.

Dacă tamponul de filtrare nu este foarte murdar, intervalul de schimbare poate fi prelungit la 2 luni.

Anual

⚠ Pericol

*Pericol de arsuri la elementul de încălzire.
Pericol de electrocutare.
Înainte lucrărilor la aparat scoateți întotdeauna ștecherul din priză.*

- Numai la PC 100 M2 BIO: scoateți bolțurile de asigurare înainte de a scoate bazinul de spălare.
- Scoateți bazinul de spălare și înclinați-l într-o parte.
- Îndepărtați particulele flotante de pe soluția de curățat.
- Pompați soluția de curățat într-un recipient adecvat.
- Dacă soluția de curățat conține ulei, opriți pomparea când din pompă iese ulei. Îndepărtați uleiul manual și eliminați-l conform prevederilor locale.
- Spălați rezervorul și pompa cu apă.
- Verificați starea furtunurilor.
- Puneți bazinul de spălare la loc.

Numai la PC 100 M1 BIO:

Atenție

Pericol de deteriorare a furtunurilor din rezervor prin contactul cu elementul de încălzire. Aplicați bazinul de spălare în așa fel, ca pompa din rezervor să se aplece pe aceeași parte ca și robinetele de închidere a uneltelor de curățare.

- Numai la PC 100 M2 BIO: montați bolțurile de asigurare la loc.
- Scoateți baza de spălare.
- Îndepărtați tamponul de filtrare.
- Introduceți tamponul de filtrare nou.
- Țineți tamponul de filtrare uzat deasupra tamponului nou și stoarceți-l.
- Eliminați tamponul de filtrare uzat conform prevederilor locale referitoare la deșeurile speciale (vezi la „Indicații referitoare la eliminare“).
- Introduceți la loc baza de spălare.
- Turnați soluția de curățat înapoi în aparat.
- Dacă lampa este aprinsă, adăugați 20 litri de soluție de curățat RM PC-BIO în bazinul de spălare.

Contractul de întreținere

Puteți încheia un contract de întreținere a aparatului cu biroul local de vânzare a produselor Kärcher.

Indicații referitoare la eliminare

Pentru tamponul de filtrare sunt valabile următoarele coduri de deșeu CE:

Tampon de filtrare	130899, ulei uzat
RM PC-BIO 10 RM PC-BIO 20	070601, lichide apoase de spălare și substanțe mamă
Suspensie de microbi RM	161002, deșeurile lichide apoase, altele decât cele specificate în listă

Remedierea defecțiunilor

Dacă defecțiunea nu poate fi remediată, aparatul trebuie dus la service pentru a fi verificat.

Defecțiunea	Cauza posibilă	Remedierea	de către
Aparatul nu funcționează	S-a întrerupt alimentarea cu curent electric a aparatului.	Verificați rețeaua electrică.	Electricienii
Efectul de curățare nu este corespunzătoare	Microbii sunt distruși.	Schimbați tamponul de filtrare. Turnați un flacon de suspensie de microbi în aparat.	Utilizatorul
	Soluția de curățat este uzată.	Schimbați soluția de curățat și tamponul de filtrare.	Utilizatorul
Consum prea ridicat de soluție de curățat (peste 20 l pe lună)	Soluția de curățat se depune pe piesele curățate.	Lăsați soluția de curățat să se picure de pe piesele curățate.	Utilizatorul
	Cârpele de curățare absorb soluția de curățat.	Nu folosiți cârpe la curățarea aparatului.	Utilizatorul
	Aparatul nu este etanș.	Verificați rezervorul în privința etanșeității.	Utilizatorul
	Între rezervor și bazinul de spălare se află un spațiu liber.	Așezați bazinul pe rezervor în mod corespunzător, schimbați garnitura dintre rezervor și bazinul de spălare, dacă este nevoie.	Utilizatorul
Soluția de curățat nu curge deloc sau curge foarte slab	Robinetul de închidere este închis.	Deschideți robinetul.	Utilizatorul
	Timpul de funcționare a pompei a expirat (LED-ul „Pump“ pâlpâie).	Reglați comutatorul „Pornire/oprire pompă“ în poziția „OFF“ și apoi în poziția „ON“.	Utilizatorul
	În rezervor există prea puțină soluție de curățat.	Completați soluția de curățat, până ce lampa de control „Adăugare soluție de curățat“ se stinge.	Utilizatorul
	Filtrul din rezervor este înfundat.	Scoateți bazinul de spălare și curățați filtrul.	Utilizatorul
	Furtunul este înfundat sau neetanș.	Verificați dacă furtunul dintre pompă și pensula pentru spălat sau robinetul de spălare este înfundat sau neetanș.	Utilizatorul
	Pompa este defectă (nu funcționează chiar dacă LED-ul „Pump“ este aprins).	Schimbați pompa.	Service-ul autorizat

Defecțiunea	Cauza posibilă	Remedierea	de către
Soluția de curățat nu se scurge	Filtrul de particule și sita de așchii sunt înfundate.	Curățați sita.	Utilizatorul
	Tamponul de filtrare este înfundat.	Schimbați tamponul de filtrare. În cazul în care spălați cantități mai mari de murdărie utilizați un tampon de filtrare cu mai multe straturi și îndepărtați câte un strat în fiecare săptămână.	Utilizatorul
	Deversoarele de la masa de spălare sunt înfundate.	Curățați deversoarele.	Utilizatorul
Lampa de control „Adăugare soluție de curățat” luminează chiar dacă nivelul de umplere a soluției este corespunzător	Senzorul de nivel este defect.	Comandați schimbarea senzorului de nivel de către serviciul pentru clienți.	Utilizatorul
În sistem de aflare prea mult ulei	În aparat a fost introdus ulei uzat.	Îndepărtați uleiul și eliminați-l. Eventual schimbați soluția de curățat și curățați aparatul (vezi la „Îngrijire și întreținere / Anual”, utilizați soluție de curățat proaspătă).	Utilizatorul
	Alimentarea cu energie electrică a fost întreruptă peste noapte.		
	Microbii sunt distruși.	Schimbați tamponul de filtrare. Turnați un flacon de suspensie de microbi în aparat.	Utilizatorul
	În rezervor există prea puțină soluție de curățat. Astfel elementul de încălzire a fost dezactivat.	Completați soluția de curățat, până ce lampa de control „Adăugare soluție de curățat” se stinge.	Utilizatorul
	Elementul de încălzire este defect.	Verificați temperatura soluției de curățat, eventual comandați înlocuirea elementului de încălzire de către serviciul pentru clienți.	Utilizatorul
Temperatura soluției de curățat este prea scăzută.	În rezervor există prea puțină soluție de curățat. Astfel elementul de încălzire a fost dezactivat.	Completați soluția de curățat, până ce lampa de control „Adăugare soluție de curățat” se stinge.	Utilizatorul

Date tehnice

		PC 100 M1 BIO	PC 100 M2 BIO
Racordul electric			
Tipul curentului	V/~ /Hz	220...240/1~/50/60	
Puterea absorbită	kW	1,0	
Siguranță electrică	A	16	
Caracteristicile de performanță			
Puterea de încălzire	kW	1	
Presiunea de lucru	MPa (bar)	0,03 (0,3)	
Debit	l/h (l/min)	900 (15)	
Temperatură de curățare	°C	38	
Temperatură maximă	°C	46	
Capacitatea rezervorului	l	80	
Capacitate portantă	kg	100	
Emisia de zgomote			
Nivelul de presiune acustică (EN 60704-1)	dB(A)	<70	
Nivelul puterii acustice (EN 60704-1)	dB(A)	73	
Vibrații aparat (valoare totală oscilații ISO 5349)			
Pensulă pentru spălat piese	m/s ²	0,0	
Dimensiuni și masa			
Înălțime	mm	1003	1067
Lățime	mm	978	1181
Adâncimea	mm	737	952
Suprafață de lucru	mm	660 x 420	1041 x 660
Masa în stare goală	kg	33	44

Accesorii

Denumire	Nr. piesă		
Soluție de curățat RM PC-BIO 10, 20 l, standard	6.295-260.0	Tampon de filtrare, cu mai multe straturi	6.626-042.0
Soluție de curățat RM PC-BIO 20, 20 l, pentru metale sensibile cum ar fi cuprul, alumiul ...	6.295-261.0	Pensulă pentru spălat piese, furtun alimentare normal	6.626-038.0
Suspensie de microbi RM, pentru repunere în funcțiune	6.295-262.0	Pensulă pentru spălat piese, furtun de alimentare lung	6.626-039.0
Tampon de filtrare	6.626-041.0	Pensulă pentru spălat piese, curbată	6.626-040.0
		Cărucior cu role	6.626-043.0

Piese de schimb

- Vor fi utilizate numai accesoriile și piesele de schimb agreate de către producător. Accesoriile originale și piesele de schimb originale constituie o garanție a faptului că utilajul va putea fi exploatat în condiții de siguranță și fără defecțiuni.
- O selecție a pieselor de schimb utilizate cel mai de se găsește la sfârșitul instrucțiunilor de utilizare.
- Informații suplimentare despre piesele de schimb găsiți la www.kaercher.com, în secțiunea Service.

Garanție

În fiecare țară sunt valabile condițiile de garanție publicate de distribuitorul nostru din țara respectivă. Eventuale defecțiuni ale acestui aparat, care survin în perioada de garanție și care sunt rezultatul unor defecte de fabricație sau de material, vor fi remediate gratuit. Pentru a putea beneficia de garanție, prezentați-vă cu chitanța de cumpărare la magazin sau la cea mai apropiată unitate de service autorizată.

Declarație de conformitate CE

Prin prezenta declarăm că aparatul desemnat mai jos corespunde cerințelor fundamentale privind siguranța în exploatare și sănătatea incluse în directivele CE aplicabile, datorită conceptului și a modului de construcție pe care se bazează, în varianta comercializată de noi. În cazul efectuării unei modificări a aparatului care nu a fost convenită cu noi, această declarație își pierde valabilitatea.

Produs: Aparat de curățat cu soluții amestecate cu apă

Tip: 1.626-xxx

Directive EG respectate:

2006/42/CE (+2009/127/CE)

2004/108/CE

Norme armonizate utilizate:

EN 55014-1: 2006+A1: 2009+A2: 2011

EN 55014-2: 1997+A1: 2001+A2: 2008

EN 12921-1

EN 12921-2

EN 60335-1

EN 61000-3-2: 2006+A1: 2009+A2: 2009

EN 61000-3-3: 2008

Norme de aplicare naționale:

-

Semnatarii acționează în numele și prin împuternicirea conducerii societății.



H. Jenner
CEO



S. Reiser
Head of Approval

Însărcinat cu elaborarea documentației:
S. Reiser

Alfred Kärcher GmbH & Co. KG

Alfred-Kärcher-Str. 28 - 40

71364 Winnenden (Germany)

Tel.: +49 7195 14-0

Fax: +49 7195 14-2212

Winnenden, 2011/04/01



Enne sesadme esmakordset kasutuselevõttu lugege läbi algupärane kasutusjuhend, toimige sellele vastavalt ja hoidke see hilisema kasutamise või uue omaniku tarbeks alles.

Transpordil tekkinud vigastuste puhul teavitage toote müüjat.

Sisukord

Keskkonnakaitse	ET . . . 1
Sihipärane kasutamine	ET . . . 1
Funktsioon	ET . . . 2
Ohutusalsed märkused	ET . . . 2
Seadme elemendid	ET . . . 4
Kasutuselevõtt	ET . . . 5
Käsitsemine	ET . . . 3
Kasutuselt võtmine	ET . . . 6
Transport	ET . . . 6
Hoiustamine	ET . . . 6
Uuesti kasutuselevõtmine	ET . . . 6
Korrashoid ja tehnohooldus	ET . . . 6
Utiliseerimisnõuded	ET . . . 7
Abi häirete korral	ET . . . 8
Tehnilised andmed	ET . . . 10
Tarvikud	ET . . . 10
Varuosad	ET . . . 11
Garantii	ET . . . 11
EÜ vastavusdeklaratsioon	ET . . . 11

Keskkonnakaitse

	Pakendmaterjalid on taaskasutatavad. Palun ärge visake pakendeid majapidamisprahi hulka, vaid suunake need taaskasutusse.
	Vanad seadmed sisaldavad taaskasutatavaid materjale, mis tuleks suunata taaskasutusse. Patareid, õli ja muud sarnased ained ei tohi jõuda keskkonda. Seetõttu palume vanad seadmed likvideerida vastavate kogumissüsteemide kaudu.

Palun jälgige, et mootoriõli, kütteõli, diisel ega bensiini ei sattuks loodusse. Palun kaitske pinnast ja kõrvaldage kasutatud õli keskkonnaeeskirju järgides.

Palun utiliseerige kasutatud filtermatt ja puhastusvedelik vastavalt kohalikele erijäätmeid puudutavatele eeskirjadele (vt "Utiliseerimisnõuded").

Märkusi koostisainete kohta (REACH)

Aktuaalse info koostisainete kohta leiate aadressilt:

www.kaercher.com/REACH

Sihipärane kasutamine

Seade on ette nähtud maksimaalselt 100 kg kaaluvate detailide käsitsi puhastamiseks metallitöötleva tööstuse ning remondi ettevõtetes.

- Nõuetekohaseks toimimiseks tuleb kasutada selle seadme jaoks ettenähtud puhastusvedelikku RM PC BIO ja juurdekuuluvat mikroobide-filtermatti.
- Muude puhastusvedelike kasutamine takistab rasva- ja õliplekkide bioloogilist lagundamist või ei lase sellel toimuda.
- Seadmesse ei tohi valada lahusteid, kergestisüttivaid või plahvatusohtlikke vedelikke.
- Seade tuleb paigutada horisontaalsele, tugevale, veekindlale aluspinnale.
- Seade ei ole ette nähtud vana õli kõrvaldamiseks. Kui seadmesse satub suuremaid koguseid õli, bensiini, käigukastiõli, antifriisi või muid sarnaseid aineid, ei saa mikroobid rasva-/õliplekke lagundada.
- Seade ei ole ette nähtud maalritööriistade puhastamiseks.
- Seade ei sobi kasutamiseks plahvatusohtlikus keskkonnas.

Palun vältige mineraalõli sisaldava heitvee sattumist pinnasesse, veekogudesse või kanalisatsiooni.

Palun kasutatud filtermatt utiliseerida vastavalt kohapeal mineraalõli sisaldavate jäätmete kohta kehtivatele eeskirjadele.

Töökoht

Seadet kasutades seisab operaator seadme ees.

Funktsioon

Paagis olevat puhastusvedelikku soojendab kütteelement ning pumba abil toimetakse see puhastamisinstrumentide juurde. Neid saab juhtida vastavate kraanide abil. Tahked mustuseosakesed peab kinni pesupõhja sõel või selle all olev filtermatt.

Rasva- ja õiplekid uhitakse paaki, kus mikroobid need süsinikdoksiidiks ja veeks lagundavad.

Mikroobid peituvad alguses filtermatis, kust puhastusvedelik need paaki kannab. Et mikroobid saaksid optimaalselt töötada, tuleb paagis olevat puhastusvedelikku soojendada.

Ohutusalsed märkused

- Enne seadme esmakordset kasutamist tuleb lugeda seadme kasutusjuhendit ja järgida eriti ohutusnõudeid.
- Seadmele paigaldatud hoiatus- ja teavitussildid edastavad tähtsat infot seadmega ohutuks töötamiseks.
- Lisaks käesolevas kasutusjuhendis toodud märkustele tuleb järgida ka seadusandja üldisi ohutusalsaseid ja õnnesuhtumite vältimise eeskirju.

Kasutusjuhendis leiduvad sümboolid

Ohht

Vahetult ähvardava ohu puhul, mis toob kaasa raskeid kehavigastusi või surma.

Hoiatus

Võimaliku ohtliku olukorra puhul, mis võib põhjustada raskeid kehavigastusi või surma.

Ettevaatust

Võimaliku ohtliku olukorra puhul, mis võib põhjustada kergeid vigastusi või materiaalsset kahju.

Seadmel olevad sümboolid



Ohht

*Elektrilöögist lähtuv ohht.
Korpust tohivad avada ainult elektrikud.*

Elektriühendus

Ohht

Elektrilöögist lähtuv vigastusohht.

Seadet tohib ühendada ainult vahelduvvoolutoitega.

Seadet tohib ühendada ainult pistikupessa, mis on elektrimontööri poolt paigaldatud vastavalt standardile IEC 60364.

Tüübisildil märgitud pinge peab vastama vooluahela pingele.

Seade tuleb tingimata elektrivõrguga ühendada. Mitte lahutatav ühendus vooluvõrguga on keelatud. Pistik on seadme võrgust eraldamiseks.

Enne igakordset kasutamist tuleb kontrollida, et võrgupistikuga toitejuhe oleks kahjustusteta. Kahjustatud toitejuhe lasta viivitamatult volitatud hooldustöökajal/elektrikul välja vahetada.

- Soovitatakse ühendada seade ainult sellisesse pistikupessa, mis on kaitstud 30 mA rikkevoolu-kaitseelulitiga.
- Tuleb kasutada tootja poolt ettenähtud toitekaablit, see kehtib ka kaabli vahetamise korral. Tüüpi vt varuosade nimekirjast.
- Ärge kunagi puudutage võrgupistikut märgade kätega.
- Jälgige, et toitejuhet või pikendusjuhet ei kahjustataks sellest ülesõitmisega, muljumisega, rebimisega ega muul viisil. Kaitske kaablit kuumuse, õli ja teravate servade eest.
- Pikenduskaabli peab olema elektriskeemis toodud ristlõige ja kaabel peab olema kaitstud veepritsmete eest. Ühenduskoht ei tohi olla vees.
- Võrgu- või pikenduskaabli konnektorite väljavahetamise korral peab olema ta-

gatud kaitstus veepritsmete vastu ning mehhaaniline stabiilsus.

Ühendamiseks vajalikke andmeid vt tüübi-sildi/tehnilisest dokumentatsioonist.

Kasutamine

- Enne kasutamist tuleb kontrollida seadme ja selle tööks vajalikke seadiste seisundit ja töökindlust. Juhul kui seisund ei ole laitmatu, ei tohi seadet või tarvikut kasutada.
- Seadme kasutamisel ohtlikes piirkondades (nt tanklates) tuleb järgida asjakohaseid ohutuseeskirju. On keelatud kasutada seadet ruumides, kus võib esineda plahvatusohtu.
- *Seade peab olema stabiilsel alusel.*
- Kõik töötamispiirkonnas asuvad pingestatud detailid peavad olema veejuga eest kaitstud.
- Kaitseks veepritsmete eest tuleb kanda sobivat kaitseriietust, eriti sobivaid kaitseprille ja -kindaid.
- Asbesti ja muid tervistkahjustavaid aineid sisaldavaid materjale ei tohi puhastada.
- Kasutada tohib ainult selliseid puhastusvahendeid, mille puhul on olemas seadme tootja nõusolek.
- Kui puhastusvahendit sattub silma, tuleb silmi kohe põhjalikult veega loputada ja allaneelamise korral pöörduda arsti poole.

Käsitsemine

- Käitaja peab seadet kasutama sihipäraselt. Arvestama peab kohapealsete oludega ning seadmega töötamisel tuleb jälgida kolmandaid isikuid, eriti lapsi.
- Seadet tohivad kasutada ainult isikud, keda on seadme käsitsemise osas instruueeritud või kes on tõestanud oma võimeid masina käsitsemiseks ning kellele on kasutamine otseselt ülesandeks tehtud. Seadet ei tohi kasutada lapsed ega noorukid.
- Ärge kunagi jätke seadet järelvalveta, kui see töötab.

Transport

Transpordil tuleb seade tühjendada ja seisata.

Tehnohooldus

- Enne seadme puhastamist ja hooldamist ning detailide vahetamist tuleb seade välja lülitada ja võrgutoitel seadmete puhul võrgupistik välja tõmmata.
- Kaitseks puhastusvedeliku eest tuleb kanda sobivat kaitseriietust, eriti sobivaid kaitseprille ja -kindaid.
- Remonttöid tohivad teha ainult volitatud klienditeenindused või vastava ala spetsialistid, kes tunnevad kõiki asjaomaseid ohutuseeskirju.
- Mobiilsed tööstuslikult kasutatavad seadmed peavad läbima ohutusalase kontrollimise vastavalt määrusele BGV A3.

Lisavarustus ja varuosad

Kasutada tohib ainult tarvikuid ja varuosi, mida tootja aktsepteerib. Originaaltarvikud ja -varuosad annavad teile garantii, et seadmega on võimalik töötada turvaliselt ja tõrgeteta.

Seadme elemendid

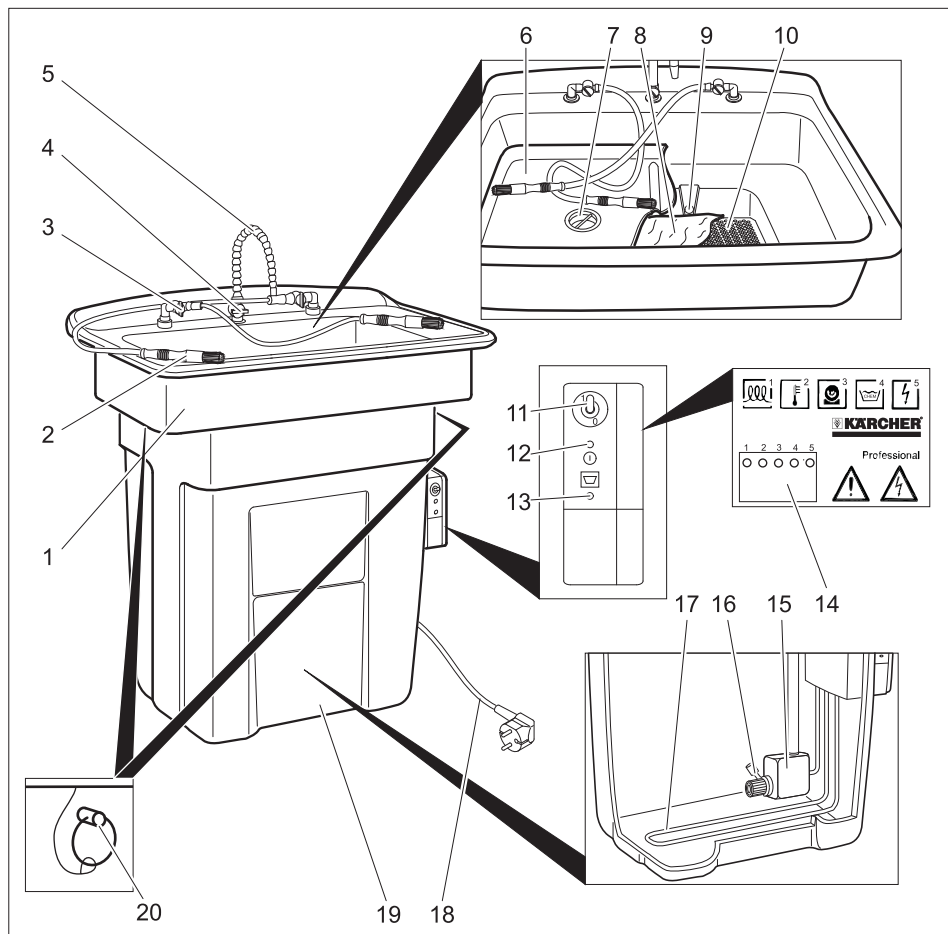

- | | |
|---|---|
| 1 Kraanikauss | 14 LEDid |
| 2 Pesupintsel | 15 Pump |
| 3 Pesupintsi kraan | 16 Filter |
| 4 Lopetuskraani lukustus | 17 Kütteelement |
| 5 Lopetuskraan | 18 Pistikuga toitekaabel |
| 6 Pesupõhi | 19 Paak |
| 7 Väikedetailide- ja laastusõel | 20 Kinnitustihvt (ainult PC 100 M2 BIO) |
| 8 Mikroobidega filtermatt | |
| 9 Ülevoolu suurava | |
| 10 Sõelapõhi | |
| 11 Lüliti "Pump SISSE/VÄLJA" | |
| 12 Märkutuli „Võrgupinge olemas“ | |
| 13 Märkutuli "Lisada puhastusvedelikku" | |

LEDid

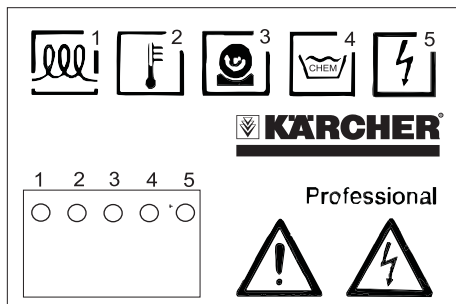

- 1 I: Küte sees
0: Küte väljas
- 2 Temperatuur liiga kõrge
- - - - Temperatuur korras
- - - - Temperatuur liiga madal
..... Temperatuuri mõõtmine defektne
- 3 I: Pump on sees
0: Pump on väljas
. . . . Aeg läbi, lülitage pump välja ja uuesti sisse
- 4 I: Täituvustase korras
0: Täituvustase liiga madal
- 5 Pinge korras

Kasutuselevõtt

- Pange seade paigalduskohas horisontaalsesse asendisse.
- Võtke pesupõhi ja sõelapõhi suunaga üles ära.
- Pakkige sõelapõhi välja ja asetage kraanikausi avale
- Pakkige filtermatt välja ja asetage valge külg üles sõelapõhjale.
- Pesupõhi kraanikaussi panna.
- Valage 80 l puhastusvedelikku RM PC-BIO aeglaselt kraanikaussi.

Ettevaatust

Muude puhastuslahuste kui RM PC-BIO lisamine põhjustab mikroobide deaktiveerimist, rasva- ja õliplekkide lagundamine on häiritud. Ärge valage seadmesse vett, lahusteid, puhastusbensiini, petrooleumi, pleegitusaineid ega desinfitseerimisaineid.

- Torgake võrgupistik seinakontakti. Ühendamiseks vajalikke andmeid Tehnilistest andmetest ja tüübisildilt. Seadmel kulub ca. 38 °C veetemperatuuri saavutamiseks ca. 1 tund..

Käsitsemine

Puhastamine toimub puhastusinstrumentidega käsitsi.

- Pange kaitsekindad kätte ja kaitseprillid ette.
- Asetage puhastatavad detailid (maks. 100 kg) pesupõrandale.
- Seadke lüliti "Pump SISSE/VÄLJA" asendisse "1/SISSE".
- Avage soovitud puhastusinstrumendi lukustuskraan.

Märkus

Mitme puhastusinstrumendi samaaegne kasutamine ei ole võimalik.

- Puhastage detailiid.

Pärast puhastamise lõppu:

- Seadke lüliti "Pump SISSE/VÄLJA" asendisse "VÄLJA/0".

Märkus

Pump lülitub 10 minuti pärast automaatselt välja. Uuesti kasutusele võtmiseks lülitage lüliti "Pump SISSE/VÄLJA" korraks sisse ja jälle välja.

Lülitage pump pärast puhastustööde lõppu välja, nii välditakse puhastusvedeliku tarbetut kaotsiminekut aurustumise tõttu.

⚠ Hoiaatus

Kui seade jääb voolukatkestuse ajaks sisse lülitatuks, hakkab pump vooluvarustuse taastumisel uuesti tööle. Seadke lüliti "Pump SISSE/VÄLJA" voolukatkestuse korral asendisse "VÄLJA/0".

Kasutuselt võtmine

- Seadke lülitati "Pump SISSE/VÄLJA" asendisse "VÄLJA/0".

Märkus

Et saavutada mikroobide lagundamisvõime puhastusvedelikus, tuleb puhastusvedelikku hoida pidevalt temperatuuril ca. 38 °C. Seetõttu tuleb seadme vooluvarustus säilitada võimaluse korral ka töö vaheaegadel (nt öösel, nädalavahetustel või puhkuse ajal).

Transport

- Transpordil tuleb seade tühendada ja seisata.
- Sõidukites transportimisel fikseerige seade vastavalt kehtivatele määrustele libisemise ja ümbermineku vastu.

Ettevaatust

Vigastusoht! Transportimisel jälgige seadme kaalu.

Hoiustamine

Ettevaatust

Vigastusoht! Ladustamisel jälgige seadme kaalu.

Uuesti kasutuselevõtmine

Kui vooluvarustus katkes pikemaks ajaks, tuleb puhastuslahusele lisada uusi mikroobe.

- Filtermatt välja vahetada (vt alalõik "Hooldus ja jooksevremont/igakuine")
- Kui katkestus kestis mitu nädalat, tuleb seadmesse puistada lisaks pudelitäis vahendit RM Mikrobensuspension (mikroobide suspensioon).

Korrashoid ja tehnohooldus

Iga päev

- Kontrollige, kas põleb märgutuli "Lisada puhastusvahendit".
Kui märgutuli põleb, valage kraanikaussi 20 l puhastusvedelikku RM PC-BIO.

Märkus

Ärge valage paaki liiga täis. Maksimaalne täituvus on saavutatud, kui kustub märgutuli „Lisada puhastusvedelikku“.

Kui märgutuli "Lisada puhastusvedelikku" põleb, siis lülitatakse puhastusvedeliku kütte välja. Mikroobide lagundustegevus langeb.

- Väiketailide- ja laastusõela puhastamine.

Kord kuus

- Võtke pesupõhi välja.
- Võtke filtermatt välja.
- Pange uus filtermatt kohale.
- Hoidke vana filtermatti uue kohal ja väänake välja.
- Utiliseerige vana filtermatt vastavalt kohalikele erijäätmeid puudutavatele eeskirjadele (vt "Utiliseerimisinõuded").
- Pange pesupõrand uuesti kohale.

Märkus

Utiliseerige kasutatud filtermatt vastavalt kohapeal mineraalõli sisaldavate jäätmete kohta kehtivatele eeskirjadele.

Kui filtermatt on ainult kergelt määrdunud, võib vahetamisintervalli pikendada 2 kuule.

Kord aastas

⚠ Oht

Kütteelemendist lähtuv põletusoht.

Elektrilöögist lähtuv oht.

Seadme juures läbiviidavate tööde ajaks tõmmake alati kõigepealt võrgupistik välja.

- Ainult PC 100 M2 BIO: Enne kraanikausi äravõtmist tõmmake kinnitustihvtid välja.
- Tõstke kraanikauss ära ja keerake kõrvale.

- Korjake puhastusvedelikul ujuvad osakesed kokku.
- Pumbake puhastusvedelikku sobilikku mahutitesse.
- Kui õli ujub puhastusvedelikul, tuleb pumpamine lõpetada, kui õli pumbast välja tuleb. Koguge õli käega kokku ja utiliseerige vastavalt kohalikele eeskirjadele.
- Loputage paaki ja pumpa veega.
- Kontrollige voolikute seisundit.
- Pange kraanikauss uuesti peale.

Ainult PC 100 M1 BIO puhul:

Ettevaatust

Kontaktist kütteelemendiga lähtuv voolikute vigastamise oht paagis. Pange kraanikauss nii kohale, et paagis olev pump oleks samal pool nagu puhastusinstrumentide kraanid.

- Ainult PC 100 M2 BIO: Pange kinnitustihvtid uuesti tagasi.
- Võtke pesupõhi välja.
- Võtke filtermatt välja.
- Pange uus filtermatt kohale.
- Hoidke vana filtermatti uue kohal ja väänake välja.
- Utiliseerige vana filtermatt vastavalt kohalikele erijäätmeid puudutavatele eeskirjadele (vt "Utiliseerimisinõuded").
- Pange pesupõrand uuesti kohale.
- Valage puhastusvedelik seadmesse tagasi.
- Kui märgutuli põleb, valage kraanikaussi 20 l puhastusvedelikku RM PC-BIO.

Hooldusleping

Pädeva Kärcheri müügikontoriga on võimalik sõlmida seadme jaoks hooldusleping.

Utiliseerimisinõuded

Filtermatti ja puhastusvedeliku kohta kehtivad järgmised EC-jäätmekoodid:

Filtermatt	130899, õlijäätmed, mujal nimetamata
RM PC-BIO 10 RM PC-BIO 20	070601, veelised pesuvedelikud puhastusvahenditega kasutamisest
RM Mikropeen suspensioon	161002, veelised vedelad jäätmed, mujal nimikirjas mainimata

Abi häirete korral

Kui riket ei ole võimalik kõrvaldada, tuleb lasta klienditeenindusel seadet kontrollida.

Rike	Võimalik põhjus	Kõrvaldamine	kelle poolt
Seade ei tööta	Seadmel puudub pinge.	Kontrollige elektrivõrku.	Elektrik
Halb puhastuse tulemus	Mikroobid hävitatud.	Filtermatt välja vahetada. Valada üks pudel vahendit RM Mikrobensuspension (mikroobide suspensioon) seadmesse.	Käitaja
	Puhastusvedelik ära tarvitatud.	Uuendada puhastusvedelikku ja filtermatti.	Käitaja
Puhastusvedeliku suur kulu (rohkem kui 20 l kuus)	Puhastatud detailidel on puhastuslahus.	Laske puhastatud detaile nõrguda.	Käitaja
	Puhastuslapid imevad puhastusvedeliku sisse.	Ärge kasutage puhastamiseks puhastuslappe.	Käitaja
	Seade lekib.	Kontrollige paagi tihedust.	Käitaja
	Pragu paagi ja kraanikausi vahel.	Asetage kraanikauss õigesti paagile, vajadusel vahetage välja tihend paagi ja kraanikausi vahel.	Käitaja
Puhastusvahendit voolab vähe või üldse mitte	Kraan on kinni.	Avage kraan.	Käitaja
	Pumba tööaeg on möödunud (LED "Pump" vilgub).	Seadke lüliti "Pump SISSE/VÄLJA" asendisse "VÄLJA" ja seejärel uuesti asendisse "SISSE".	Käitaja
	Paagis on liiga vähe puhastusvedelikku.	Lisage puhastusvedelikku, kuni kustub märgutuli "Lisada puhastusvahendit".	Käitaja
	Paagis olev filter ummistunud.	Võtke kraanikauss ära ja puhastage filtrit.	Käitaja
	Voolik ummistunud või lekib.	Kontrollige pumba juurest pesupintsi või loputuskraani juurde viivat voolikut ummistuse ja tiheduse osas.	Käitaja
	Pump defektne (pump ei tööta, kuigi LED "Pump" põleb).	Vahetage pump välja.	Klienditeenindus

Rike	Võimalik põhjus	Kõrvaldamine	kelle poolt
Puhastusvedelik ei voola ära.	Väikedetailide- ja laastusõel ummistunud.	Puhastage sõela.	Käitaja
	Filtermatt ummistunud.	Filtermatt välja vahetada. Kui mustust on palju, kasutage mitmekihilist filtermatti ja eemaldage sellest iga nädal üks kiht.	Käitaja
	Pesulaua ülevooluavad on ummistunud.	Puhastage ülevoolavasid.	Käitaja
Pöleb märgutuli "Lisada puhastusvedelikku", kuigi vedelikutase on küllaldane.	Täituvustaseme sensor defektne.	Laske klienditeenindusel defektne täituvustaseme sensor välja vahetada.	Käitaja
Süsteemis on palju õli	Seadmesse valti kõrvaldamiseks õli.	Koguge õli kokku ja utiliseerige. Vajadusel vahetada puhastusvedelik ja seade puhastada (vt "Hooldus ja jooksevremont / iga-aastane", kuid kasutada uut puhastuslahust).	Käitaja
	Vooluvarustus on ööseks välja lülitatud.		
	Mikroobid hävitatud.	Filtermatt välja vahetada. Valada üks pudel vahendit RM Mikrobensuspension (mikroobide suspensioon) seadmesse.	Käitaja
	Paagis on liiga vähe puhastusvedelikku. Seeläbi on kütteelement deaktiveeritud.	Lisage puhastusvedelikku, kuni kustub märgutuli "Lisada puhastusvahendit".	Käitaja
	Kütteelement defektne.	Kontrollige puhastusvedeliku temperatuuri, vajadusel laske klienditeenindusel defektne kütteelement välja vahetada.	Käitaja
Puhastusvedeliku temperatuur liiga madal	Paagis on liiga vähe puhastusvedelikku. Seeläbi on kütteelement deaktiveeritud.	Lisage puhastusvedelikku, kuni kustub märgutuli "Lisada puhastusvahendit".	Käitaja

Tehnilised andmed

		PC 100 M1 BIO	PC 100 M2 BIO
Elektriühendus			
Voolu liik	V/~/Hz	220...240/1~/50/60	
Tarbitav võimsus	kW	1,0	
Elektriline kaitse	A	16	
Jõudluse andmed			
Küttevõimsus	kW	1	
Töörõhk	MPa (baar)	0,03 (0,3)	
Juurdevoolu kogus	l/h (l/min)	900 (15)	
Puhastustemperatuur	°C	38	
Maks. temperatuur	°C	46	
Paagi maht	l	80	
Kandevõime	kg	100	
Müraemissioon			
Helirõhupeel (EN 60704-1)	dB (A)	<70	
Helivõimsuse tase (EN 60704-1)	dB (A)	73	
Seedmevibratsioonid (võnkumiskoguväärtus ISO 5349)			
Pesupintsel	m/s ²	0,0	
Mõõtmed ja kaalud			
Kõrgus	mm	1003	1067
Laius	mm	978	1181
Sügavus	mm	737	952
Tööpind	mm	660 x 420	1041 x 660
Tühikaal	kg	33	44

Tarvikud

Nimetus	Detaili nr.:
Puhastusvedelik RM PC-BIO 10, 20 l, standard	6.295-260.0
Puhastusvedelik RM PC-BIO 20, 20 l, tundlikele metallidele nagu vask, alumiinium...	6.295-261.0
RM Mikrobensuspensio n (mikroobide suspen sioon), uuesti kasutuse- levõtuks	6.295-262.0

Filtermatt	6.626-041.0
Filtermatt, mitmekihiline	6.626-042.0
Pesupintsel, normaalne toide	6.626-038.0
Pesupintsel, pikk toide	6.626-039.0
Pesupintsel, nurga all	6.626-040.0
Rullikutel käru	6.626-043.0

Varuosad

- Kasutada tohib ainult tarvikuid ja varuosi, mida tootja aktsepteerib. Originaal-tarvikud ja -varuosad annavad teile garantii, et seadmega on võimalik töötada turvaliselt ja tõrgeteta.
- Valiku kõige sagedamini vajaminevat varuosadest leiate te kasutusjuhendi lõpust.
- Täiendavat infot varuosade kohta leiate aadressilt www.kaercher.com lõigust Service.

Garantii

Igas riigis kehtivad meie volitatud müügiesindaja antud garantiitingimused. Seadmel esinevad rikked kõrvaldame garantiiajal tasuta, kui põhjuseks on materjali- või valmistusviga. Garantiijuhtumi korral palume pöörduda müüja või lähima volitatud klienditeenistuse poole, esitades ostu tõendava dokumendi.

EÜ vastavusdeklaratsioon

Käesolevaga kinnitame, et allpool kirjeldatud seade vastab meie poolt turule toodud mudelina oma kontseptsioonilt ja konstruktsioonilt EÜ direktiivide asjakohastele põhilistele ohutus- ja tervisekaitseõetetele.

Meiega kooskõlastamata muudatuste tegemise korral seadme juures kaotab käesolev deklaratsioon kehtivuse.

Toode: Seade puhastamiseks vesilahustega

Tüüp: 1.626-xxx

Asjakohased EÜ direktiivid:

2006/42/EU (+2009/127/EU)

2004/108/EÜ

Kohaldatud ühtlustatud standardid:

EN 55014-1: 2006+A1: 2009+A2: 2011

EN 55014-2: 1997+A1: 2001+A2: 2008

EN 12921-1

EN 12921-2

EN 60335-1

EN 61000-3-2: 2006+A1: 2009+A2: 2009

EN 61000-3-3: 2008

Kohaldatud riiklikud standardid

-

Allakirjutanud toimivad juhatuse korraldusel ja volitusel.

H. Jenner
CEO

S. Reiser
Head of Approbation

dokumentatsiooni eest vastutav isik:
S. Reiser

Alfred Kärcher GmbH & Co. KG

Alfred-Kärcher-Str. 28 - 40

71364 Winnenden (Germany)

Tel: +49 7195 14-0

Faks: +49 7195 14-2212

Winnenden, 2011/04/01



Pirms ierīces pirmās lietošanas izlasiet instrukcijas oriģinālvalodā, rīkojieties saskaņā ar norādījumiem tajā un uzglabājiet to vēlākai izmantošanai vai turpmākiem lietotājiem.

Par transportēšanas bojājumiem nekavējoties ziņojiet tirgotājam.

Satura rādītājs

Vides aizsardzība	LV . . . 1
Mērķizmantošana	LV . . . 1
Iekārtas funkcionēšana	LV . . . 2
Drošības norādījumi	LV . . . 2
Ierīces elementi	LV . . . 4
Ekspluatācijas sākums	LV . . . 5
Iekārtas lietošana	LV . . . 3
Ekspluatācijas pārtraukšana	LV . . . 6
Aparāta pārvietošana	LV . . . 6
Glabāšana	LV . . . 6
Darba atsākšana	LV . . . 6
Kopšana un tehniskā apkope	LV . . . 6
Norādījumi par utilizāciju	LV . . . 7
Palīdzība darbības traucējumu gadījumā	LV . . . 8
Tehniskie parametri	LV . . . 10
Piederumi	LV . . . 10
Rezerves daļas	LV . . . 11
Garantija	LV . . . 11
EK Atbilstības deklarācija	LV . . . 11

Vides aizsardzība

	Iepakojuma materiāli ir atkārtoti pārstrādājami. Lūdzu, neizmetiet iepakojumu kopā ar majsaimniecības atkritumiem, bet nogādājiet to vietā, kur tiek veikta atkritumu otrreizējā pārstrāde.
	Nolietotās ierīces satur nodrošinātus materiālus, kurus iespējams pārstrādāt un izmantot atkārtoti. Baterijas, eļļa un tam līdzīgas vielas nedrīkst nokļūt apkārtējā vidē. Tādēļ lūdzam izmantot vecās ierīces ar atbilstošu atkritumu savākšanas sistēmu starpniecību.

Neļaujiet motoreļļai, kurināmai degvielai, dīzeļdegvielai un benzīnam nonākt apkārtējā vidē. Saudzējiet augsni un nolietoto eļļu likvidējiet videi nekaitīgā veidā.

Nolietoto filtra sietu un tīrīšanas šķidrumu utilizējiet atbilstoši attiecīgajiem vietējiem noteikumiem par speciālajiem atkritumiem (skat. "Norādījumi par utilizāciju").

Informācija par sastāvdaļām (REACH)

Aktuālo informāciju par sastāvdaļām atradīsiet:

www.kaercher.com/REACH

Mērķizmantošana

Aparāts paredzēts, lai metālapstrādes un remonta uzņēmumos tīrītu daļas, kuru maksimālais svars ir 100 kg.

- Lai aparātu lietotu atbilstoši noteikumiem, jāizmanto tam piedāvātais tīrīšanas šķidrums RM PC-BIO un tam pievienotais mikrobu filtra siets.
- Citu tīrīšanas šķidrumu izmantošana kaitē vai traucē smērvielu un eļļas piesārņojuma bioloģisko sadalīšanos.
- Ierīcē nedrīkst iepildīt šķīdinātājus, degošus vai sprādzienbīstamus šķidrumus.
- Aparāts ir jānovieto uz horizontālas, stingras, pret šķidrumiem izturīgas pamatnes.
- Aparāts nav paredzēts vecās eļļas utilizēšanai. Ja aparātā iekļūst lielāks daudzums eļļas, benzīna, transmisijas eļļas, antifrīza vai tml. vielu, smērvielu/ eļļas sadalīšanos nobloķē mikrobi.
- Aparāts nav paredzēts krāsotāju darbā rīku tīrīšanai.
- Aparāts nav paredzēts izmantošanai sprādzienbīstamās vidēs.

Lūdzu nepieļaujiet minerāleļļas saturošu notekūdeņu iekļūšanu augsnē, ūdenskrātuvēs vai kanalizācijā.

Lūdzu, utilizējiet nolietoto filtra sietu atbilstoši vietējiem noteikumiem par minerāleļļu saturošiem atkritumiem.

Darba vieta

Izmantojot aparātu, lietotājs stāv aparāta priekšpusē.

Iekārtas funkcionēšana

Tīrīšanas šķidrums rezervuārā tiek sasildīts ar sildelementu un ar sūkni sūknēts uz tīrīšanas instrumentiem. Tos var kontrolēt, izmantojot attiecīgos slēgvārstus.

Cietās nefīrumu daļiņas tiek uzkrātas skalošanas pamatnes sietā vai zem tā esošajā filtra sietā.

Smērvielu un eļļas atkritumi rezervuārā tiek skaloti un ar mikrobiem pārveidoti par oglekļa dioksīdu un ūdeni.

Mikrobi sākotnēji atrodas filtra sietā un tīrīšanas šķidrums tos no šejienes ieskalozervuārā. Lai mikrobiem būtu optimāla efektivitāte, tīrīšanas šķidrums rezervuārā ir jāuzsilda.

Drošības norādījumi

- Pirms nodošanas ekspluatācijā, izlasiet jūsu aparāta lietošanas instrukciju un obligāti ievērojiet drošības norādījumus.
- Aparātam piestiprinātās brīdinājuma un norādījumu plāksnītes sniedz svarīgas norādes par tā drošu ekspluatāciju.
- Kopā ar lietošanas instrukcijā ietvertajiem norādījumiem ir jāņem vērā likumdevēja vispārīgie drošības tehnikas noteikumi un nelaimes gadījumu novēršanas noteikumi.

Lietošanas instrukcijā izmantotie simboli

Bīstami

Norāda uz tiešām draudošām briesmām, kuras rada smagus ķermeņa ievainojumus vai izraisa nāvi.

Brīdinājums

Norāda uz iespējami bīstamu situāciju, kura var radīt smagus ķermeņa ievainojumus vai izraisīt nāvi.

Uzmanību

Norāda uz iespējami bīstamu situāciju, kura var radīt vieglus ievainojumus vai materiālos zaudējumus.

Simboli uz aparāta



Bīstami

Elektriskās strāvas trieciena risks. Korpusu drīkst atvērt tikai profesionāls elektriķis.

Strāvas pieslēgums

Bīstami

Elektriskās strāvas trieciena risks.

Ierīci pieslēdziet tikai maīnstrāvai.

Aparātu drīkst pieslēgt tikai tādām elektriskajam pieslēgumam, kuru ierīkojis elektriķis atbilstoši IEC 60364.

Datu plāksnītē norādītajam barošanas spriegumam jāatbilst strāvas avota spriegumam.

Aparāts ir obligāti jāpieslēdz barošanas tīklam, izmantojot kontaktdakšu. Ir aizliegts izmantot neatvienojamu savienojumu ar barošanas tīklu. Kontaktdakša nodrošina atvienošanu no tīkla.

Pirms katras lietošanas reizes pārbaudiet, vai nav bojāts pieslēgšanas kabelis ar tīkla spraudni. Bojātu pieslēgšanas kabeli nekavējoties lieciet nomaiņīt pilnvarotā klientu apkalpošanas dienestā vai profesionālā elektromehāniskā darbnīcā.

- Ražotājfirma rekomendē pieslēgt šo ierīci tikai kontaktligzdai, kas ir aizsargāta ar 30 mA noplūdes strāvas aizsargslēdzi.
- Ir jāizmanto ražotājfirmas noteiktais tīkla pieslēguma kabelis, tas attiecas arī uz kabeļa nomaigju. Veidus skatiet rezerves daļu sarakstā.
- Nekad neaizskariet tīkla kontaktdakšu ar slapjām rokām.
- Pievērsiet uzmanību tam, lai tīkla pieslēgšanas kabelis vai pagarinātāja kabelis netiktu bojāts, pārbraucot tam pāri, iespējot, saraujot to vai tamlīdzīgi. Sargājiet kabeli no karstuma, eļļas un asām malām.
- Pagarinātāja kabelim ir jābūt šķērsgrīzumam, kāds norādīts komutācijas shēmā.

mā, un tam ir jābūt aizsargātam pret ūdens šļakatām. Savienojums nedrīkst atrasties ūdenī.

- Nomainot tīkla kabeļa vai pagarinātāja savienojumus, jānodrošina, lai tiktu saglabāta kabeļa mehāniskā izturība un aizsardzība pret šļaksoša ūdens iedarbību.

Pieslēgumu lielumus skatīt uz ražotāja datu plāksnītes/tehniskajos datos.

Lietošana

- Pirms lietošanas ir jāpārbauda aparāta un tā darba aprīkojuma pienācīgs stāvoklis un ekspluatācijas drošība. Ja to stāvoklis nav apmierinošs, tad ierīci izmantot nav atļauts.
- Strādājot ar ierīci paaugstināta riska zonās (piemēram, degvielas uzpildes stacijās), jāievēro atbilstošie drošības noteikumi. Ierīces izmantošana sprādzienbīstamās telpās ir aizliegta.
- *Ierīcei jābūt novietotai uz stabilas un cietas pamatnes.*
- Visām darba zonā esošajām strāvu vadošajām daļām jābūt aizsargātām pret ūdens strūklām.
- Lai pasargātu sevi no ūdens šļakatām, ierīces lietotājam jānēsā piemērots aizsargtērps, īpaši atbilstošas aizsargbrilles un aizsargcimdi.
- Nedrīkst mazgāt azbestu saturošus un citus materiālus, kas satur veselībai kaitīgas vielas.
- Drīkst izmantot tikai tādus tīrīšanas līdzekļus, kuru lietošanu ir akceptējusi ierīces ražotājfirma.
- Tīrīšanas šķīdumam nokļūstot acīs, skalojiet tās nekavējoties ar lielu daudzumu ūdens, un šķīduma norīšanas gadījumā nekavējoties konsultējieties ar ārstu.

Iekārtas lietošana

- Lietotājam jāizmanto ierīce tikai atbilstoši noteikumiem. Viņam ir jāņem vērā apkārtējie apstākļi, un strādājot ar ierīci, jāuzmanās, lai tuvumā neatrastos trešās personas.
- Ierīci drīkst lietot tikai personas, kuras ir iepazīstinātas ar tās lietošanas principiem vai kuras ir pierādījušas savas spējas to apkalpot, un viņas ir pilnvarotas lietot šo ierīci aizliegts lietot bērniem vai jauniešiem.
- Ierīcei darbojoties, to nekad nedrīkst atstāt bez uzraudzības.

Aparāta pārvietošana

Transportējot ierīci, tajā nedrīkst atrasties šķidrums un tai ir jābūt izslēgtai.

Tehniskā apkope

- Pirms ierīces tīrīšanas un tehniskās apkopes, kā arī detaļu nomaiņas, tā ir jāizslēdz un ierīcēm, kas darbojas ar tīkla strāvu, ir jāatvieno tīkla kontaktdakša.
- Lai aizsargātos pret tīrīšanas šķīdrumu, valkājiet aizsargapģērbu, jo īpaši - piemērotas aizsargbrilles un cimdus.
- Ierīces labošanu drīkst izpildīt tikai autorizēti klientu apkalpošanas dienesti vai šās nozares speciālisti, kas ir iepazinušies ar visiem svarīgajiem drošības noteikumiem.
- Pārvietojamām profesionāli lietojamām ierīcēm ir jāveic drošības pārbaude saskaņā ar profesiju arodbiedrības izstrādātajiem darba drošības un veselības aizsardzības noteikumiem A3.

Piederumi un rezerves daļas

Drīkst izmantot tikai ražotājfirmas atļautos piederumus un rezerves daļas. Oriģinālie piederumi un oriģinālās rezerves daļas garantē to, ka aparātu var ekspluatēt droši un bez traucējumiem.

Ierīces elementi

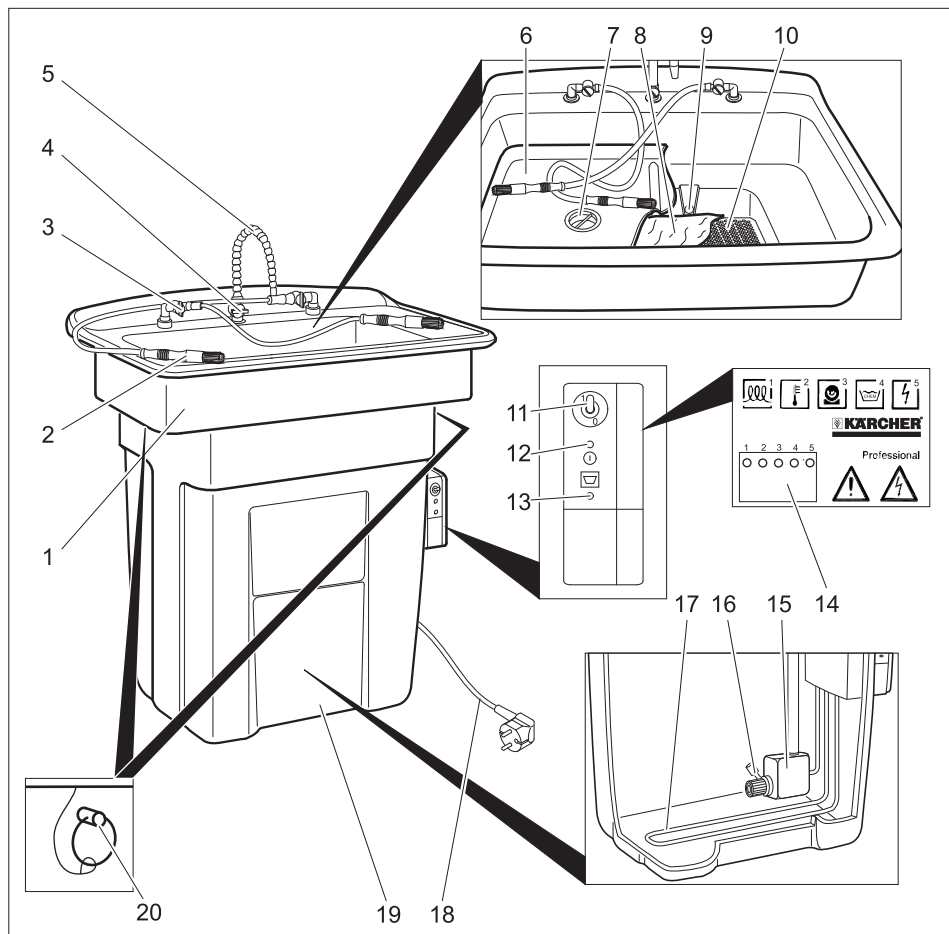

- | | | | |
|----|--|----|--|
| 1 | Mazgāšanas tvertne | 13 | Kontrollampīņa "Uzpildīt tīrīšanas šķidrumu" |
| 2 | Mazgāšanas ota | 14 | Gaismas diodes |
| 3 | Mazgāšanas otas slēgvārsts | 15 | Sūknis |
| 4 | Slēgkrāns ūdens caurplūdes krānam | 16 | Filtrs |
| 5 | Ūdens caurplūdes krāns | 17 | Sildītājs |
| 6 | Skalošanas pamatne | 18 | Elektrotīkla kabelis ar kontaktdakšu |
| 7 | Sīko grūžu un drazu siets | 19 | Tvertne |
| 8 | Filtra siets ar mikrobiem | 20 | Drošības tapa (tikai PC 100 M2 BIO) |
| 9 | Pārplūdes urbums | | |
| 10 | Sieta pamatne | | |
| 11 | Sūkņa ON/OFF (ieslēgšanas/izslēgšanas) slēdzis | | |
| 12 | Kontrolindikator „Spriegums ieslēgts“ | | |

Gaismas diodes

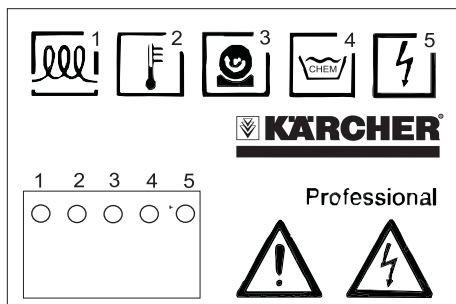

- 1 I: apsilde ieslēgta
0: apsilde izslēgta
- 2 Pārāk augsta temperatūra
- - - - Normāla temperatūra
- - - - Pārāk zema temperatūra
..... Bojāts temperatūras mērītājs
- 3 I: sūknis ieslēgts
0: sūknis izslēgts
. . . . Beidzies laiks, izslēdziet un no jauna ieslēdziet sūkni
- 4 I: Normāls uzpildes līmenis
0: Pārāk zems uzpildes līmenis
- 5 Normāls spriegums

Ekspluatācijas sākums

- ➔ Uzstādīšanas vietā ierīci novietojiet horizontāli.
- ➔ Izņemiet skalošanas pamatni un sieta pamatni virzienā uz augšu.
- ➔ Izņemiet no iepakojuma sieta pamatni un uzlieciet uz mazgāšanas tvertnes atveres.
- ➔ Izņemiet no iepakojuma filtra sieta un ar balto pusi uz augšu uzlieciet sieta pamatnei.
- ➔ Ielieciet skalošanas pamatni mazgāšanas tvertnē.
- ➔ Lēnām ielejiet 80 litrus tīrīšanas šķidruma RM PC-BIO mazgāšanas tvertnē.

Uzmanību

Citu tīrīšanas šķidrumu (nevis RM PC-BIO) izmantošana izraisa mikrobu iedarbības mazināšanos, traucē smērvielu un eļļas ne-tīrumu sadalīšanos. Nelejiet aparātā ūdeni,

šķīdinātājus, benzīnu, petroleju, balinātājus vai dezinfekcijas līdzekļus.

- ➔ Iespraudiet kontaktdakšu kontakligzdā. Pieslēgumu lielumus skatīt tehniskajos datos un ražotājfirmas datu plāksnītē. Aparātam nepieciešama apm. 1 stunda, līdz tas sasniedz apm. 38 °C temperatūru.

Iekārtas lietošana

Tīrīšana notiek manuāli, izmantojot tīrīšanas instrumentus.

- ➔ Uzvelciet aizsargcimdus un uzlieciet aizsargbrilles.
- ➔ Tīrāmās detaļas (max. 100 kg) novietojiet uz skalošanas pamatnes.
- ➔ Pārslēdziet sūkņa ON/OFF slēdzi pozīcijā „1/ON“.
- ➔ Atveriet vajadzīgā tīrīšanas instrumenta slēgkrānu.

Piezīme

Ir iespējams vienlaicīgi izmantot vairākus tīrīšanas instrumentus.

- ➔ Veikt detaļu tīrīšanu.

Pēc tīrīšanas beigšanas:

- ➔ Pārslēdziet sūkņa ON/OFF slēdzi pozīcijā „OFF/0“.

Piezīme

Pēc 10 minūtēm sūknis automātiski izslēdzas. Lai atsāktu darbību, sūkņa slēdzi ON/OFF uz īsu brīdi izslēdziet un atkal ieslēdziet.

Pēc tīrīšanas darbu beigšanas sūkni izslēdziet, tādējādi novēršot lieku tīrīšanas šķidruma zudumu iztvaikošanas rezultātā.

⚠ Bīdīnājums

Ja aparāts ir ieslēgts strāvas padeves pārtraukuma laikā, atjaunojoties strāvas padevei, sūknis atsāk darboties. Ja pārtrūkst strāvas padeve, pārslēdziet sūkņa ON/OFF slēdzi pozīcijā „OFF/0“.

Ekspluatācijas pārtraukšana

- Pārslēdziet sūkņa ON/OFF slēdzi pozīcijā „OFF/0”.

Piezīme

Lai nodrošinātu mikrobu sadalīšanās spēju tīrīšanas šķidrumā, šķidrums pastāvīgi jābūt 38 °C siltam. Tādēļ, ja iespējams, atstājiet strāvas padevi aparātam ieslēgtu arī darba pārtraukumos (piem., pa nakti, nedēļas nogalēs vai brīvdienās).

Aparāta pārvietošana

- Transportējot ierīci, tajā nedrīkst atrasties šķidrums un tai ir jābūt izslēgtai.
- Transportējot automašīnā, saskaņā ar spēkā esošajām direktīvām nodrošiniet aparātu pret izslīdēšanu un apgāšanos.

Uzmanību

Savainošanās un bojājumu risks! Transportējot ņemiet vērā aparāta svaru.

Glabāšana

Uzmanību

Savainošanās un bojājumu risks! Uzglabājot ņemiet vērā aparāta svaru.

Darba atsākšana

Ja ilgāku laiku bijusi pārtraukta strāvas padeve, tīrīšanas šķidrums jāpievieno jauni mikrobi.

- Filtra sieta atjaunošana (skat. nodaļu "Tīrīšana un apkope/reizi mēnesī")
- Ja pārtraukums bijis vairāku nedēļu ilgs, ieberiet aparātā pudeli ar RM mikrobu suspensiju.

Kopšana un tehniskā apkope

Reizi dienā

- Pārbaudiet, vai nedeg kontrollampija "Uzpildīt tīrīšanas šķidrumu".
Ja kontrollampija deg, ielejiet mazgāšanas tvertnē 20 litrus tīrīšanas šķidruma RM PC-BIO.

Piezīme

Nepielejiet tvertni pārāk pilnu. Maksimālais uzpildes līmenis ir sasniegts, kad nodziest kontrollampija "Uzpildīt tīrīšanas šķidrumu".

Ja deg kontrollampija "Uzpildīt tīrīšanas šķidrumu", ir atslēgta tīrīšanas šķidruma uzsilde. Samazinās mikrobu sadalīšanās spēja.

- Iztīriet sīkās detaļas un skaidu sietu.

Reizi mēnesī

- Izņemiet skalošanas pamatni.
- Izņemiet filtra sietu.
- Ievietojiet jaunu filtra sietu.
- Turiet veco filtra sietu virs jaunā un izgrieziet.
- Nolietoto filtra sietu utilizējiet atbilstoši attiecīgajiem vietējiem noteikumiem par speciālajiem atkritumiem (skat. "Norādījumi par utilizāciju").
- Ielieciet atpakaļ skalošanas tvertni.

Piezīme

Utilizējiet nolietoto filtra sietu atbilstoši vietējiem noteikumiem par minerālūļu saturošiem atkritumiem.

Ja filtra siets ir tikai nedaudz netīrs, nomaiņas intervālu var pagarināt līdz 2 mēnešiem.

Ik gadu

⚠ Bīstami

Pie sildelementa pastāv apdedzināšanās risks.

Elektriskās strāvas trieciena risks.

Pirms aparāta apkopes darbu veikšanas atvienojiet kontaktdakšu.

- Tikai PC 100 M2 BIO: Pirms mazgāšanas tvertnes noņemšanas izvelciet drošības tapas.
- Paceliet mazgāšanas tvertni un sagrieziet uz sāniem.
- Nosmeliet tīrīšanas šķidruma virspusē peldošās daļiņas.
- Iesūknējiet tīrīšanas šķidrumu piemērotā tvertnē.

- Ja tīrīšanas šķidrums peld eļļa, beidziet sūknēšanu, kad no sūkņa sāk plūst eļļa. Nosmeliet eļļu ar rokām un utilizējiet atbilstoši vietējiem noteikumiem.
- Izskalojiet rezervuāru un sūkni ar ūdeni.
- Pārbaudiet šļūteņu stāvokli.
- Uzlieciet atpakaļ mazgāšanas tvertni.

Tikai PC 100 M1 BIO:

Uzmanību

Šļūtenēm rezervuārā saskaroties ar sild-elementu, pastāv risks tās sabojāt. Uzlieciet mazgāšanas tvertni tā, lai sūknis rezervuārā atrastos tajā pašā pusē kā tīrīšanas instrumentu slēgvārsti.

- Tikai PC 100 M2 BIO: levietojiet drošības tapas atpakaļ.
- Izņemiet skalošanas pamatni.
- Izņemiet filtra sietu.
- Levietojiet jaunu filtra sietu.
- Turiet veco filtra sietu virs jaunā un izgrieziet.
- Nolietoto filtra sietu utilizējiet atbilstoši attiecīgajiem vietējiem noteikumiem par speciālajiem atkritumiem (skat. "Norādījumi par utilizāciju").
- Ielieciet atpakaļ skalošanas tvertni.
- Ielejiet tīrīšanas šķidrums atpakaļ aparātā.
- Ja kontrollampīņa deg, ielejiet mazgāšanas tvertnē 20 litrus tīrīšanas šķidruma RM PC-BIO.

Apkopes līgums

Ir iespējams noslēgt līgumu ar firmas Kärcher realizācijas daļu par tehniskās apkopes veikšanu ierīcei.

Norādījumi par utilizāciju

Uz filtra sietu un tīrīšanas šķidrums attiecas šādi EC atkritumu kodi:

filtra siets	130899, eļļas atkritumi bez precīzākas norādes
RM PC-BIO 10 RM PC-BIO 20	070601, ūdeņaini mazgāšanas šķidrums, kas radušies, izmantojot tīrīšanas līdzekļus
RM mikrobu suspensija	161002, ūdeņaini šķidrie atkritumi, kas nav minēti citur sarakstā

Palīdzība darbības traucējumu gadījumā

Ja darbības traucējumu nav iespējams novērst, ierīce ir jānodod pārbaudei klientu apkalpošanas centrā.

Darbības traucējums	Iespējamais cēlonis	Traucējuma novēršana	Kam jāveic
Aparāts nedarbojas	Ierīcē nav sprieguma.	Pārbaudīt elektrotīklu.	Elektriķis
Neapmierinoša tīrīšanas kvalitāte	Iznīcināti mikrobi.	Atjaunojiet filtra sietu. Ieņemiet aparātā pudeli ar RM mikrobu suspensiju.	Operators
	Izlietots tīrīšanas šķidrums.	Atjaunojiet tīrīšanas šķidrumu un filtra sietu.	Operators
Liels tīrīšanas šķidruma patēriņš (vairāk kā 20 l mēnesī)	Uz nomazgātajām daļām paliek tīrīšanas šķidrums.	Ļaujiet no nomazgātajām daļām nopilēt šķidrumam.	Operators
	Lupatas uzsūc tīrīšanas šķidrumu.	Tīrīšanai neizmantojiet lupatas.	Operators
	Neblīvs aparāts.	Pārbaudiet rezervuāra blīvumu.	Operators
	Sprauga starp rezervuāru un mazgāšanas tvertni.	Uzlieciet mazgāšanas tvertni pareizi uz rezervuāra, vajadzības gadījumā nomainiet blīvi starp rezervuāru un mazgāšanas tvertni.	Operators
Maza tīrīšanas šķidruma plūsma vai tās nav vispār	Aizvērts slēgvārsts.	Atveriet slēgvārstu.	Operators
	Beidzies sūkņa darbības laiks (mirgo sūkņa kontrollampīņa).	Pārslēdziet sūkņa ON/OFF slēdzi pozīcijā „OFF” un tad atkal “ON”.	Operators
	Reservuārā nav pietiekami daudz tīrīšanas šķidruma.	Uzpildiet tīrīšanas šķidrumu, līdz izdziest kontrollampīņa “Uzpildīt tīrīšanas šķidrumu”.	Operators
	Aizsprostots rezervuāra filtrs.	Noņemiet mazgāšanas tvertni un iztīriet filtru.	Operators
	Aizsprostota vai neblīva šļūtene.	Pārbaudiet, vai šļūtenē no sūkņa līdz mazgāšanas otai vai līdz skalošanas vārstam nav aizsprostojumu vai sūces.	Operators
	Bojāts sūknis (sūknis nedarbojas, neskatoties uz to, ka deg sūkņa kontrollampīņa).	Nomainiet sūkni.	Klientu apkalpošanas dienests

Darbības traucējums	Iespējamais cēlonis	Traucējuma novēršana	Kam jāveic
Tīrīšanas šķidrums neiztek	Nosprostotas sikās detaļas un skaidu siets.	Notīrīt sietu.	Operators
	Nosprostots filtra siets.	Atjaunojiet filtra sietu. Ja ir daudz netīrumu, ievietojiet daudzkārtainu filtra sietu un reizi nedēļā noņemiet vienu flīsa kārtu.	Operators
	Aizsprostoti mazgāšanas mašīnas pārplūdes urbumi.	Iztīriet pārplūdes urbumus.	Operators
Neskatoties uz to, ka ir pietiekams uzpildes līmenis, deg kontrollampīņa "Uzpildīt tīrīšanas šķidrumu"	Bojāts uzpildes līmeņa sensors.	Bojātā uzpildes līmeņa sensora nomaiņu uzticiet veikt klientu servisam.	Operators
Sistēmā ir daudz eļļas	Aparātā utilizēšanai ieliet eļļu.	Nosmeliet eļļu un utilizējiet to. Iespējams, jānomaina tīrīšanas šķidrums un jāiztīra aparāts (skat. "Tīrīšana un apkope/reizi gadā", tomēr izmantojiet jaunu tīrīšanas šķidrumu).	Operators
	Naktīs tiek atslēgta strāvas padeve.		
	Iznīcināti mikrobi.	Atjaunojiet filtra sietu. Ieberiet aparātā pudeli ar RM mikrobu suspensiju.	Operators
	Rezervuārā nav pietiekami daudz tīrīšanas šķidruma. Līdz ar to tiek atslēgts sildelements.	Uzpildiet tīrīšanas šķidrumu, līdz izdziest kontrollampīņa "Uzpildīt tīrīšanas šķidrumu".	Operators
	Bojāts sildelements.	Pārbaudiet tīrīšanas šķidruma temperatūru, ja sildelements bojāts, uzticiet tā nomaiņu klientu dienestam.	Operators
Pārāk zema tīrīšanas šķidruma temperatūra	Rezervuārā nav pietiekami daudz tīrīšanas šķidruma. Līdz ar to tiek atslēgts sildelements.	Uzpildiet tīrīšanas šķidrumu, līdz izdziest kontrollampīņa "Uzpildīt tīrīšanas šķidrumu".	Operators

Tehniskie parametri

		PC 100 M1 BIO	PC 100 M2 BIO
Elektropadeve			
Strāvas veids	V/~/Hz	220...240/1~/50/60	
Pieslēguma jauda	kW	1,0	
Elektriskie drošinātāji	A	16	
Tehniskie dati attiecībā uz jaudu			
Karsēšanas jauda	kW	1	
Darba spiediens	MPa (bar)	0,03 (0,3)	
Sūknējamā šķidrums daudzums	l/h (l/min.)	900 (15)	
Tīrīšanas temperatūra	°C	38	
maks. temperatūra	°C	46	
Tvertnes tilpums	l	80	
Nestspēja	kg	100	
Trokšņu emisija			
Trokšņu līmenis (EN 60704-1)	dB(A)	<70	
Skaņas jaudas līmenis (EN 60704-1)	dB(A)	73	
Ierīces vibrācija (svārstību kopējā vērtība saskaņā ar ISO 5349)			
Mazgāšanas ota	m/s ²	0,0	
Izmēri un svars			
Augstums	mm	1003	1067
Platums	mm	978	1181
Dzīļums	mm	737	952
Darba vietas platība	mm	660 x 420	1041 x 660
Pašsvars	kg	33	44

Piederumi

Apzīmējums	Daļas Nr.
Tīrīšanas šķidrums RM PC-BIO 10, 20 l, standarta	6.295-260.0
Tīrīšanas šķidrums RM PC-BIO 20, 20 l, ju- tīgiem materiāliem, piem., varam, alumīni- jam...	6.295-261.0
RM mikrobu suspensi- ja, darba atsākšanai	6.295-262.0

filtra siets	6.626-041.0
Filtra siets, daudzkar- tains	6.626-042.0
Mazgāšanas ota, stan- darta pievads	6.626-038.0
Mazgāšanas ota, garš pievads	6.626-039.0
Mazgāšanas ota, leņķīt	6.626-040.0
Ratiņi	6.626-043.0

Rezerves daļas

- Drīkst izmantot tikai ražotājfirmas atļautos piederumus un rezerves daļas. Oriģinālie piederumu un oriģinālās rezerves daļas garantē to, ka aparātu var ekspluatēt droši un bez traucējumiem.
- Visbiežāk pieprasīto rezerves daļu klāstu Jūs atradīsiet lietošanas rokasgrāmatas galā.
- Turpmāko informāciju par rezerves daļām Jūs saņemsiet saitā www.kaercher.com, sadaļā Service.

Garantija

Katrā valstī ir spēkā mūsu uzņēmuma atbildīgās sabiedrības izdotie garantijas nosacījumi. Garantijas termiņa ietvaros iespējamos Jūsu iekārtas darbības traucējumus mēs novērsīsim bez maksas, ja to cēlonis ir materiāla vai ražošanas defekts. Garantijas remonta nepieciešamības gadījumā ar pirkumu apliecinošu dokumentu griežieties pie tirgotāja vai tuvākajā pilnvarotajā klientu apkalpošanas dienestā.

EK Atbilstības deklarācija

Ar šo mēs paziņojam, ka turpmāk minētā iekārta, pamatojoties uz tās konstrukciju un izgatavošanas veidu, kā arī mūsu apgrozībā laistajā izpildījumā atbilst ES direktīvu attiecīgajām galvenajām drošības un veselības aizsardzības prasībām. Iekārtā izdarot ar mums nesaskaņotas izmaiņas, šis paziņojums zaudē savu spēku.

Produkts: Iekārta tīrīšanai ar ūdeni saturošiem šķidrumiem

Tips: 1.626-xxx

Attiecīgās ES direktīvas:

2006/42/EK (+2009/127/EK)

2004/108/EK

Piemērotās harmonizētās normas:

EN 55014-1: 2006+A1: 2009+A2: 2011

EN 55014-2: 1997+A1: 2001+A2: 2008

EN 12921-1

EN 12921-2

EN 60335-1

EN 61000-3-2: 2006+A1: 2009+A2: 2009

EN 61000-3-3: 2008

Izmantotie valsts standarti:

-

Apakšā parakstījušās personas rīkojas uzņēmuma vadības uzdevumā un pēc tās pilnvarojuma.



H. Jenner
CEO

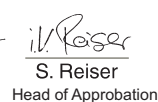

S. Reiser
Head of Approbation

Par dokumentāciju sastādīšanu atbildīgā persona:
S. Reiser

Alfred Kärcher GmbH & Co. KG
Alfred-Kärcher-Str. 28 - 40
71364 Winnenden (Germany)
Tālr.: +49 7195 14-0
Fakss: +49 7195 14-2212

Winnenden, 2011/04/01



Prieš pirmą kartą pradėdant naudoti prietaisą, būtina atidžiai perskaityti originalią instrukciją, ja vadovautis ir saugoti, kad ją galima būtų naudoti vėliau arba perduoti naujam savininkui.

Pastebėję transportavimo metu apgadintas detales, informuokite tiekėją.

Turinys

Aplinkos apsauga	LT	. . . 1
Naudojimas pagal paskirtį	LT	. . . 1
Veikimas	LT	. . . 2
Saugos reikalavimai	LT	. . . 2
Prietaiso dalys	LT	. . . 4
Naudojimo pradžia	LT	. . . 5
Naudojimas	LT	. . . 3
Naudojimo nutraukimas	LT	. . . 5
Transportavimas	LT	. . . 6
Laikymas	LT	. . . 6
Pakartotinio naudojimo pradžia	LT	. . . 6
Techninė priežiūra ir aptarnavimas	LT	. . . 6
Atliekų tvarkymo reikalavimai	LT	. . . 7
Pagalba gedimų atveju	LT	. . . 8
Techniniai duomenys	LT	. . . 10
Dalys	LT	. . . 10
Atsarginės dalys	LT	. . . 11
Garantija	LT	. . . 11
EB atitikties deklaracija	LT	. . . 11

Aplinkos apsauga



Pakuotės medžiagos gali būti perdirbamos. Neišmeskite pakuočių kartu su buitinėmis atliekomis, bet atiduokite jas perdirbti.



Naudotų prietaisų sudėtyje yra vertingų, antriniam žaliavų perdirbimui tinkamų medžiagų, todėl jie turėtų būti atiduoti perdirbimo įmonėms. Akumulatoriai, alyvos ir panašios medžiagos neturėtų patekti į aplinką. Todėl naudotus prietaisus šalinkite pagal atitinkamą antrinių žaliavų surinkimo sistemą.

Neišleiskite variklio alyvos, mazuto, dyzelino ir benzino į aplinką. Saugokite gruntą ir naudotos alyvos atliekas sutvarkykite laikydamiesi aplinkos apsaugos reikalavimų.

Naudotus filtrų įdėklus ir valomąjį skystį sutvarkykite laikydamiesi vietos reikalavimų dėl specialiųjų atliekų (žr. „Atliekų tvarkymo reikalavimai“).

Nurodymai apie sudedamąsias medžiagas (REACH)

Aktualią informaciją apie sudedamąsias dalis rasite adresu:

www.kaercher.com/REACH

Naudojimas pagal paskirtį

Prietaisas skirtas valyti dalis, kurių masė neviršija 100 kg, metalo apdirbimo ir techninės priežiūros įmonėse.

- Norėdami naudoti prietaisą pagal paskirtį, naudokite siūlomą valomąjį skystį RM PC-BIO ir prieš mikrobinį filtro įdėklą.
- Naudojant kitokius valomuosius skysčius, blogiau biologiškai skaidomi riebalų ir alyvos teršalai.
- Nepildykite prietaiso tirpikliais bei degiais ar sprogiais skysčiais.
- Įrenginį pastatykite ant horizontalaus, stabilaus ir sandaraus pagrindo.
- Prietaisas netinkamas naudotos alyvos atliekų tvarkymui. Į prietaisą patekus dideliame kiekiui alyvos, benzino, variklio alyvos, antifrizo ar panašios medžia-

gos, mikrobai trikdo riebalų ir alyvos skaidymą.

- Prietaisas netinkamas dažytojų įrankiams valyti.
- Prietaiso negalima naudoti patalpose, kuriose yra sprogimų pavojus.

Neišleiskite mineralinės alyvos turinčių nuotekų į dirvožemį, vandens telkinius ar kanalizaciją.

Naudotą filtro įdėklą sutvarkykite laikydami vietos reikalavimų dėl mineralinės alyvos sudėtyje turinčių atliekų tvarkymo.

Darbo vieta

Naudodamas įrenginį, operatorius turi stovėti jo priekinėje pusėje.

Veikimas

Valomasis skystis įkaitinamas kaitinamuoju elementu ir siurbliu pumpuojamas į valymo įrankius. Juos galite valdyti blokuojamaisiais čiaupais.

Kieti nešvarumai sulaikomi skalavimo dugno sietė arba po juo esančiu filtro įdėklu. Riebalų ir alyvos nešvarumai pumpuojami į rezervuarą ir ten pašalinami anglies dioksido mikrobų ir vanduo.

Iš pradžių mikrobai laikomi filtro įdėkle ir valomuoju skysčiu pernešami į rezervuarą. Siekiant, kad mikrobai ypač veiksmingi, valomasis skystis rezervuare turi būti pakaitintas.

Saugos reikalavimai

- Prieš pradėdami naudoti įrenginį perskaitykite jo naudojimo instrukciją ir laikykitės jos, o ypač saugos nurodymų.
- Ant įrenginio pritvirtintuose įspėjamuosiuose ženkluose ir nurodymų lentelėse pateikiama svarbi informacija, reikalinga, norint saugiai naudoti prietaisą.
- Be naudojimo instrukcijoje pateiktamų nurodymų taip pat reikia laikytis bendrųjų įstatymus leidžiančiųjų institucijų nurodymų dėl nelaimingų atsitikimų prevencijos ir saugos.

Naudojimo instrukcijoje naudojami simboliai

Pavojus

Žymi gresiantį tiesioginį pavojų, galintį sukelti sunkius sužalojimus arba mirtį.



Įspėjimas

Žymi galimą pavojų, galintį sukelti sunkius sužalojimus arba mirtį.

Atsargiai

Žymi galimą pavojų, galintį sukelti lengvus sužalojimus arba materialinius nuostolius.

Simboliai ant prietaiso

 	 Pavojus <i>Elektrės šoko pavojus. Įrenginio korpusą atidaryti gali tik elektrikas.</i>
---	--

Elektrės srovė

Pavojus

Pavojus susižaloti dėl srovės smūgio.

Prietaisą galima jungti tik į kintamosios srovės tinklą.

Prietaisą galima įjungti tik elektros laidu, kurį pagamino elektros įrangos specialistas pagal standartą IEC 60364.

Įtampa, nurodyta prietaiso modelio lentelėje, turi sutapti su elektros srovės šaltinio įtampa.

Prietaisas prie elektros tinklo būtinai turi būti prijungtas kištukine jungtimi. Draudžiama naudoti nuolatinę jungtį su elektros tinklu. Ištraukus kištuką nutraukiamas maitinimas.

Kiekvieną kartą prieš pradėdami naudoti prietaisą patikrinkite, ar nepažeistas elektros laidas. Pažeistą elektros laidą nedelsdami pakeiskite oficialioje klientų aptarnavimo tarnyboje/elektros prietaisų remonto dirbtuvėse.

– Šį prietaisą rekomenduojama jungti tik į kištukinį lizdą su 30 mA apsauginiu automatinio srovės pertraukikliu.

– Reikia naudoti gamintojo tiekiamą maitinimo laidą, taip pat ir keičiant laidą.

Tipą rasite nurodytą atsarginių dalių sąrašė.

- Niekada nelieskite kištuko šlapiomis rankomis.
- Patikrinkite, ar maitinimo tinklo arba ilgintuvo laidas nėra pervažiuotas, suspaustas, išstampytas ar kitaip pažeistas. Saugokite laidą nuo karščio, alyvos ir aštrių briaunų.
- Ilgintuvo laidas turi būti elektros schemoje nurodyto skersmens ir apsaugotas nuo drėgmės. Jungties negalima laikyti vandenyje.
- Jei keičiate elektros tinklo ar ilginimo kabelių movas, reikia užtikrinti, kad kabeliai bus apsaugoti nuo vandens purslų ir atsparūs mechaniniam poveikiui.

Jungties dydžius rasite ant prietaiso skydelio/techninėje specifikacijoje.

Naudojimas

- Prieš pradėdami darbą įsitikinkite, kad prietaisas ir jo darbinės dalys yra geros būklės ir saugūs naudoti. Jei jų būklė nėra nepriekaištinga, prietaiso negalima naudoti.
- Jei naudojate prietaisą pavojingoje aplinkoje (pvz., degalinėje), paisykite atitinkamų nurodymų dėl saugos. Draudžiama naudoti prietaisą sprogoje aplinkoje.
- *Prietaisas turi stovėti ant tvirto pagrindo.*
- Visos dalys, kuriomis teka elektros srovė, dirbant turi būti apsaugotos nuo vandens.
- Siekdami apsisaugoti nuo purškiamo vandens, dėvėkite apsauginius drabužius, o ypač apsauginius akinius ir pirštines.
- Negalima valyti medžiagų, savo sudėtyje turinčių asbesto ir kitų sveikatai kenksmingų sudėtinųjų dalių.
- Galima naudoti tik prietaiso gamintojo patvirtintas valymo priemones.
- Valikliui patekus į akis, nedelsdami gerai išplaukite vandens srove, prariję vašklio, nedelsdami kreipkitės į gydytoją.

Naudojimas

- Operatorius prietaisą privalo naudoti pagal paskirtį. Jis turi paisyti aplinkos sąlygų, o dirbdamas su prietaisu – netoli esančių žmonių.
- Prietaisą gali naudoti tik įgalioti asmenys, įrodę ir pademonstravę savo sugebėjimus dirbti su prietaisu. Prietaisą draudžiama naudoti vaikams arba jaunuoliams.
- Jei įjungtas variklis, joku būdu nepalikite prietaiso be priežiūros.

Transportavimas

Transportuodami prietaisą, jį ištuštinkite ir išjunkite.

Techninė priežiūra

- Prieš valant ir aptarnaujant prietaisą bei keičiant jo detales, prietaisą reikia išjungti, ir, jei prietaisas naudoja maitinimo tinklo energiją, ištraukti maitinimo tinklo kištuką.
- Siekdami apsisaugoti nuo valomojo skysčio, dėvėkite apsauginius drabužius, o ypač apsauginius akinius ir pirštines.
- Remonto darbus gali atlikti tik įgaliota klientų aptarnavimo tarnyba arba šios srities kvalifikuotas, su atitinkamais saugos nurodymais susipažinęs personalas.
- Mobilijų pramoniniam naudojimui skirtų prietaisų sauga turi būti tikrinama pagal BGV A3.

Priedai ir atsarginės dalys

Leidžiama naudoti tik gamintojo patvirtintus priedus ir atsargines dalis. Originalių priedų ir atsarginių dalių naudojimas užtikrina saugų, be gedimų prietaiso funkcionavimą.

Prietaiso dalys

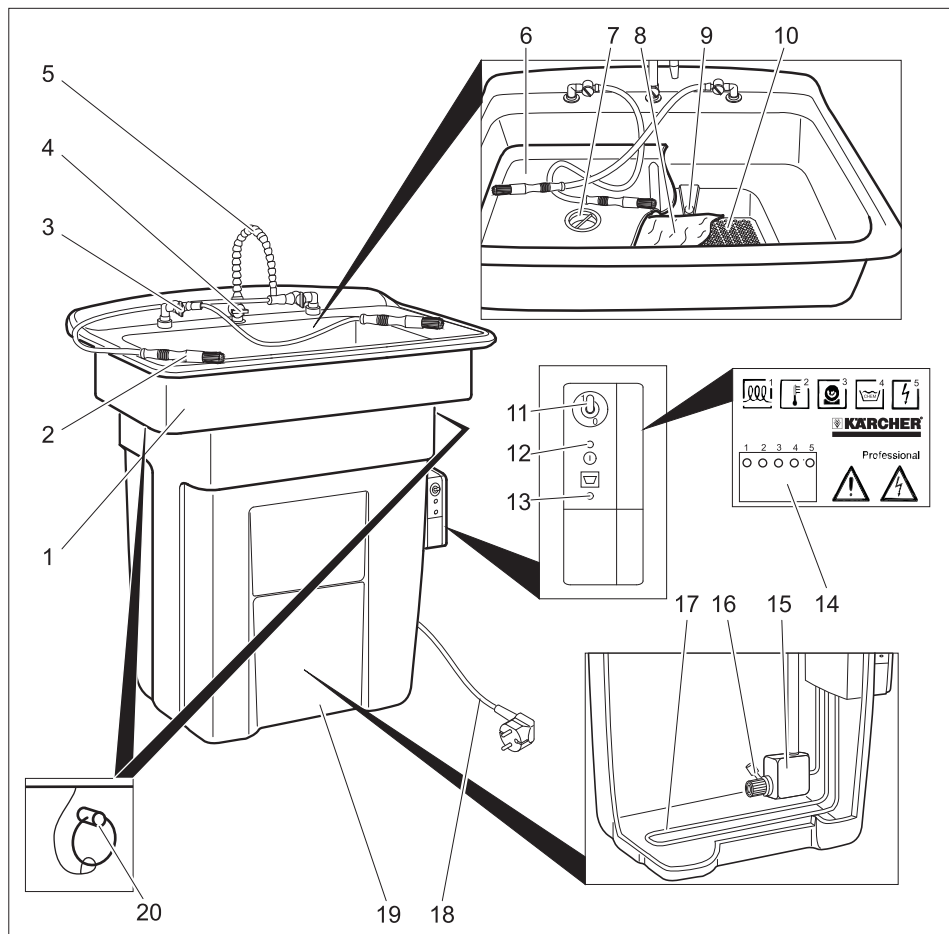

- | | | | |
|----|---|----|--|
| 1 | Plautuvė | 12 | Būklės indikatorius „Tiekama tinklo įtampa“ |
| 2 | Plovimo šepetėlis | 13 | Kontrolinis indikatorius „Pripildyti valomojo skysčio“ |
| 3 | Plovimo šepetėlio blokuojamasis čiarpas | 14 | Šviesos diodai |
| 4 | Skalaujamojo čiapo uždaramasis čiarpas | 15 | Siurblys |
| 5 | Skalaujamasis čiarpas | 16 | Filtras |
| 6 | Plovimo dugnas | 17 | Kaitinamasis elementas |
| 7 | Mažų dalių ir drožlių sietas | 18 | Maitinimo kabelis su kištuku |
| 8 | Filtro įdėklas su mikrobais | 19 | Rezervuaras |
| 9 | Anga | 20 | Apsauginis kaištis (tik PC 100 M2 BIO) |
| 10 | Sieto dugnas | | |
| 11 | Jungiklis „Ijungti/išjungti siurbli“ | | |

Šviesos diodai

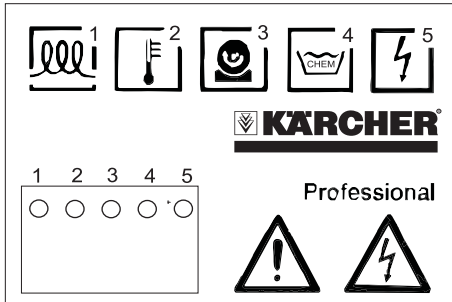

- 1 I: šildymas įjungtas
0: šildymas išjungtas
- 2 Per aukšta temperatūra
- - - - Tinkama temperatūra
- - - - Per žema temperatūra
..... Sugedęs termometras
- 3 I: siurblys įjungtas
0: siurblys išjungtas
. . . . Pasibaigęs laikas, išjunkite ir vėl įjunkite siurblį.
- 4 I: tinkamas pripildymo lygis
0: per žemas pripildymo lygis
- 5 tinkamas slėgis

Naudojimo pradžia

- ➔ Pastatykite prietaisą naudojimo vietoje į horizontalią padėtį.
- ➔ Į viršų išimkite plovimo ir sietos dugną.
- ➔ Sieto dugno išpakavimas ir uždėjimas ant plautuvės angos
- ➔ Išpakuokite sieto dugną ir uždėkite ant sieto dugno angos balta puse į viršų.
- ➔ Įdėkite plovimo dugną į plautuvę.
- ➔ Iš lėto įpilkite į plautuvę 80 litrų RM PC-BIO valomojo skysčio.

Atsargiai

Kitokios valomosios priemonės nei RM PC-BIO paveikia mikrobus ir neskaidomi riebalų ir alyvos nešvarumai. Nepilkite į prietaisą vandens, skiediklių, valomojo benzino, žibalo, blukinamųjų ar dezinfekuojamųjų priemonių.

- ➔ Įkiškite prietaiso kištuką į rozetę.

Elektros įrangos charakteristikos pateiktos techninėje specifikacijoje ir duomenų lentelėje.

Prietaisui reikia maždaug 1 valandos, kol vanduo įkaista iki 38 °C.

Naudojimas

Valoma rankiniais valymo prietaisais.

- ➔ Naudokite apsaugines pirštines ir apsauginius akinius.
- ➔ Valomas dalis (iki 100 kg) padėkite ant valymo dugno.
- ➔ Jungiklį „Įjungti/išjungti siurblį“ nustatykite į padėtį „1/ON“.
- ➔ Atverkite norimo valymo prietaiso uždaramąjį vožtuvą.

Pastaba

Vienu metu galima naudoti kelis valymo prietaisus.

- ➔ Išvalykite dalis.

Baigę valyti:

- ➔ Jungiklį „Įjungti/išjungti siurblį“ nustatykite į padėtį „OFF/O“.

Pastaba

Praėjus 10 minučių, siurblys automatiškai išsijungia. Norėdami įjungti iš naujo, jungiklį Įjungti/išjungti siurblį trumpa išjunkite ir vėl įjunkite.

Baigę valyti, išjunkite siurblį, kad negaruotų valomasis skystis.

⚠ Įspėjimas

Jei nutrūkus maitinimo įtampos tiekimui prietaisas lieka įjungtas, vėl pradėjus tiekti maitinimo įtampą, siurblys įsijungia automatiškai. Jungiklį „Įjungti/išjungti siurblį“ nustatykite į padėtį „OFF/O“.

Naudojimo nutraukimas

- ➔ Jungiklį „Įjungti/išjungti siurblį“ nustatykite į padėtį „OFF/O“.

Pastaba

Siekiant užtikrinti mikrobu veiksmingumą valomajame skystyje, turi būti išlaikoma pastovi valomojo skysčio temperatūra 38 °C. Todėl, jei įmanoma, neišjunkite prietaiso maitinimo įtampos darbo pertraukų metu (pvz., per naktį, savaitgalį arba atostogų metu).

Transportavimas

- Transportuodami prietaisą, jį ištuštinkite ir išjunkite.
- Transportuojant įrenginį transporto priemonėse, jį reikia užfiksuoti pagal galiojančius reglamentus, kad neslystų ir neapvirstų.

Atsargiai

Sužalojimų ir pažeidimų pavojus! Transportuojant prietaisą, reikia atsižvelgti į jo svorį.

Laikymas

Atsargiai

Sužalojimų ir pažeidimų pavojus! Pastatant laikyti prietaisą, reikia atsižvelgti į prietaiso svorį.

Pakartotinio naudojimo pradžia

Jei ilgesnį laiką buvo išjungtas elektros energijos teikimas, valomasis skystis turi būti praturtintas naujais mikrobais.

- Filto įdėklo keitimas (žr. skyrių „Priežiūra ir mėnesinė techninė priežiūra“)
- Jei darbo pertrauka truko kelias savaites, papildomai įberkite butelį RM mikrobų suspensijos.

Techninė priežiūra ir aptarnavimas

Kasdien

- Patikrinkite, ar žiba kontrolinis indikatorius „Pripildyti valomojo skysčio“.
Jei kontrolinis indikatorius žiba, įpilkite į plautuvę 20 litrų valomojo skysčio.

Pastaba

Bako neperpildykite. Maksimalus pripildymo lygis pasiekiamas, kai užgęsta kontrolinė lemputė „papildyti valomojo skysčio“.
Jei žiba kontrolinis indikatorius „Pripildyti valomojo skysčio“, valomojo skysčio šildymas išjungtas. Sumažėja mikrobų skaidomiosios savybės.

- Išvalyti mažų dalių ir drožlių sietą

Kas mėnesį

- Išimkite plovimo dugną.
- Išimkite filtro įdėklą.
- Įdėkite naują filtro įdėklą.
- Laikykite naudotą filtro įdėklą virš naujo filtro įdėklo ir išspauskite.
- Naudotus filtrų įdėklus sutvarkykite laikydami vietos reikalavimų dėl specialiųjų atliekų tvarkymo (žr. „Atliekų tvarkymo reikalavimai“).
- Įdėkite atgal plovimo dugną.

Pastaba

Naudotą filtro įdėklą sutvarkykite laikydami vietos reikalavimų dėl mineralinės alyvos sudėtyje turinčių atliekų tvarkymo.
Jei filtro įdėklas užterštas nestipriai, keitimo intervalą galite padidinti iki 2 mėnesių.

Kasmet

⚠ Pavojus

Kaitinamas elementas gali nudeginti.
Srovės smūgio pavojus.

Ruošdamiesi tvarkyti siurbį, visuomet prieš tai ištraukite kištuką iš maitinimo tinklo.

- Tik PC 100 M2 BIO: Prieš nuimdami plautuvę, ištraukite apsauginius kaiščius.
 - Iškelkite plautuvę ir pasukite į šoną.
 - Pašalinkite valomojo skysčio paviršiuje plūduriuojančias daleles.
 - Išleiskite valomąjį skystį į tinkamą indą.
 - Jei valomojo skysčio paviršiuje plūduriuoja alyva, nustokite pumpuoti, jei iš siurblio teka alyva. Rankomis pašalinkite alyvą ir sutvarkykite ją laikydami vietos reikalavimų.
 - Išplaukite vandeniu rezervuarą ir siurbį.
 - Patikrinkite žarnų būklę.
 - Vėl uždėkite plautuvę.
- Tik PC 100 M1 BIO:*

Atsargiai

Susilietęs su kaitinamuoju elementu, gali būti pažeistas rezervuaras ir žarnos. Uždėkite plautuvę taip, kad siurblys būtų toje pat rezervuaro pusėje kaip ir valymo įrankių blokuojamieji čiaupai.

- Tik PC 100 M2 BIO: įstatykite atgal apsauginius kaiščius.
- Išimkite plovimo dugną.
- Išimkite filtro įdėklą.
- Įdėkite naują filtro įdėklą.
- Laikykite naudotą filtro įdėklą virš naujo filtro įdėklo ir išspauskite.
- Naudotus filtrų įdėklus sutvarkykite laikydami vietos reikalavimų dėl specialiųjų atliekų tvarkymo (žr. „Atliekų tvarkymo reikalavimai“).
- Įdėkite atgal plovimo dugną.
- Valomąjį skystį supilkite atgal į prietaisą.
- Jei kontrolinis indikatorius žiba, įpilkite į plautuvę 20 litrų valomojo skysčio.

Sutartis dėl aptarnavimo darbų

Su atsakingu Kärcher pardavimo biuru galite sudaryti prietaiso techninės priežiūros sutartį.

Atliekų tvarkymo reikalavimai

Filtrų įdėklų ir valomojo skysčio atliekų EC kodai:

Filtro įdėklas	130899, alyvos atliekos
RM PC-BIO 10 RM PC-BIO 20	070601, valomųjų priemonių naudojimo vandeniniai valomieji skysčiai
RM mikrobuų suspensija	161002, kitur nenurodytos skystos, vandeningos atliekos

Pagalba gedimų atveju

Jei negalite pašalinti gedimo, pateikite prietaisą patikrinti klientų aptarnavimo tarnybai.

Gedimas	Galimos priežastys	Šalinimas	Vykdytojas
Prietaisas neveikia	Prietaise nėra įtampos	Patikrinti elektros tinklą	Elektrikas
Daiktai blogai išvalyti	Sunaikinti mikrobai.	Pakeiskite filtro įdėklą. Supilkite į prietaisą butelį RM mikrobuų suspensijos.	Naudotojas
	Snaudotas valomasis skystis.	Pakeiskite valomąjį skystį ir filtro įdėklą.	Naudotojas
Suvartojama daug valomojo skysčio (daugiau nei 20 l per mėnesį)	Nuvalytosios vietose liko valomojo tirpalo.	Palaukite, kol nulašės nuvalytos dalys.	Naudotojas
	Valomosios šluostės sugeria valomąjį skystį.	Nevalykite šluostėmis.	Naudotojas
	Prietaisas nesandarus.	Patikrinkite rezervuaro sandarumą.	Naudotojas
	Tarpas tarp rezervuaro ir plautuvės.	Tinkamai uždėkite plautuvę ant rezervuaro, jei reikia, pakeiskite tarpiklį tarp rezervuaro ir plautuvės.	Naudotojas
Valomasis skystis teka silpnai arba neteka	Uždarytas blokuojamasis čiaupas.	Atidarykite blokuojamąjį čiaupą.	Naudotojas
	Baigėsi siurblio veikimo laikas (mirksi indikatorius „Siurblys“).	Jungiklį „Įjungti/išjungti siurbli“ nustatykite į padėtį „ON“.	Naudotojas
	Per mažai valomojo skysčio rezervuare.	Pripildykite valomojo skysčio, kol užges kontrolinis indikatorius „Pripildyti valomojo skysčio“.	Naudotojas
	Užsikišęs filtras rezervuare.	Nuimkite plautuvę ir išvalykite filtrą.	Naudotojas
	Užsikišusi arba nesandari žarna.	Patikrinkite, ar neužsikišę ir sandarios žarnos nuo siurblio iki plovimo šepetėlio arba plovimo čiaupo.	Naudotojas
	Sugedęs siurblys (siurblys neveikia, nors žiba indikatorius „Siurblys“).	Pakeiskite siurbli.	Klientų aptarnavimo tarnyba

Gedimas	Galimos priežastys	Šalinimas	Vykdytojas
Neišteka valomasis skystis	Užsikišęs mažų dalių ir drožlių sietas.	Filtro valymas	Naudotojas
	Užsikišęs filtro įdėklas.	Pakeiskite filtro įdėklą. Jei užteršimas stipresnis, daug kartų įdėkite filtro įdėklą ir kas savaitę pašalinkite minkštą sluoksnį.	Naudotojas
	Užsikišę plovimo stalo angos.	Išvalykite angas.	Naudotojas
Žiba kontrolinis indikatorius „Pripildyti valomojo skysčio“, nors pakanka valomojo skysčio	Sugedęs pripildymo lygio jutiklis.	Pažeistą pripildymo lygio jutiklį perduokite pakeisti klientų aptarnavimo tarnybai.	Naudotojas
Daug alyvos sistemoje	Įpilkite į prietaisą alyvos tvarkymui.	Pašalinkite ir sutvarkykite alyvą. Jei reikia, pakeiskite valomąjį skystį ir išvalykite prietaisą (žr. „Priežiūra ir kasmetinė techninė priežiūra“, tačiau naudokite naują valomąjį skystį).	Naudotojas
	Naktį išjungiamo maitinimo įtampa.		
	Sunaikinti mikrobai.	Pakeiskite filtro įdėklą. Supilkite į prietaisą butelį RM mikrobuų suspensijos.	Naudotojas
	Per mažai valomojo skysčio rezervuare. Kaitinamasis elementas išjungtas.	Pripildykite valomojo skysčio, kol užges kontrolinis indikatorius „Pripildyti valomojo skysčio“.	Naudotojas
	Sugedęs kaitinamasis elementas.	Patikrinkite valomojo skysčio temperatūrą, jei reikia, griežkitės į klientų aptarnavimo tarnybą dėl kaitinamojo elemento keitimo.	Naudotojas
Per žema valomojo skysčio temperatūra	Per mažai valomojo skysčio rezervuare. Kaitinamasis elementas išjungtas.	Pripildykite valomojo skysčio, kol užges kontrolinis indikatorius „Pripildyti valomojo skysčio“.	Naudotojas

Techniniai duomenys

		PC 100 M1 BIO	PC 100 M2 BIO
Elektros įranga			
Srovės rūšis	V/~/Hz	220...240/1~/50/60	
Prijungiamų įtaisų galia	kW	1,0	
Elektros saugikliai	A	16	
Galia			
Kaitinimo galia	kW	1	
Darbinis slėgis	MPa (barai)	0,03 (0,3)	
Debitas	l/h (l/min.)	900 (15)	
Valymo temperatūra	°C	38	
maks. temperatūra	°C	46	
Kameros talpa	l	80	
Keliamoji galia	kg	100	
Keliamas triukšmas			
Triukšmo lygis (EN 60704-1)	dB(A)	<70	
Triukšmo lygis (EN 60704-1)	dB(A)	73	
Prietaiso vibracija (bendroji svyravimo reikšmė ISO 5349)			
Plovimo šepetėlis	m/s ²	0,0	
Matmenys ir masė			
Aukštis	mm	1003	1067
Plotis	mm	978	1181
Gylis	mm	737	952
Darbo plotas	mm	660 x 420	1041 x 660
Tuščia masė	kg	33	44

Dalys

Pavadinimas	Dalies Nr.:
Valomasis skystis RM PC-BIO 10, 20 l, įprastas	6.295-260.0
Valomasis skystis RM PC-BIO 20, 20 l, jautriems metalams, pa- vyzdžiui, variui, aliumi- niui ir pan.	6.295-261.0
RM mikrobojų suspensija, naudoti pakartotinai	6.295-262.0

Filtro įdėklas	6.626-041.0
Daugkartinio naudojimo filtro įdėklas	6.626-042.0
Plovimo šepetėlis, įpras- tas tiekimas	6.626-038.0
Plovimo šepetėlis, ilgas tiekimas	6.626-039.0
Plovimo šepetėlis, kam- pinis	6.626-040.0
Vežimėlis	6.626-043.0

Atsarginės dalys

- Leidžiama naudoti tik gamintojo patvirtintus priedus ir atsargines dalis. Originalių priedų ir atsarginių dalių naudojimas užtikrina saugų, be gedimų prietaiso funkcionavimą.
- Dažniausia naudojamų atsarginių dalių sąrašas pateiktas naudojimo instrukcijos pabaigoje.
- Informacijos apie atsargines dalis galite rasti interneto svetainės www.kaercher.com dalyje „Service“.

Garantija

Kiekvienoje šalyje galioja mūsų įgaliotų pardavėjų nustatytos garantijos sąlygos. Galimus prietaiso gedimus garantijos galiojimo laikotarpiu pašalinsime nemokamai, jei tokių gedimų priežastis buvo netinkamos medžiagos ar gamybos defektai. Dėl garantinių gedimų šalinimo kreipkitės į savo pardavėją arba artimiausią klientų aptarnavimo tarnybą pateikdami pirkiną patvirtinantį kasos kvitą.

EB atitikties deklaracija

Šiuo pareiškime, kad toliau aprašyto aparato brėžiniai ir konstrukcija bei mūsų į rinką išleistas modelis atitinka pagrindinius EB direktyvų saugumo ir sveikatos apsaugos reikalavimus. Jei mašinos modelis keičiamas su mumis nepasitarus, ši deklaracija nebegalioja.

Gaminys: Valymo vandeniniais tirpalais įrenginys

Tipas: 1.626-xxx

Specialios EB direktyvos:

2006/42/EB (+2009/127/EB)

2004/108/EB

Taikomi darnieji standartai:

EN 55014–1: 2006+A1: 2009+A2: 2011

EN 55014–2: 1997+A1: 2001+A2: 2008

EN 12921-1

EN 12921-2

EN 60335–1

EN 61000–3–2: 2006+A1: 2009+A2: 2009

EN 61000–3–3: 2008

Taikomi nacionaliniai standartai:

-

Pasirašantys asmenys yra įgalioti parduotuvės vadovybės.



H. Jenner

CEO



S. Reiser

Head of Approbation

Dokumentaciją tvarkyti įgaliotas asmuo:
S. Reiser

Alfred Kärcher GmbH & Co. KG

Alfred-Kärcher-Str. 28 - 40

71364 Winnenden (Germany)

Tel.: +49 7195 14-0

Faksas: +49 7195 14-2212

Winnenden, 2011/04/01



<http://www.kaercher.com/dealersearch>

